

THULE[®]

SWEDEN

- S** Monteringsanvisning
- GB** Fitting instruction
- D** Montageanleitung
- F** Instructions de montage
- NL** Montage-instructies
- FIN** Asennusohje
- E** Instrucciones de montaje
- CZ** Návod na montáž
- PL** Instrukcja montażu

I Se la vostra lingua non è compresa nelle istruzioni, prendete contatto con il rivenditore per informazioni.

PT Caso sua língua não esteja nas instruções, contate a loja para informações.

RU Если в инструкции нет Вашего языка, обращайтесь за получением информации в магазин.

KR 조립설명서가 귀하의 언어로 되어있지 않을 때 제품구매처에 조립에 관해 문의하시기 바랍니다.

Bike On

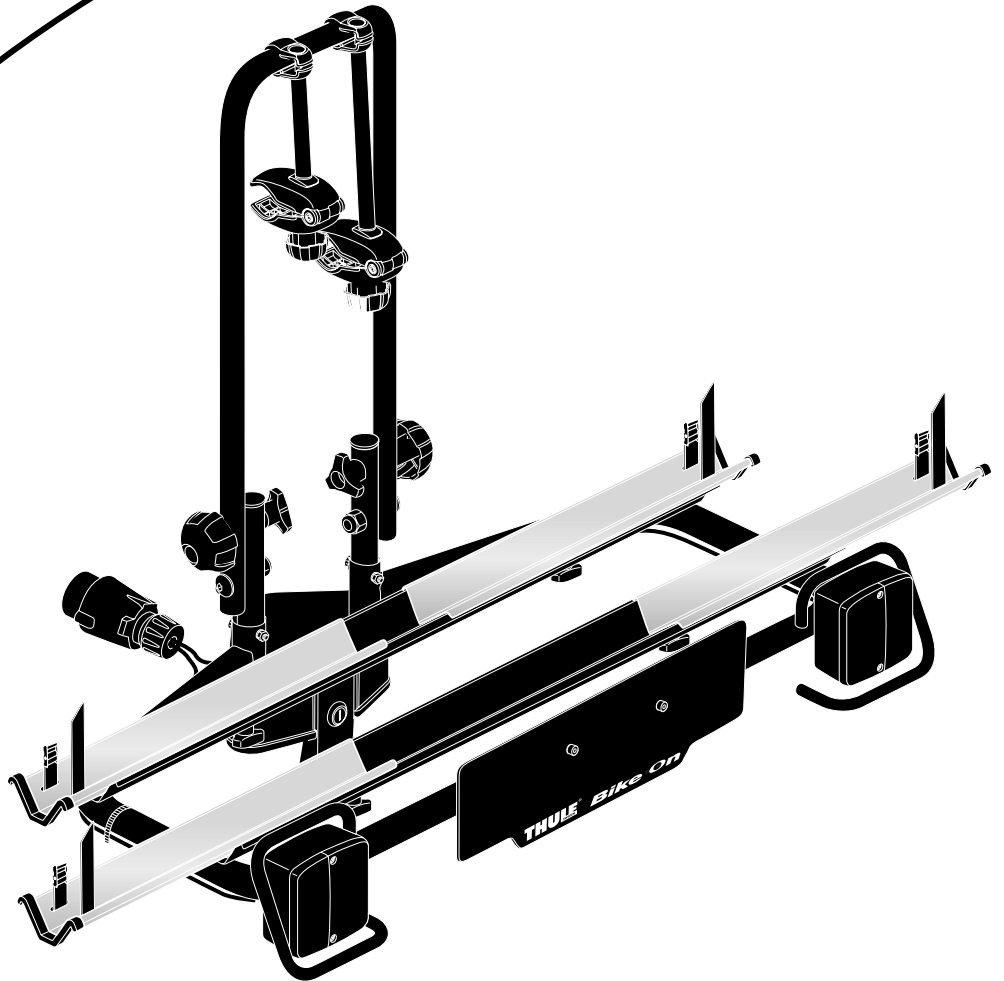

971

7030-07-61

Follow me...

S Läs igenom hela monteringsanvisningen innan Du börjar. Kontrollera att allt finns med. Montera stegvis; 1, 2, 3, o.s.v.

GB Before you begin, please read the assembly instructions carefully. Make sure that all parts are included in the package. Assemble step by step; 1, 2, 3, etc.

D Bitte lesen Sie vor Beginn des Zusammenbaus die Montageanleitung genau durch und stellen Sie bitte fest, dass alle Teile dabei sind. Der Zusammenbau erfolgt stufenweise; 1, 2, 3 u.s.w.

F Prière de bien lire l'instruction de montage avant de commencer. Veuillez vérifier que tous les articles sont inclus dans la boîte. Suivez l'ordre de numérotage; 1, 2, 3 etc.

NL Lees de instructies geheel door voordat u begint. Controleer of alle onderdelen aanwezig zijn. Monteer stap voor stap; 1, 2, 3 enz.

FIN Lue tarkoin ohjeet, ennen kuin aloitat. Tarkista, että kaikki osat ovat mukana. Kokoa vaihe vaiheelta 1, 2, 3 jne.

E Antes de empezar, lea las instrucciones de montaje completas. Controle que está todo incluido. Haga el montaje por etapas: 1, 2, 3, etc.

CZ Než začnete s montáží, přečtěte si důkladně celý návod. Překontrolujte, že máte všechny díly. Postupujte podle jednotlivých bodů.

PL Zanim zaczniesz montowanie bagażnika zapoznaj się z treścią instrukcji i sprawdź, czy nie brakuje żadnej z części. Pracę wykonuj etapami 1, 2, 3... itd.

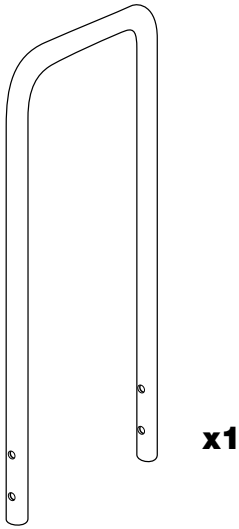

7030-07-99-5

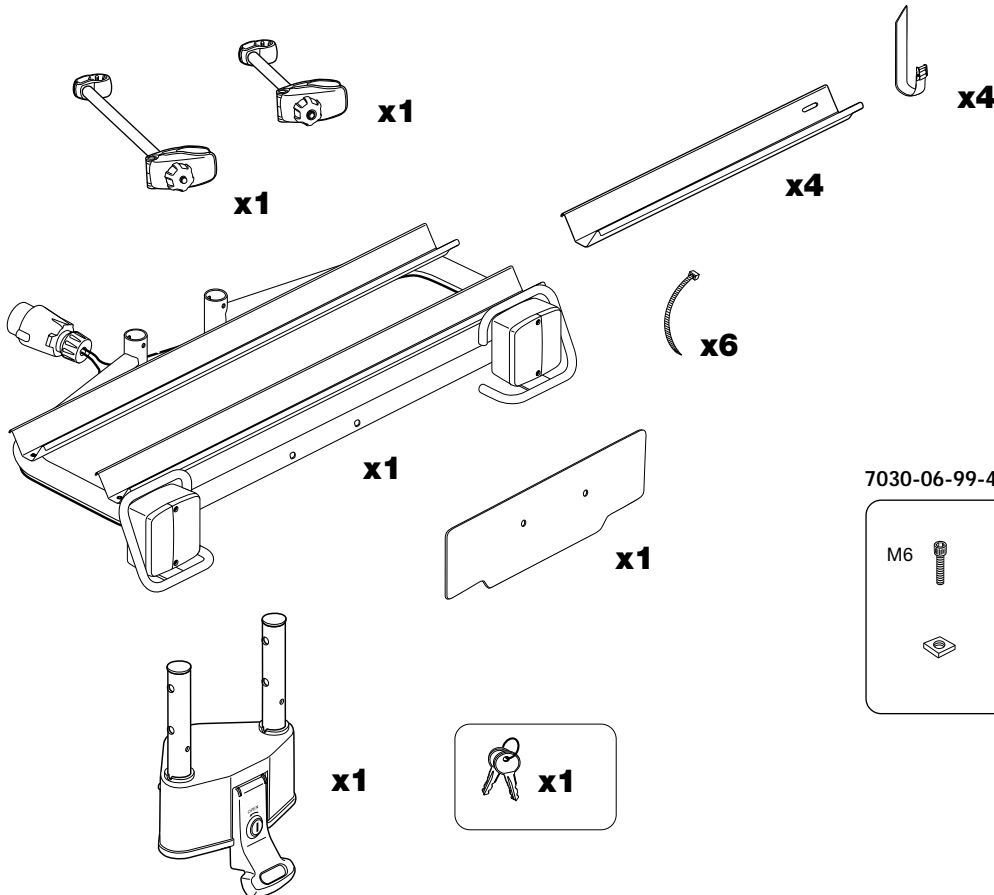
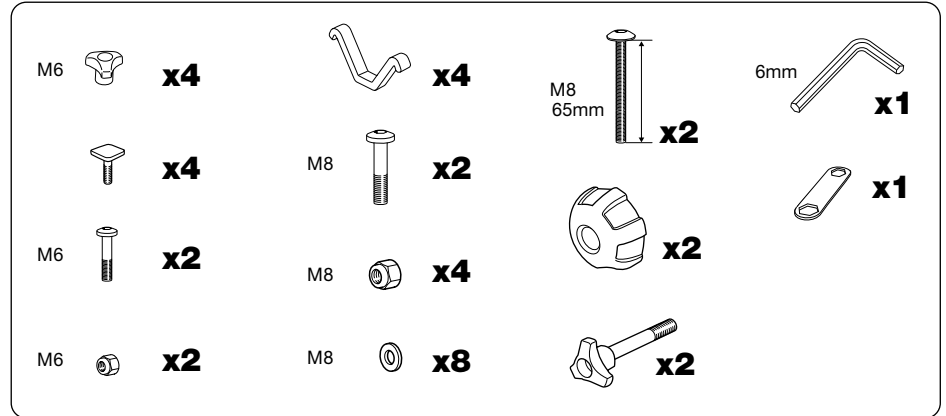

7030-06-99-4

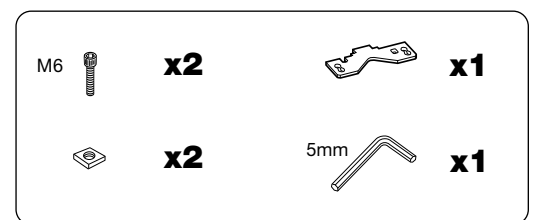

1

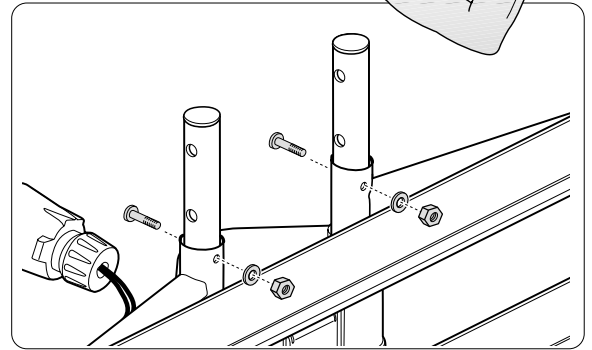
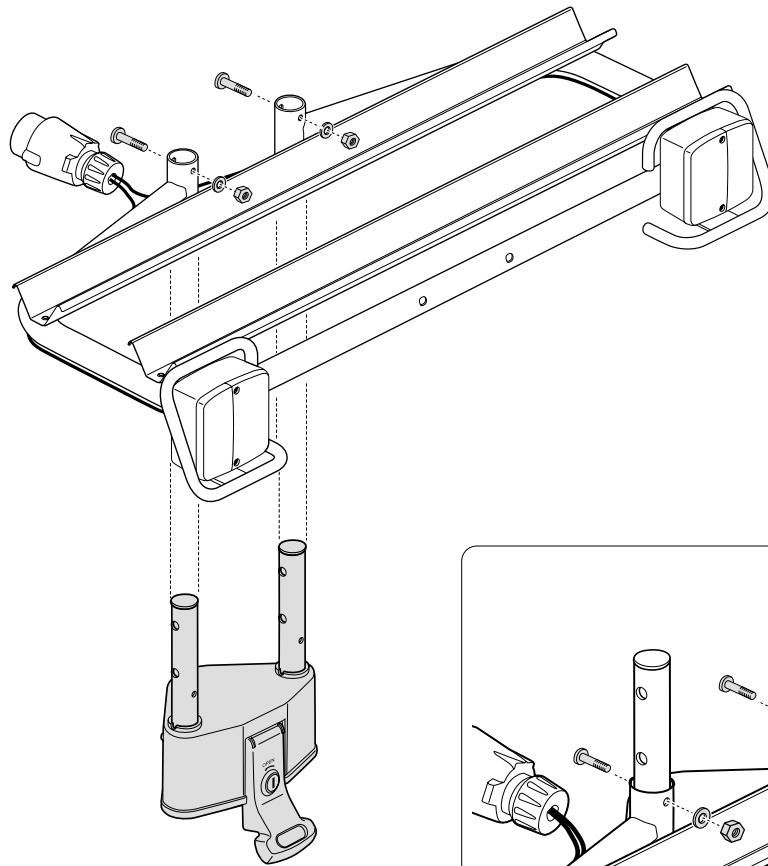
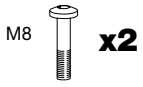
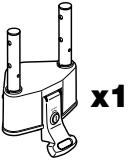
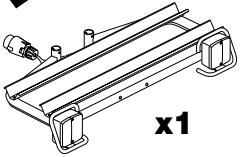

2

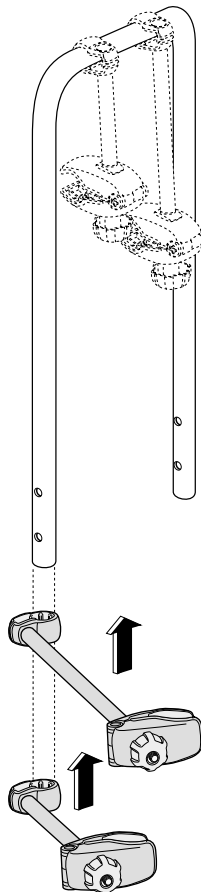
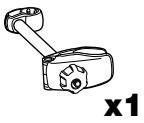
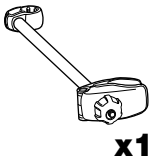
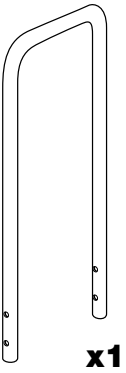

3

M8
65mm
x2

x6

x2

x2

x2

x1

x1

x1

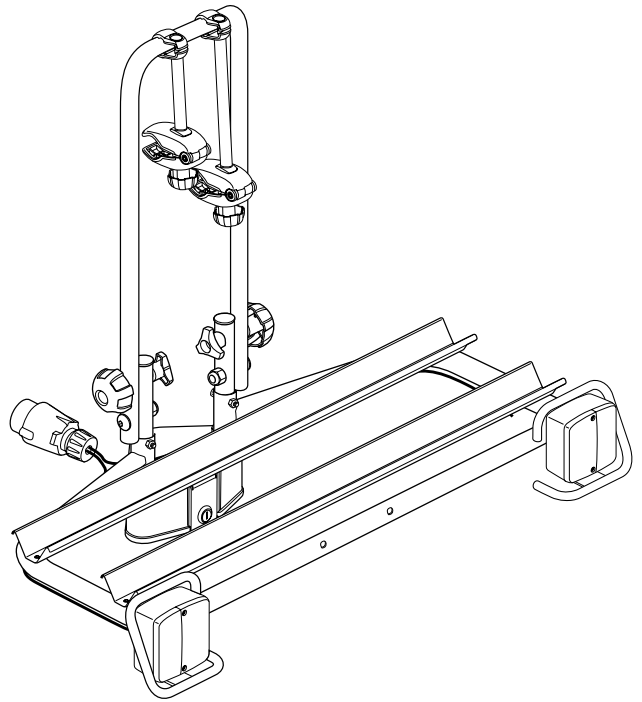
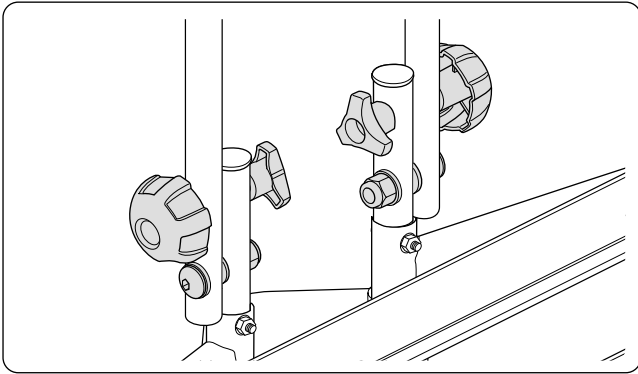
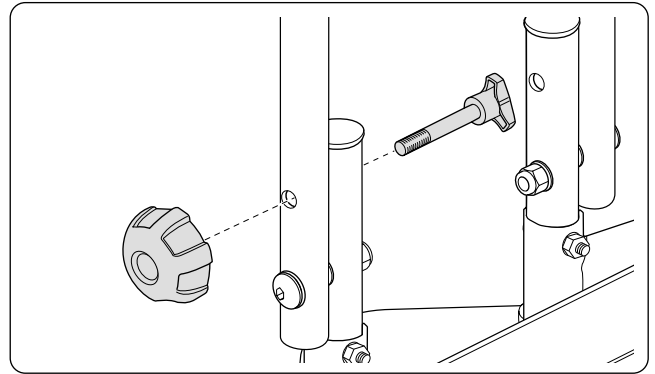
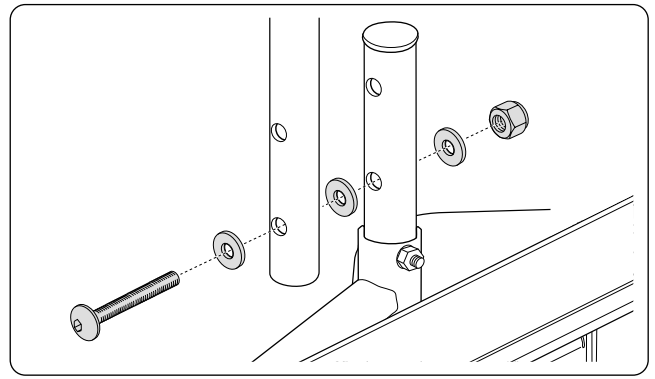
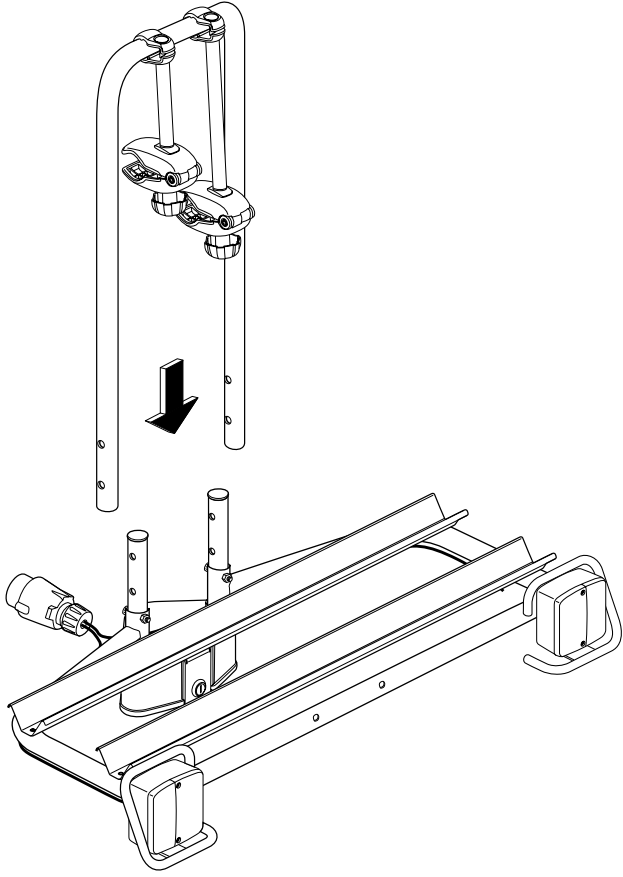

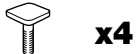
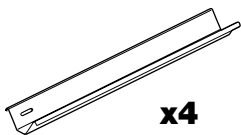
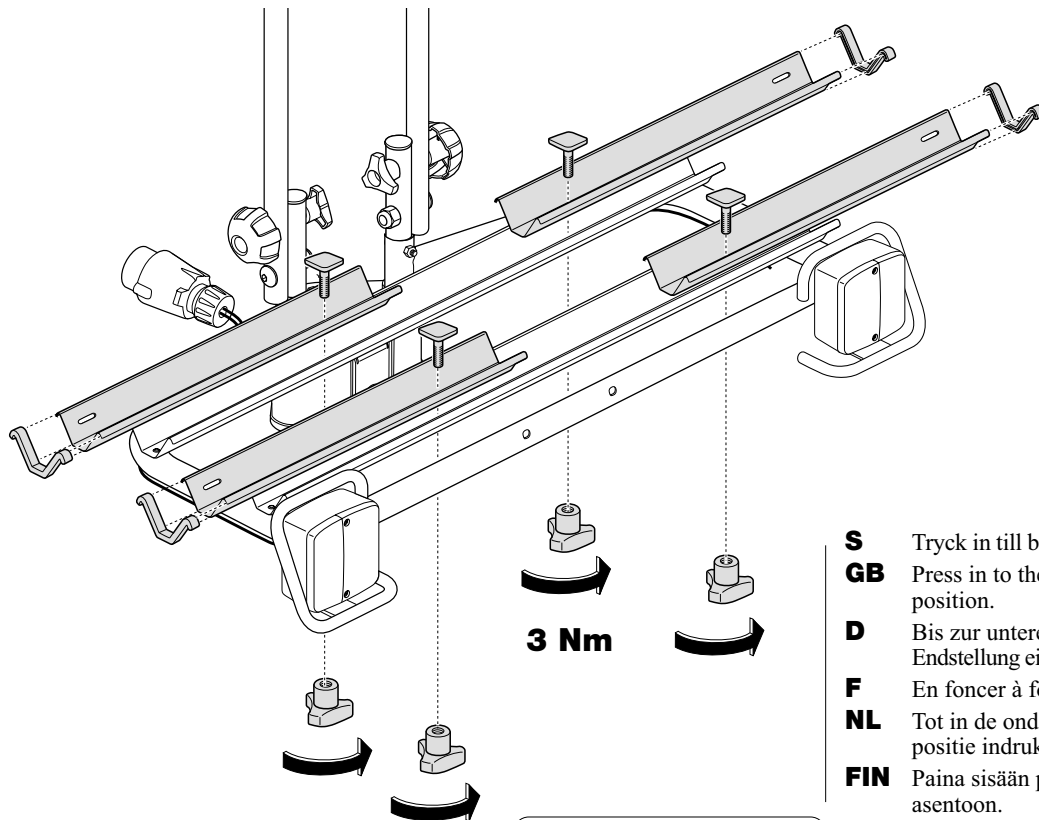
4**x4****x4****x4****x4****3 Nm**

- S** Tryck in till bottenläget
- GB** Press in to the bottom position.
- D** Bis zur unteren Endstellung eindrücken.
- F** Enfoncer à fond.
- NL** Tot in de onderste positie indrukken.
- FIN** Paina sisään pohja-asentoon.
- E** Presione hasta la posición más al fondo
- CZ** Stlačte až na konec.
- PL** Wsuń szyny do wewnątrz.

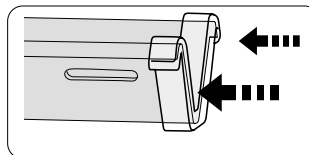
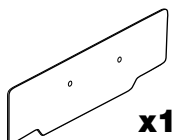
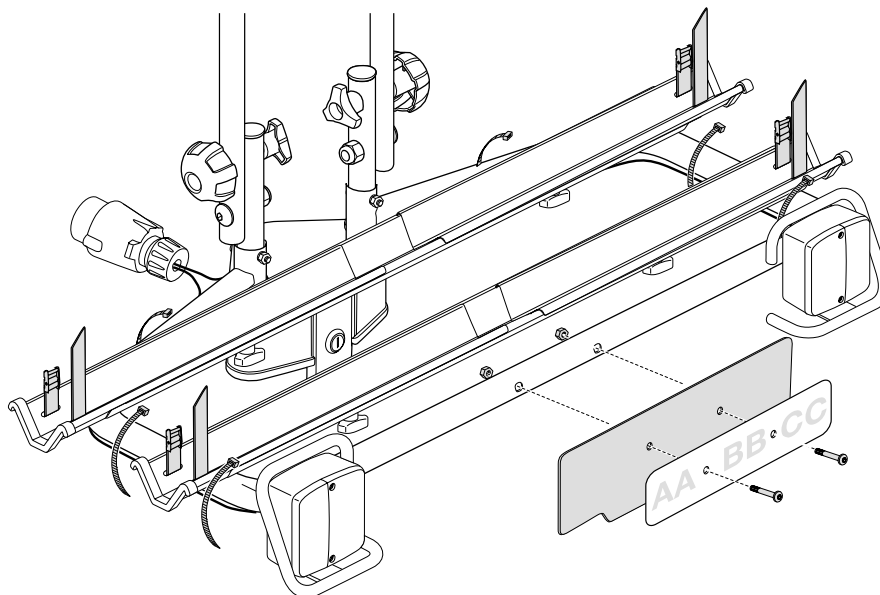
**5****x4****x6****x2****x2****x1****x1****x1**

- S** Borra
- GB** Drill
- D** Bohren
- F** Percer
- NL** Boor
- FIN** Poraus
- E** Taladrar
- CZ** Vrtat
- PL** Wiertło

Ø = 6.5 mm

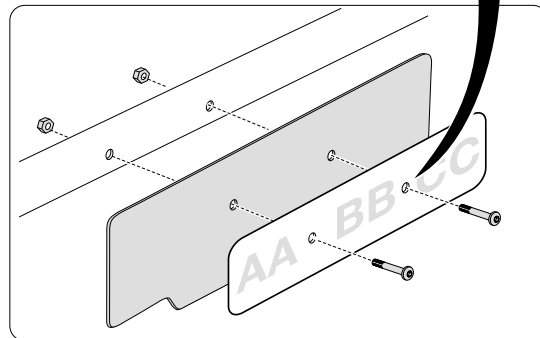
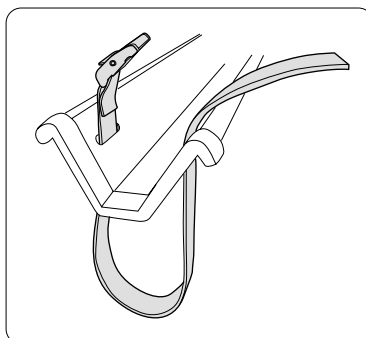



x2



x2



x1



x1

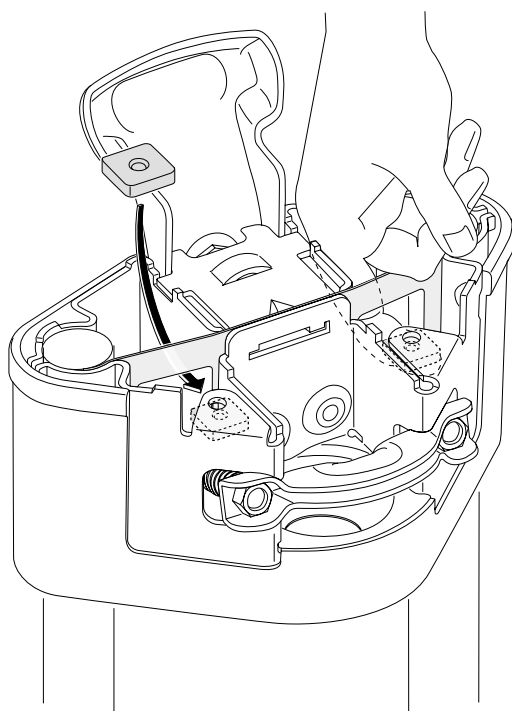

25 Nm

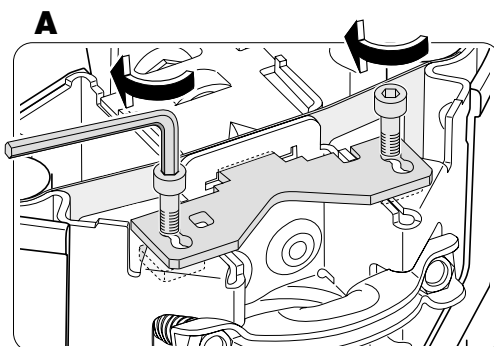

180°

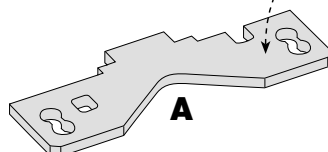

A

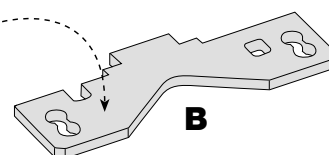

B

C

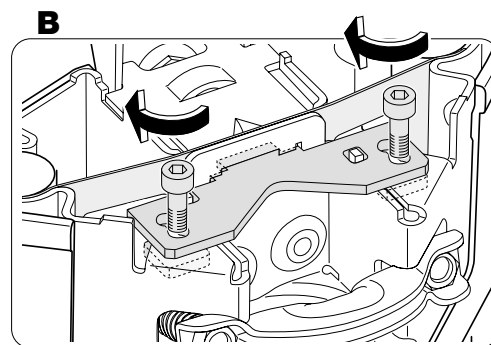
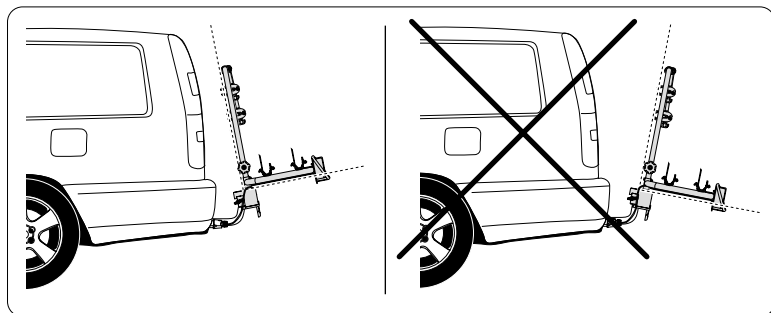

S Utprovning av kitplåt.

Kitplåten passar på två sätt, alternativ A eller alternativ B. Eftersträva en vinkel som lutar något mot bilen, se bilbilden C.

GB Testing out the kit plate.

The kit panel fits in two ways, according to either method A or B. Try to achieve an angle that lean slightly in towards the car, see illustration C.

D Auswahl des passenden Kit-Blech

Das Kit-Blech paßt auf zweierlei Art - Alternative A oder Alternative B. Der Fahrradhalter sollte etwas nach vorn zum Fahrzeug hin geneigt sein, siehe Fahrzeugbild C.

F Choisir l'adaptateur :

La platine peut se monter de deux façons, selon l'alternative A ou B. Correctement fixé, le porte-vélos est légèrement incliné vers l'avant de la voiture (Fig. C).

NL De kitplaat uitproberen.

De kitplaat past op twee manieren, alternatief A of alternatief B. Laat de hoek iets naar de auto hellen, zie afbeelding C.

FIN Sovitepalkan asennus

Sovitepala voidaan asentaa kahdella eri tavalla, vaihtoehdon A tai B mukaan. Yritä saada aikaan hieman autoon päin kallistuva kulma, katso auton kuva C.

E Prueba de la placa de kit

La placa del kit puede colocarse de dos maneras, según la alternativa A o la B. Intente que quede formando un ángulo ligeramente inclinado hacia el automóvil, vea la ilustración C.

CZ Montáž úchytného plechu

Kit je možné namotovat dvěma způsoby, metodou A nebo B. Pokuste se dosáhnout takového úhlu, aby byl nosič mírně nakloněn k vozidlu.

PL Sprawdzenie płytek dopasowujących

Płytki dopasowujące mogą być zamontowane w pozycji A lub B. Wybierz taką, która nada bagażnikowi pozycję pokazaną na rysunku C.

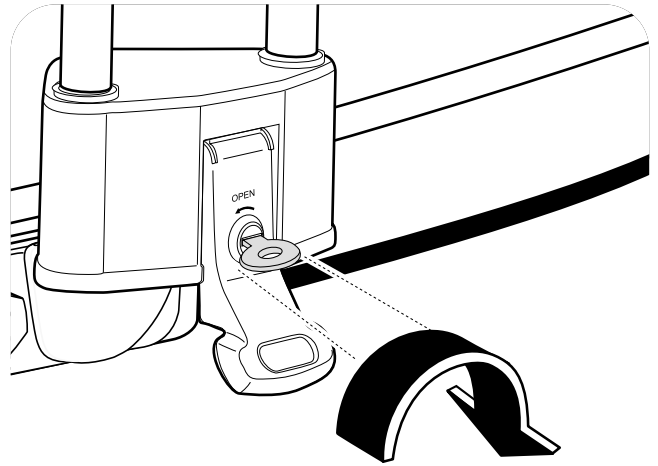
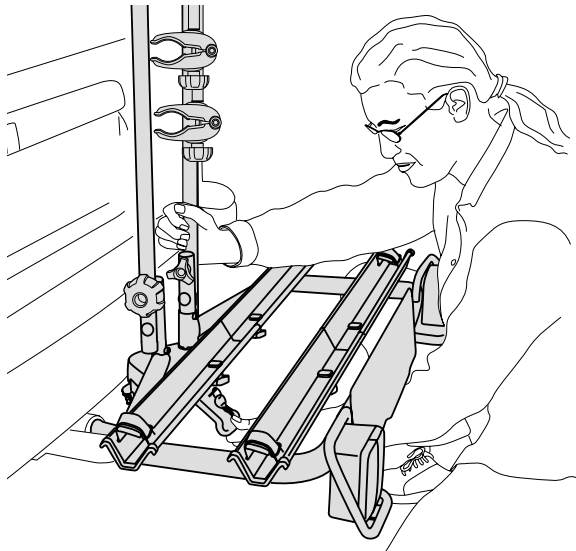
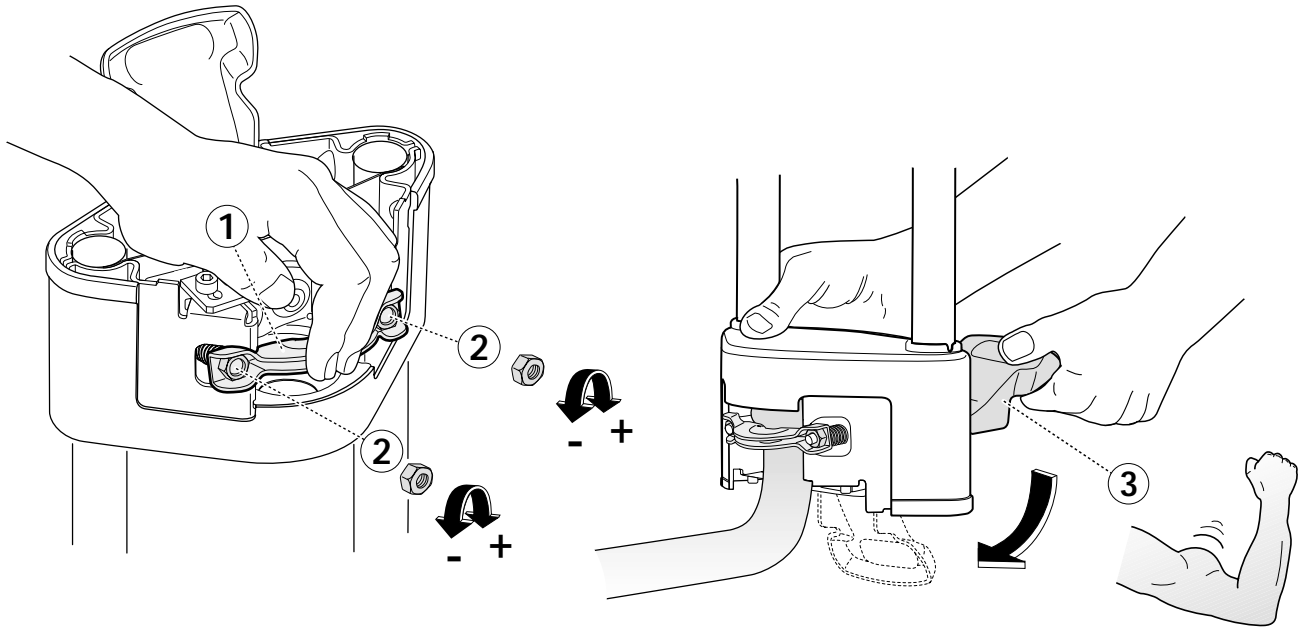

S Justering

Tryck in oket (1) och justera det lika mycket på båda sidor (2) så att handtaget (3) ger ett stadigt tryck när det fälls ned. Kontrollera att det griper ordentligt och är glappfritt. Läs alltid. Justering, rengöring och smörjning skall göras vid behov.

GB Adjustment

Press in the yoke (1) and adjust it **equally on both sides (2)** so that the handle (3) provides steady pressure when it is lowered. Check that it grips securely and that there is no play. Always lock in place. Adjustments, cleaning and lubrication should be carried out whenever necessary.

D Einstellung

Das Joch (1) eindrücken und **auf beiden Seiten gleich einstellen (2)**, so dass der Griff (3) beim Herunterklappen einen festen Druck ergibt. Kontrollieren Sie die einwandfreie und Spielfreie Passung. Bei Bedarf nachstellen, reinigen und schmieren.

F Réglage du porte-vélos

Appuyez sur l'étrier (1) **pour libérer les écrous et ajustez de manière identique des 2 cotés (2)**; une fois rabattue la poignée doit exercer une forte

pression. Vérifier que le porte-vélo soit fermement fixé sur la boule l'attelage. Toujours verrouiller le porte-vélos. Réglages, nettoyage et lubrification doivent être faits selon les besoins.

NL Bijstellen

Druk het juk (1) **in en stel het aan beide zijden (2)** even ver bij, zodat de handgreep (3) een stevige tegendruk biedt als die omlaag wordt geklapt. Controleer of een en ander goed en zonder speling in elkaar grijpt. Sluit de houder altijd af. Naar behoefte bijstellen, schoonmaken en smeren.

FIN Tarkista kulma

Paina (1) sisään ja säädä muttereita **yhtä paljon molemmilta puolilta (2)** niin, että kahvan (3) alaspainaminen vaatii kohtuullisesti voimaa. Tarkista, että se lukkiutuu kunnolla paikalleen ja on väljyydetön. Lukitse aina. Säädä, puhdista ja voitele tarpeen vaatiessa.

E Ajuste

Introduzca la horquilla (1) y ajústela **por igual en ambos lados (2)** de modo que la empuñadura (3) ejerza una presión constante cuando se abata. Compruebe que sujete bien y no tenga juego.

Cierre siempre con llave. Siempre que sea necesario, efectúe un reajuste, limpieza y lubricación.

CZ Zkontrolujte úhel

Stlačte páčku (1) a **srovnejte obě strany tak (2)**, aby držák při stlačování směrem dolů byl pevný (3). Zkontrolujte řádně pevnost a těsnost uchycení. Vždy uzamkněte. Úprava, očista a promazání se dělá podle potřeby.

PL Regulacja

Wsuń jazmo (1) i dokręć **z jednakową siłą obie nakrętki (2)** tak, aby zamykając dźwignię (3) uzyskać równomierny docisk jazma. Po zamknięciu sprawdź, czy bagażnik nie rusza się na haku. Po umocowaniu zawsze zamykaj bagażnik na klucz. Pamiętaj o częstym sprawdzaniu poprawności regulacji mocowania bagażnika oraz o czyszczeniu i smarowaniu mechanizmu mocującego oraz haka.

S	Användande	FIN	Käyttö
GB	Use	E	Usó
D	Anwendung	CZ	Použití
F	Utilisation	PL	Eksploatacja
NL	Gebruik		

1.

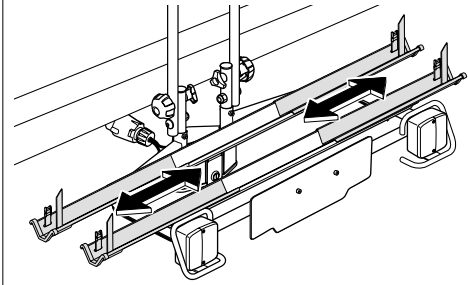

2.

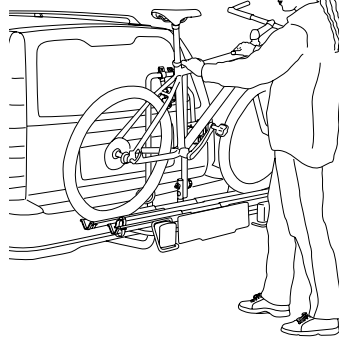

Thule Fit Tips!

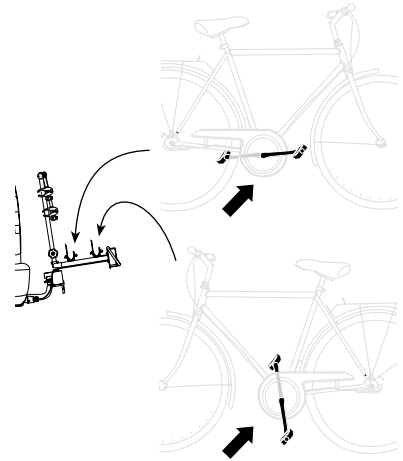

3.

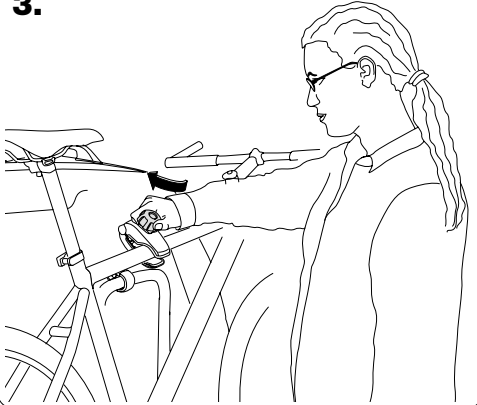

4.

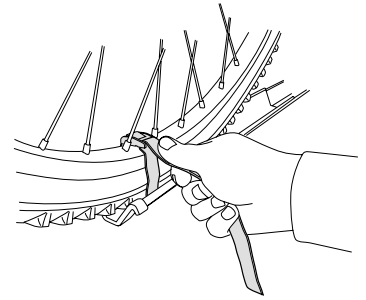
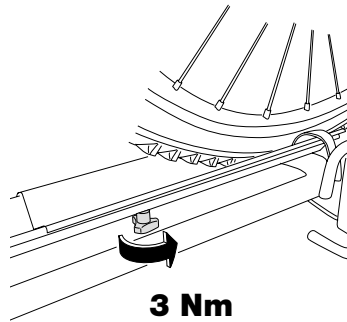

Thule Fit Tips!

1.

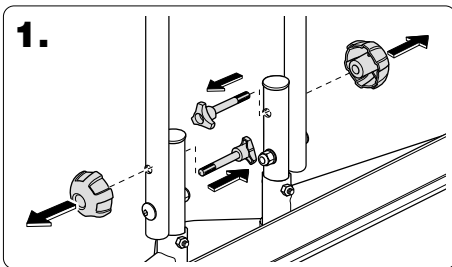

2.

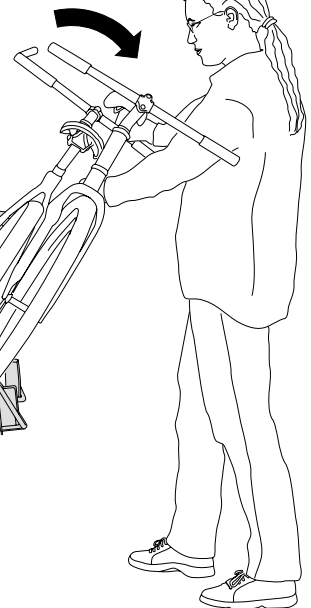

3.

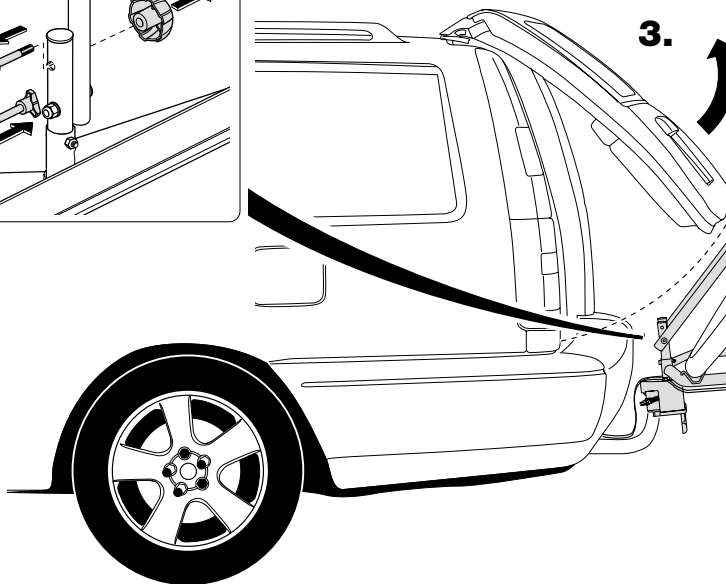

S Viktiga anvisningar

- Cykelhållaren är avsedd för transport av högst 2 cyklar (motsv. 35 kg).
- Förankra ramhållarna och skjut in hjulskenen när cyklar inte transporteras. Se bilden ovan.
- Är bilen utrustad med automatisk öppning av bakluckan skall den kopplas ur eller enbart öppnas manuellt när cykelhållare är monterad.
- Låt inget löst sitta kvar på cyklarna under transport.
- Cykelhållaren skall alltid vara låst under färd.
- Kontrollera att remmar och andra fästen sitter stabilt och efterdra vid behov.
- Modifieringar av produkten får ej göras.
- Bilens höjd och längd ökas när cykelhållaren är monterad. Cyklarna kan öka dess bredd.
- Gällande hastighetsbegränsningar, regler för säkring av last och övriga trafikregler skall följas. Anpassa farten efter omständigheterna (vind, vägbanans beskaffenhet, trafik-intensitet mm). **Varning!** Kör sakta vid färthinder, max hastighet 10 km/h. Terrängkörning är inte tillåten.

GB Important instructions

- The bike carrier is intended for carrying maximum 2 bikes (max. 35 kg).
- Secure the frame holders and slide in the wheel rails when no bikes are being carried. See the illustration above.
- If the car is equipped with automatic boot/tailgate opening, this function must be disabled and the luggage compartment opened manually when the bike carrier is fitted.
- Do not let anything lie loose on the bikes during transportation.
- The bike carrier should always be locked securely in place during transportation.
- Check that belts and other fasteners are secure, re-tighten if necessary.
- No modifications to the product are allowed.
- The car's height and length increase when the bike carrier is fitted. The bikes themselves may also add to the vehicle's total width.
- The applicable speed limits, regulations for securing loads and other traffic rules shall always be followed. Adjust your speed to suit the current conditions (wind, road surface, traffic density etc). **Warning!** Drive slowly over speed bumps, maximum speed 10 km/h. Off-road driving is not permitted.

D Wichtige Anweisungen

- Der Fahrradhalter ist für maximal zwei Fahrräder (entspricht ca. 35 kg) zugelassen.
- Bei Nichtbenutzung die Rahmenhalter verankern und die Felgenschienen einschieben.
- Bei Heckklappen mit Öffnungsautomatik diese abschalten, d.h. nur manuell öffnen, wenn der Fahrradhalter angebaut ist.
- Vor der Abfahrt sämtliche losen Teile von den Fahrrädern entfernen.
- Während der Fahrt muss der Fahrradhalter immer abgeschlossen sein.
- Alle Spanngurte und Halterungen auf festen Sitz prüfen und bei Bedarf nachziehen.
- Am Produkt sind keinerlei Veränderungen zugelassen.
- Beachten, dass sich bei angebautem Fahrradhalter die Gesamthöhe und Gesamtlänge des Fahrzeuges sowie durch die Fahrräder eventuell auch die Gesamtbreite vergrößern.
- Vorschriften und Gesetze bezüglich Geschwindigkeit und Ladegutsicherung sowie alle anderen Verkehrsregeln müssen eingehalten werden. Die Geschwindigkeit den Verhältnissen (Wind, Fahrbahnzustand, Verkehrsdichte usw.) anpassen. **Vorsicht!** Bei Fahrbahnunebenheiten unbedingt langsam fahren! Max. 10km/h. Für Geländefahrten nicht zugelassen!

F Recommendations importantes

- Le porte-vélos est prévu pour le transport d'un maximum de 2 vélos (environ 35 kg).
- Fixer les supports de cadres et rentrer les rails destinés aux roues lorsque le porte-vélos est à vide. Voir fig. ci-dessus.
- Si votre voiture est équipée d'un dispositif d'ouverture automatique du coffre, il convient de le mettre hors service ou de n'ouvrir le coffre que manuellement lorsque le porte-vélos est en place.
- Ne rien laisser sur les vélos qui puisse se détacher en cours de route.
- Le porte-vélos doit toujours être verrouillé quand la voiture roule.
- Contrôler la tenue des sangles et autres dispositifs de fixation; resserrer le cas échéant.
- L'équipement ne doit en aucun cas être modifié.
- Lorsqu'il est en place, le porte-vélos augmente la hauteur et la longueur de la voiture. Les vélos peuvent en outre augmenter la largeur.
- Il convient de respecter les limitations de vitesse, ainsi que la réglementation en matière de fixation des charges transportées et les dispositions du code de la route d'une manière générale. Adapter la vitesse aux conditions régnantes (vent, état de la chaussée, densité du trafic, etc.). **Attention!** Roulez doucement pour franchir les ralentisseurs. Max. 10 km/h La conduite en tout-terrain n'est pas autorisée.

NL Belangrijke instructies

- De fietshouder is geschikt voor het vervoer van maximaal 2 fietsen (overeenkomend met 35 kg.)
- Veranker de framehouders en schuif de wielgoten in als er geen fietsen worden vervoerd. Zie de afbeelding hierboven.
- Als de auto is voorzien van een automatische opening van de achterklep, moet deze worden uitgeschakeld of uitsluitend handmatig worden geopend als de fietshouder is gemonteerd.
- Haal voor het rijden alles wat los zit van de fietsen af.
- De fietshouder moet tijdens het rijden altijd zijn afgesloten.
- Controleer of riemen en andere bevestigingen stabiel vastzitten. Zet ze zonodig opnieuw vast.
- Er mogen geen wijzingen in het product worden aangebracht.
- De hoogte en de lengte van de auto nemen toe wanneer er een fietshouder is gemonteerd. Door de fietsen kan ook de breedte toenemen.
- De geldende snelheidsbepalingen, regels voor het vastzetten van de lading en overige verkeersregels mogen niet overtreden worden. Pas de snelheid aan de omstandigheden aan (wind, wegdek, verkeersdruk etc.) **Waarschuwing!** Rij langzaam bij verkeersdrempels, max. snelheid 10 km/h. Terreinrijden is niet toegestaan.

FIN Tärkeitä ohjeita

- Pyöräteline on tarkoitettu korkeintaan 2 pyörän kuljetukseen (noin 35 kg)
- Kiinnittä rungonpitimet ja työnnä rengaskiskot sisään silloin, kun telineessä ei kuljeteta pyöriä. Katso kuva yllä.
- Jos autossa on takaluukun automaattinen avausmekanismi, se on kytkettävä irti tai luukku avattava käsin, jos siihen on kiinnitettynä pyöräteline.
- Älä jätä mitään irtonaista tavaraa pyöriin kuljetuksen ajaksi.
- Pyörätelineen on oltava lukossa aina kuljetuksen aikana.
- Älä jätä mitään irtonaista tavaraa pyöriin kuljetuksen ajaksi.
- Tuotteeseen ei saa tehdä minkäänlaisia muutoksia.
- Auton korkeus ja pituus lisääntyy, kun pyöräteline on asennettu. Pyörät voivat myös lisätä auton leveyttä.
- Noudata voimassaolevia nopeusrajoituksia, lastin kiinnitystä koskevia sääntöjä ja muita liikennesääntöjä. Sopeuta nopeutesi olosuhteiden mukaan (tuuli, tieolosuhteet, liikenteen määrä, jne.) **Varoitusta!** Hidasteiden kohdalla on ajettava hitaasti, nopeus kork. 10 km/h. Maastoajo ei sallittu.

E Instrucciones importantes

- El porta-bicicletas está destinado para el transporte de 2 bicicletas como máximo (equivalentes a 35 kg).
- Sujete las abrazaderas del cuadro y desplace hacia adentro las guías acanaladas para las ruedas cuando no se transporten bicicletas. Vea la ilustración de arriba.
- Si el automóvil va equipado con sistema de apertura automática de la tapa del maletero, dicho sistema deberá desconectarse o sólo abrirse manualmente cuando el porta-bicicletas esté montado.
- Durante el transporte no deberá haber nada suelto en las bicicletas.
- El porta-bicicletas deberá estar siempre cerrado con llave durante el transporte.
- Controle que las correas y otras sujeciones sean estables y reapriételas si fuera necesario.
- No está permitido hacer modificaciones en el producto.
- Cuando el porta-bicicletas está montado en el automóvil aumenta la altura y longitud del vehículo. Las bicicletas también pueden incrementar la anchura.
- Deberán seguirse los límites de velocidad vigentes, las reglas para afirmar la carga con seguridad y demás normas de tráfico. Adapte la velocidad en concordancia con las circunstancias (viento, estado de la carretera, intensidad del tráfico, etc.) **¡Atención!** Conducir despacio sobre las elevaciones de amortiguación de marcha; velocidad máx. 10 km/h. No está permitida la conducción todo terreno.

CZ Důležitá upozornění

- Nosič je určen pro přepravu maximálně 2 kol (odpovídajících váze 35 kg).
- Pokud kola nepřevravnujete, ukotvete držáky rámu a zasuňte držáky kol. Viz obrázek.
- Na kolech nesmí být při přepravě uvolněné části.
- U víka zavazadlového prostoru s automatickým otevíráním musí být tato funkce vypnuta, tzn. v případě namontovaného nosiče otevírat pouze ručně.
- Nosič kol musí být během cesty vždy uzamčen.
- Uvědomte si, že nosič Vaše vozidlo prodlouží a může též zvětšit výši a šíři Vašeho vozidla. Dejte pozor při couvání!
- Výrobek se nesmí upravovat.
- Montáž nosiče kol zvýší výšku a délku vozu. Kola mohou změnit jeho šířku.
- Je nutno dodržovat platná omezení rychlosti, pravidla pro zabezpečení nákladu a ostatní dopravní předpisy. Usměrněte rychlost podmínkám (vítr, povrch vozovky, intenzita dopravy atd.). **Pozor!** Při velkých nerovnostech vozovky jezděte bezpodmínečně pomalu! Max. 10km/h. Nepoužívejte při jízdě v terénu!

PL Ważne uwagi

- Bagażnik przeznaczony jest do przewozu 2 rowerów o masie łącznej do 35 kg.
- Gdy багажник jest pusty, zawsze zabezpieczaj wsporniki ram i wsuwaj szyny tak, jak pokazuje ilustracja.
- Nie korzystaj ze zdalnego otwierania klapy tylnej - gdy багажник jest zamontowany otwieraj ją wyłącznie ręcznie.
- Nie kładź niczego luzem na przewożonych rowerach.
- Bagażnik powinien być zawsze zamknięty na klucz podczas przewozu rowerów.
- Należy również sprawdzić, czy paszki, rzemienie oraz inne uchwyty nie są obluźnione. W razie potrzeby trzeba je dociągnąć lub dokręcić.
- Pamiętaj, że zarówno sam багажник jak i przewożone na nim rowery zwiększają wymiary zewnętrzne auta.
- Zawsze przestrzegaj ograniczeń prędkości, warunków przewożenia bagażu i innych lokalnych przepisów regulujących ruch drogowy. Dostosuj prędkość jazdy do warunków panujących na drodze, uwzględniając prędkość wiatru, stan nawierzchni, natężenie ruchu itp. **Uwaga!** Przez garby ograniczające prędkość i innego rodzaju wyboje przejeżdżaj bardzo ostrożnie z prędkością nie większą niż 10 km/h. Jazda terenowa jest zabroniona.

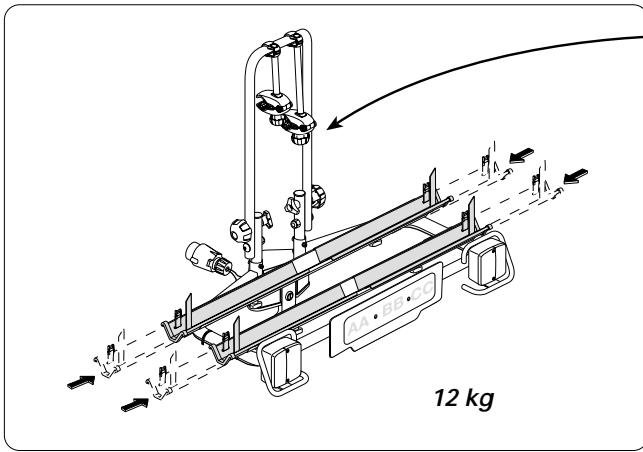

526
1050-20-2

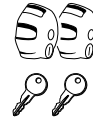

S *Tillbehör*
GB *Accessory*
D *Zubehör*
F *Accessoires*
NL *Accessoire*
FIN *Lisävarusteet*
E *Accesorios*
CZ **Doplňky**
PL **Akcesoria**
dotatkowe

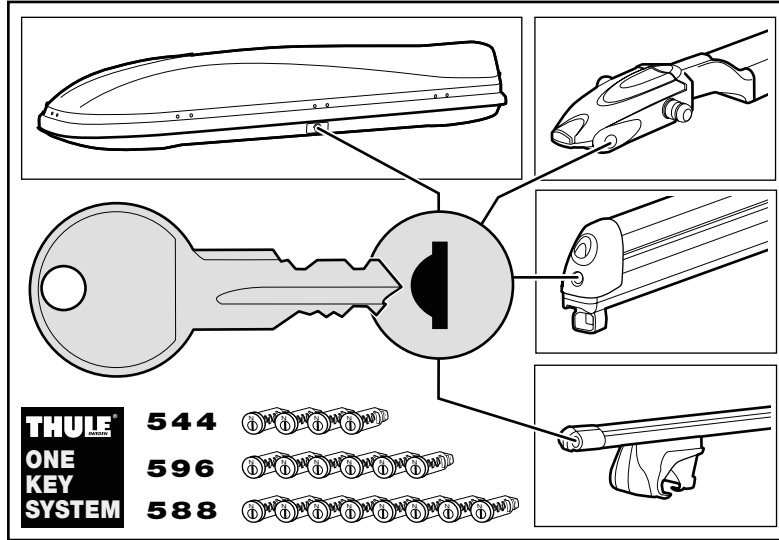

THULE
ONE
KEY
SYSTEM

544



596



588



THULE[®]
SWEDEN

Box 69, 330 33 Hillerstorp, SWEDEN
www.thule.com