

D Zubehör, **GB** Accessory, **S** Tillbehör, **F** Accessoires
NL Accessoire, **E** Accesorios, **PL** Akcesoria dodatkowe

913-21

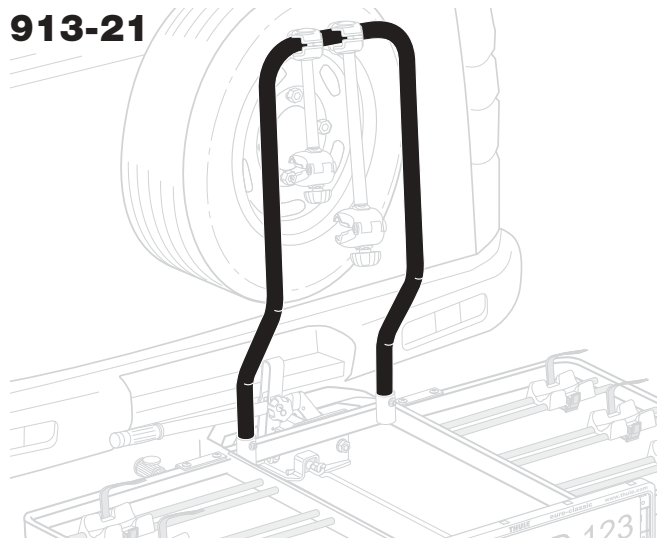

913-20

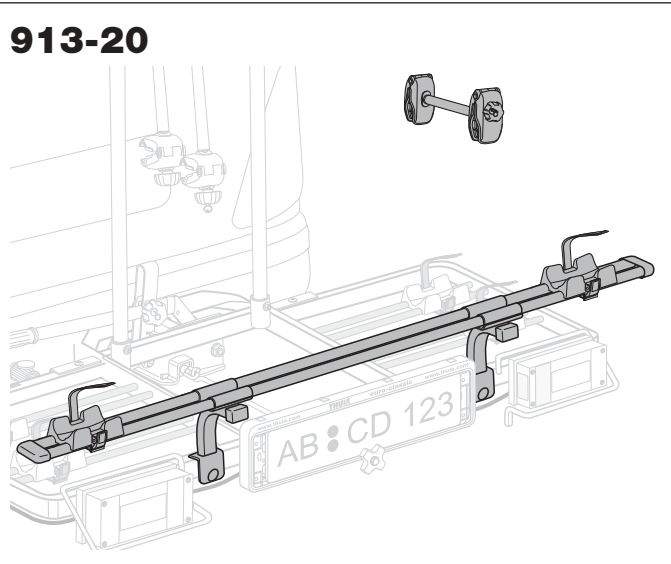

9901 (7-13 pin adapter)

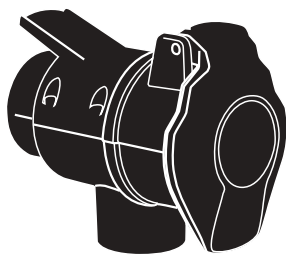

THULE[®]
SWEDEN

- D** Montageanleitung
- GB** Fitting instructions
- S** Monteringsanvisning
- F** Instructions de montage
- NL** Montage-instructies
- E** Instrucciones de montaje
- PL** Instrukcja montażu

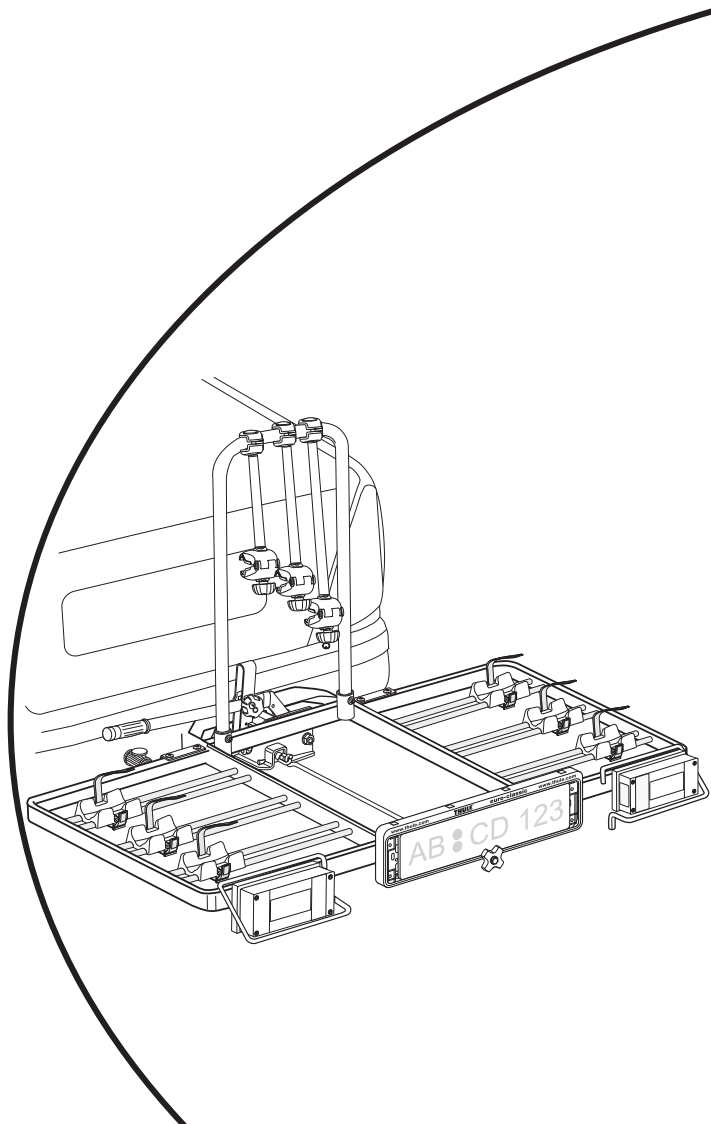

914

7030-05-212



THULE[®]
SWEDEN

Box 69, 330 33 Hillerstorp, SWEDEN
www.thule.com

209•SP•9-4/501-6535-03

Follow me...

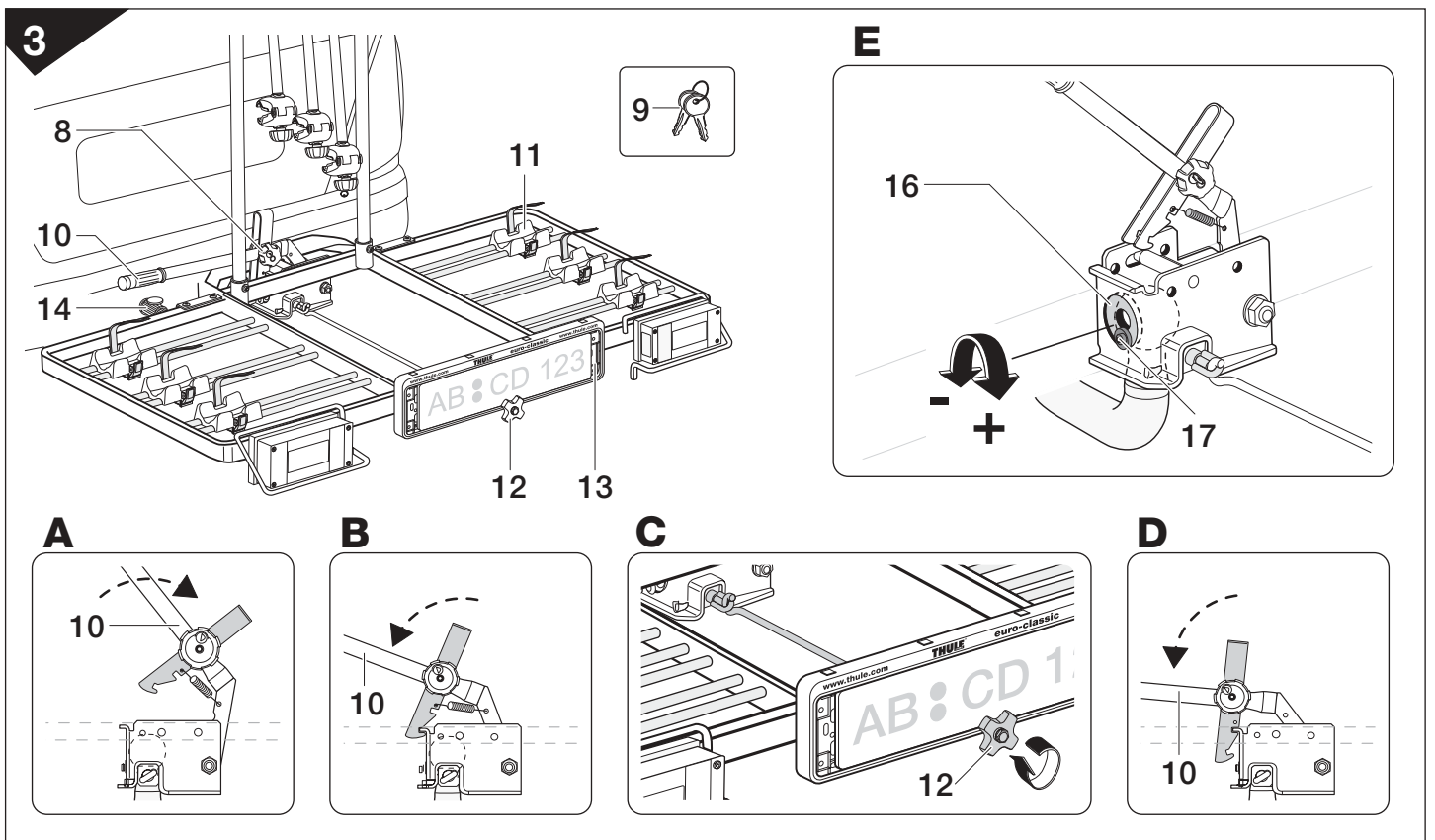
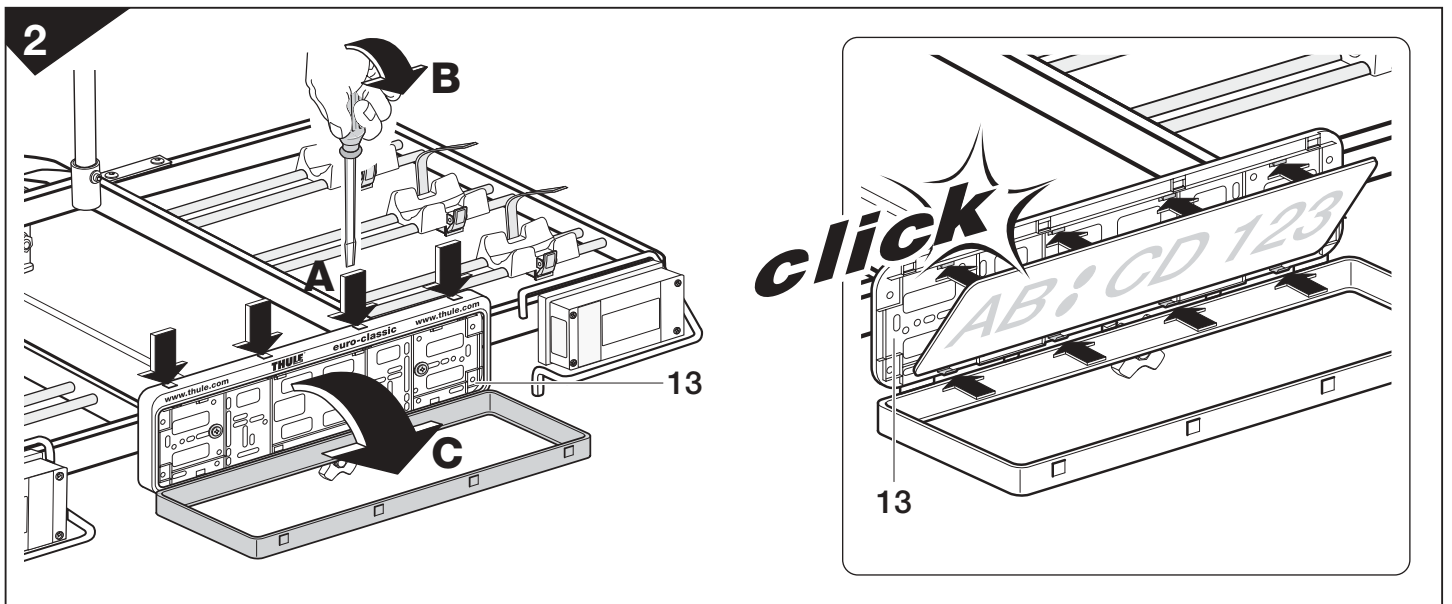
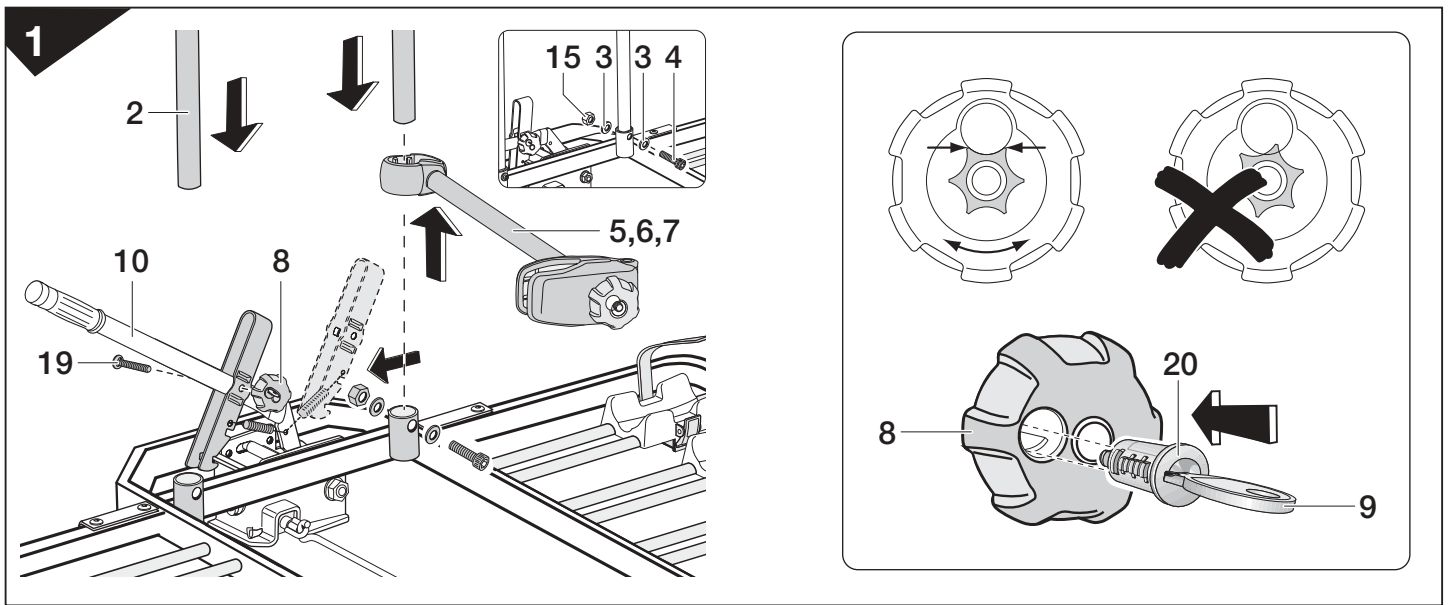

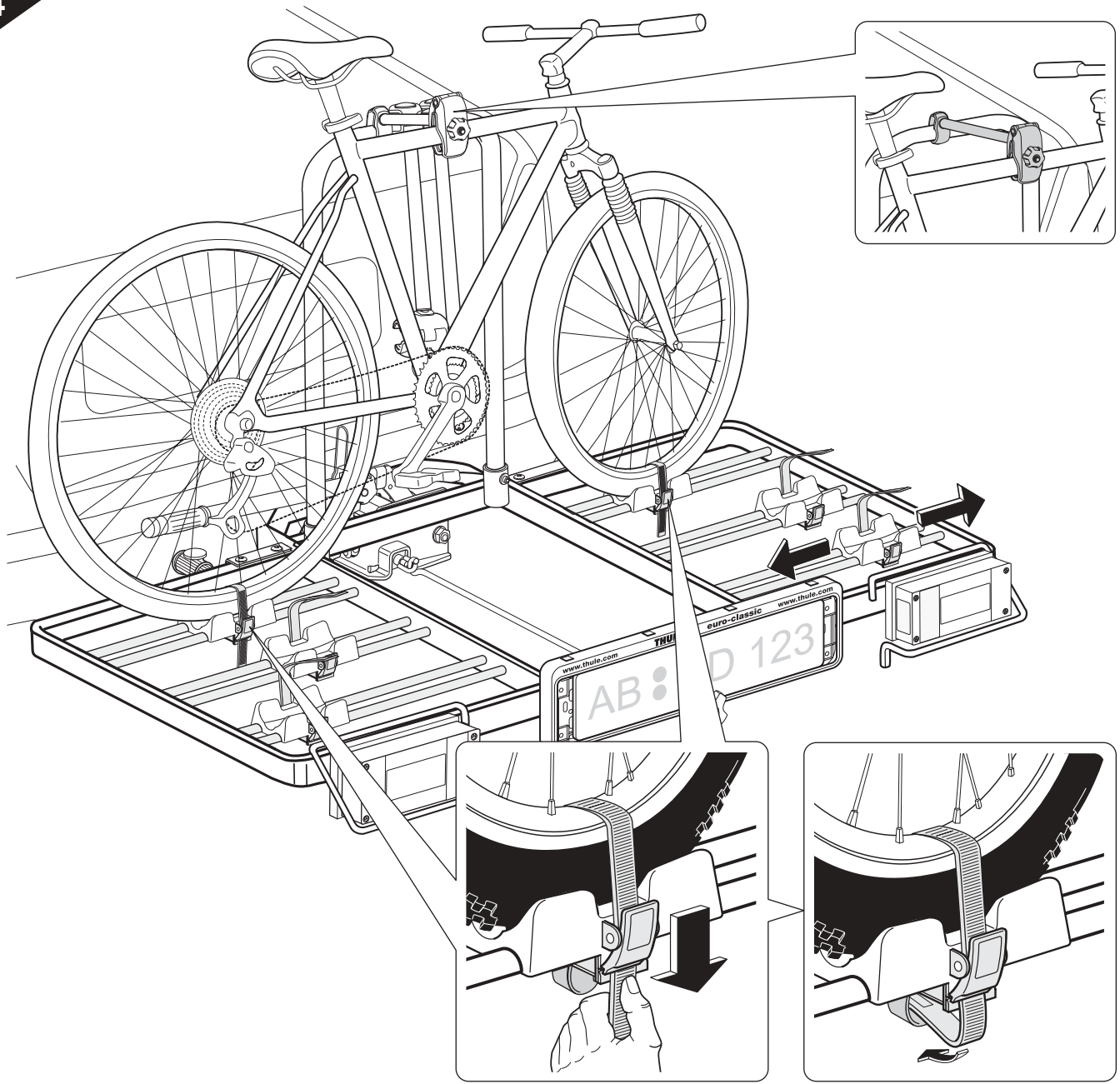

Einzelteile • Parts supplied • Reservdelar • Pièces détachées
Onderdelen • Componentes • Czesci zapasowe

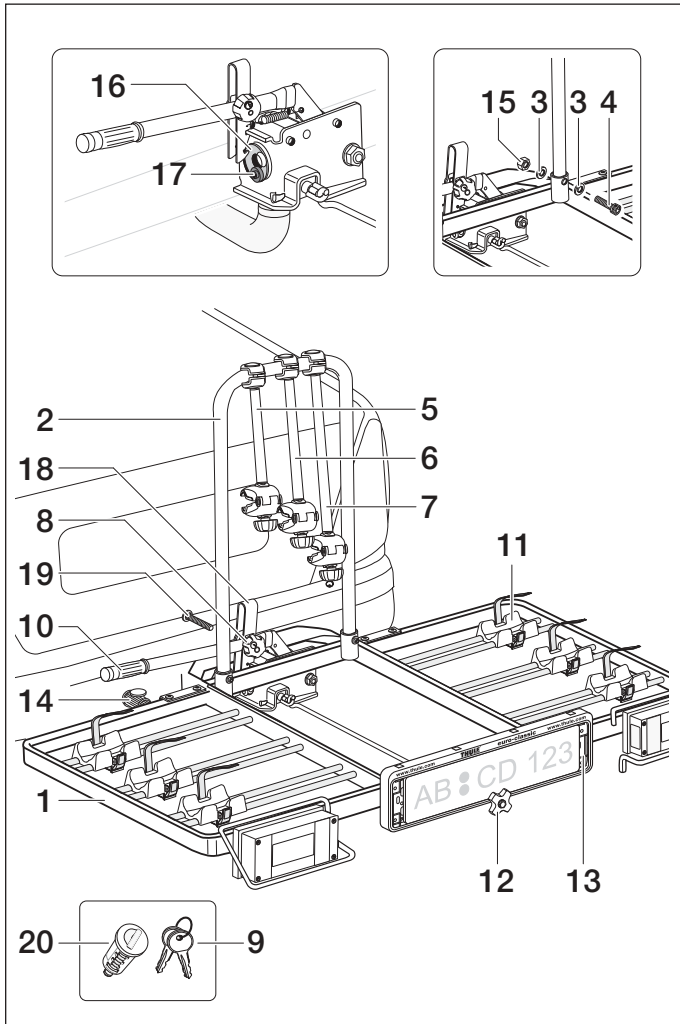

D Inhalt

- 1 Fahrradhalter
- 2 Rohrbügel
- 3 Unterlegscheibe x 4
- 4 M6 x 45 Schraube x 2
- 5 Rahmenhalter
- 6 Rahmenhalter
- 7 Rahmenhalter
- 8 Abschließbar Knebelmutter
- 9 Schlüssel x 2
- 10 Spannhebel
- 11 Reifenhalter (Quick release) x 6
- 12 Sterngriffschraube
- 13 Kennzeichenhalter
- 14 Stecker
- 15 M6 Mutter x 2
- 16 Kugelkopfeinsteller
- 17 Schraube
- 18 Sperrhaken
- 19 Schraube
- 20 Schloß

Benötigtes Werkzeug

- Sechskantschlüssel M5+M6 (beiliegend)
- 10/13 Schlüssel

GB Contents

- 1 Bike carrier
- 2 Tubular bar
- 3 Washer x 4
- 4 M6 x 45 Screw x 2
- 5 Frame holder
- 6 Frame holder
- 7 Frame holder
- 8 Lockable knob
- 9 Key x 2
- 10 Tension arm
- 11 Quick release wheel holder x 6
- 12 Tiltknob
- 13 Number plate holder
- 14 Connector
- 15 M6 Nut x 2
- 16 Puck
- 17 Screw
- 18 Catch lever
- 19 Screw
- 20 Lock

Essential tools

- Socket head key M5+M6 (included)
- 10/13 Key

S Innehåll

- 1 Cykelhållare
- 2 Rörbåge
- 3 Bricka x 4
- 4 M6 x 45 Skruv x 2
- 5 Ramhållare
- 6 Ramhållare
- 7 Ramhållare
- 8 Låsbar ratt
- 9 Nyckel x 2
- 10 Spännarm
- 11 Hjulhåll. med spännband x 6
- 12 Tiltskruv
- 13 Skylthållare
- 14 Kontakt
- 15 M6 Mutter x 2
- 16 Puck
- 17 Skruv
- 18 Låshake
- 19 Skruv
- 20 Lås

Nödvändiga verktyg

- Insexnyckel M5+M6 (medföljer)
- 10/13 Nyckel

F Composition

- 1 Porte-vélos
- 2 Arceau
- 3 Rondelle (nombre: 4)
- 4 Vis M6 x 45 (nombre: 2)
- 5 Bras de fixation premier vélo
- 6 Bras de fixation deuxième vélo
- 7 Bras de fixation deuxième vélo
- 8 Mollette verrouillable
- 9 Clé (nombre: 2)
- 10 Bras de serrage
- 11 Support de roue avec sangle (nombre: 6)
- 12 Vis moletée
- 13 Prise de connexion électrique
- 14 Disque
- 15 Écrous M6 x 2
- 16 Palet
- 17 Vis
- 18 Patte de fixation
- 19 Vis
- 20 Serrure

Outillage nécessaire

- Clé 6 pans mâle M5+M6 (fournie)
- 10/13 Clé

NL Inhoud

- 1 Fietshouder
- 2 Stang
- 3 Onderlegging x 4
- 4 M6 x 45 Schroef x 2
- 5 Framehouder
- 6 Framehouder
- 7 Framehouder
- 8 Afsluitbare knop
- 9 Sleutel x 2
- 10 Spanner
- 11 Wielhouder met riem x 6
- 12 Schroefknop
- 13 Nummerbordhouder
- 14 Stekker
- 15 Moer M6 x 2
- 16 Puck
- 17 Schroef
- 18 Slothaak
- 19 Schroef
- 20 Slot

Benodigde gereedschappen

- Inbusleutel M5+M6 (bijgeleverd)
- 10/13 Sleutel

E Contenido

- 1 Porta-bicicletas
- 2 Tubo arqueado
- 3 Arandela, x 4
- 4 M6 x 45 tornillo x 2
- 5 Sujeción de cuadro corta
- 6 Sujeción de cuadro larga
- 7 Sujeción de cuadro larga
- 8 Botón cerrable con llave
- 9 Llave x 2
- 10 Retén de sujeción
- 11 Soporte de rueda con correa de sujeción x 6
- 12 Botón
- 13 Soporte de matrícula
- 14 Enchufe
- 15 Tuercas M6 x 2
- 16 Retén
- 17 Tornillo
- 18 Gancho de bloqueo
- 19 Tornillo
- 20 Cerradura

Herramientas necesarias

- Llave hexagonal M5+M6 (incluida)
- 10/13 Llave

PL Zawartość

- 1 Rama bagażnika
- 2 Wtyczka
- 3 Pałak
- 4 Podkładka, 2 szt
- 5 Śruba M6 x 45, 2 szt.
- 6 Uchwyt krótki
- 7 Uchwyt długi
- 8 Pokrętko z zamkiem
- 9 Klucz, 2 szt.
- 10 Dźwignia napinająca
- 11 Taśmy do unieruchamiania kół rowerów w, 6 szt.
- 12 Pokrętko
- 13 Miejsce na numer rejestracyjny
- 15 Nakrętki M6 x 2
- 16 Pierścień regulacyjny
- 17 Śruba
- 18 Zaczep
- 19 Śruba
- 20 Zamek

Niezbędne narzędzia

- Sześciokątny klucz trzpieniowy M5+M6 (dołączony jest do bagażnika)
- 10/13 Klucz

D Montage- und Gebrauchsanleitung

Technische Daten

Eigengewicht, komplett für 3 Fahrräder ca. 18,5 kg.
Max. Zuladung 60 kg (Stützlast der Anhängerkupplung beachten!).

Sicherheitsvorschriften

- Der Fahrzeugführer allein ist verantwortlich für den Zustand und die sichere Befestigung des Heckträgersystems und der Ladung.
- Der Heckträger muß sicher gemäß Anleitung zusammengebaut und montiert werden.
- Vor Antritt der Fahrt ist die Funktion der Beleuchtungseinrichtungen am Leuchtbalken zu überprüfen. Bei eingeschalteter Nebelschlußleuchte am Leuchtbalken muß die Fahrzeug-Nebelschlußleuchte ausgeschaltet sein, d.h. beide dürfen nicht gleichzeitig leuchten.
- Alle losen Teile auf und an den Fahrrädern vor dem Transport entfernen.
- Alle Spanngurte und Halterungen auf festen Sitz prüfen und bei Bedarf nachziehen.
- Die Fahrzeuglänge vergrößert sich durch den angebauten Heckträger und – wenn mit Fahrrädern beladen – eventuell auch die lichte Breite und lichte Höhe. Vorsicht beim Rückwärtsfahren.
- Schadhafte oder verschlissene Teile des Heckträgersystems unverzüglich erneuern. Während der Fahrt müssen alle Schrauben und Hebel des montierten Heckträgers immer fest angezogen sein. Es wird empfohlen die Knebelschrauben stets abzuschließen.
Während der Fahrt muß der Heckträger immer abgeschlossen sein.
- Bei Fahrzeugausführungen, deren Typengenehmigung erstmals nach dem 01.10.98 erteilt wurde, darf das angebaute Heckträgersystem oder die mitgeführte Ladung die dritte Bremsleuchte des Fahrzeugs nicht verdecken. Die dritte Bremsleuchte des Fahrzeugs muß erkennbar sein: rechts und links – bezogen auf die Fahrzeuglängsachse – in einem Horizontalwinkel von 10°, nach oben – bezogen auf die Leuchtenoberkante – in einem Vertikalwinkel von 10° und nach unten – bezogen auf die Leuchtenunterkante – in einem Vertikalwinkel von 5° erkennbar sein. Wenn diese Werte nicht eingehalten werden, muß eine "dritte" Ersatz-Bremsleuchte angebaut werden. Eine zeitweise Überdeckung wird geduldet.
- Das angebaute Heckträgersystem kann die Fahreigenschaften beim Kurvenfahren und Bremsen beeinflussen. Die Geschwindigkeit ist der Zuladung und den sonstigen Verhältnissen anzupassen.
- Richtgeschwindigkeiten und sonstige Verkehrsvorschriften des jeweiligen Landes müssen eingehalten werden. 130 km / h maximum.
- Das Heckträgersystem ist nur für normale Fahrräder zugelassen.
- Thule haftet in keinem Fall für Personen- und/oder Sachschäden oder dadurch bedingte Vermögensschäden infolge unvorschriftsmäßiger Montage oder Anwendung des Produkts.
- Veränderungen an Thule-Produkten sind grundsätzlich nicht zugelassen.

Zusammenbau des Heckträgers

1. Stecken Sie den Schloßzylinder (20) in die Knebelmutter (8). **Achtung!** Die Einbaulage der die Sperrscheibe im Knebelmutter (8) kontrollieren, ggf. justieren.
2. Schieben Sie den Sperrhaken (18) auf den Spannhebel (10) und verschrauben diesen mit der abschließbaren Knebelschraube (8) und der Schraube (19).
3. Die Rahmenhalter (5,6,7) auf den Rohrbügel (2) stecken.
4. Den Rohrbügel in den Rohraufnahmen anbringen und mit Schrauben (4), Scheiben (3) und Muttern (15) befestigen
5. Die Textleiste am Kennzeichenhalter (13) mit einem Schraubendreher nach unten drücken. Das Kennzeichen im Halter (13) eindrücken und die Leiste wieder hochklappen. Es ist ein Zusatzschild in zugelassener Ausführung zu verwenden.

Heckträger auf der Anhängerkupplung montieren

1. Schrauben Sie die Sterngriffschraube (12) zurück bis die Feder entspannt ist und somit genügend Platz für die Kugel-Kupplung ist.
2. Den Spannhebel (10) vollständig aufklappen und den Heckträger auf die Anhängerkupplung setzen. (A)
3. Den Spannhebel (10) bis in die Mittelposition herunterdrücken. (B)
4. Den Heckträger in die Endposition bringen, die Knebelschraube (12) festdrehen. (C)
Den Spannhebel (10) in die untere Position drücken. (D)
Der korrekte Handgriff-Widerstand beim Festspannen, sollte ca. 35-40 kg entsprechen. Falls sich der Spannhebel (10) zu leicht oder zu schwer handhaben lässt so muß der Kugelkopfeinsteller (16) geändert werden (siehe "Änderung der Kugelkopfeinstellung").
5. Die abschließbare Knebelmutter (8) festdrehen, abschließen und den Schlüssel (9) abziehen.
6. Den Elektrostecker (14) mit der Fahrzeugsteckdose verbinden.
7. Den Heckträger auf festen Sitz überprüfen (falls dieser nicht fest genug sitzt, siehe "Änderung der Kugelkopfeinstellung").
8. Falls notwendig, drehen Sie die Sterngriffschraube (12) nochmals fest. **Achtung!** Den Spannhebel nicht betätigen solange der Schlüssel noch im Schloss der Knebelschraube steckt (andernfalls besteht die Gefahr den Schlüssel zu beschädigen)

Änderung der Kugelkopfeinstellung (E)

Der Kugelkopfeinsteller (16) ist werkseitig voreingestellt. Falls der Heckträger nicht fest genug montiert ist oder sich der Spannhebel (10) nicht herunterdrücken lässt, muß der Kugelkopfeinsteller (16) geändert werden.

1. Entspannen Sie den Spannhebel (10), schrauben Sie die Stern-Knebelschraube (12) zurück und lösen Sie die Schraube (17). Anschließend drehen Sie die Kugelkopfeinsteller im Uhrzeigersinn falls der Heckträger zu locker sitzt oder gegen den Uhrzeigersinn falls sich der Spannhebel (10) nicht herunterdrücken lässt.
2. Ziehen Sie die Schraube (17) wieder an und folgen Sie dann der Anleitung von A bis D.
Den Heckträger auf festen Sitz überprüfen (falls nicht wiederholen Sie Punkt 1. und 2. der Kugelkopfeinstellung).

Fahrräder auf dem Heckträger montieren

1. Das schwerste Fahrrad immer zuerst montieren. Das erste Fahrrad mit dem Lenker nach rechts auf den Heckträger stellen. Den kurzen Rahmenhalter (5,6,7) immer so hoch wie möglich am Fahrradrahmen befestigen.
2. Das zweite Fahrrad mit dem Lenker nach links auf den Heckträger stellen. Den mittellangen Rahmenhalter (5,6,7) immer so hoch wie möglich am Fahrradrahmen befestigen.
3. Das dritte Fahrrad mit dem Lenker nach rechts auf den Heckträger stellen. Den langen Rahmenhalter (5,6,7) immer so hoch wie möglich am Fahrradrahmen befestigen.
4. Alle Räder mit dem Reifenhalter (Quick release) (11) in den verschiebbaren Radhaltern befestigen.

Heckträger zum Be- und Entladen des Fahrzeugs kippen

1. Die abschließbare Knebelmutter (8) lockern und den Spannhebel (10) in der mittleren Position fixieren. (B)
2. Die Sterngriffschraube (12) soweit aufdrehen, bis der Heckträger die gewünschte Kippposition erreicht hat. In der abgekippten Position kann der Heckträger auch zur Seite gedreht werden.

Heckträger wieder in Fahrposition bringen

1. Den Heckträger wieder in die Endposition bringen.
2. Drehen Sie die Sterngriffschraube (12) wieder fest und drücken Sie den Spannhebel (10) wieder in die untere Position. Ziehen Sie die abschließbare Knebelmutter (8) fest. Schließen Sie jetzt ab und entfernen Sie den Schlüssel (9). **Achtung!** Den Spannhebel nicht betätigen solange der Schlüssel noch im Schloss der Knebelmutter steckt (andernfalls besteht die Gefahr den Schlüssel zu beschädigen)
3. Den Heckträger auf festen Sitz überprüfen.

Demontieren des Heckträgers von der Anhängerkupplung

1. Den Stecker (14) aus der Fahrzeugsteckdose ziehen.
2. Die abschließbare Knebelmutter (8) lockern, den Spannhebel (10) in der mittleren Position fixieren. (B).
Schrauben Sie die Sterngriffschraube (12) zurück bis die Feder entspannt ist und somit genügend Platz für die Kugel-Kupplung ist.
3. Den Heckträger abkippen.
4. Den Spannhebel (10) vollständig öffnen und den Heckträger von der Anhängerkupplung nehmen.

Wartung und Pflege

Die Funktionsfähigkeit der Beleuchtungseinheit des Trägers regelmäßig prüfen.
Den Heckträger regelmäßig reinigen und alle beweglichen Teile schmieren.
Hohlräume gegen Schmutz- und Salzwasser mit Korrosionsschutzöl schützen.

Wichtig für Deutschland/Österreich/Schweiz:

Die THULE Fahrradheckträger Euroclassic 913/914 sind von TÜV zugelassen und besitzen eine europäische Betriebslaubnis (EBE).

Um zu überprüfen, ob ihr Fahrzeug mit der montierten Anhängerkupplung in dieser Zulassung erfasst sind, wenden Sie sich bitte unbedingt an Ihren Fachhändler. Dort können Sie in einer Liste einsehen, ob Ihr Fahrzeug mit der montierten Anhängerkupplung bereits aufgeführt ist.

Ist Ihr Fahrzeug mit der montierten AHK dort nicht aufgeführt, können Sie ohne weitere TÜV-Zulassung den THULE Fahrradheckträger Euroclassic 913/914 dann montieren, wenn folgende Anforderungen erfüllt sind:

1. Stützlast (Gewicht des Trägers + Zuladung, 914: 19 kg, 913-20: 3 kg) der AHK mindestens 50 kg (siehe Herstellerangaben an der Anhängerkupplung)
2. Festigkeitswert (D-Wert) der Anhängerkupplung mindestens 7,6 kN (siehe Herstellerangaben an der Anhängerkupplung)
3. Mindestgüte des Stahls der AHK St 52-3 oder GGG 52, nicht bei GGG 40 verwenden (Mindestgüte siehe Herstellerangaben an der Anhängerkupplung)
4. Mindestabstand zwischen Kugelkopf und Stoßstange 5 cm

GB Installation and user instructions

Technical specification

Unit weight, complete for 3 bikes: approx. 18.5 kg.
Max. permitted load 60 kg (ball load taken into consideration).

Instructions for checking before and during travel

- The vehicle driver is solely responsible for ensuring that the product is in faultless condition and that it is securely fastened.
- The bike carrier shall be assembled and fitted securely in accordance with the instructions.
- Prior to departure, the function of the light bar's lamps shall be checked.
- The bikes should contain no loose items during transport. Check that belts and other fasteners are secure, re-tighten if necessary.
- The vehicle's total length increases when the bike carrier is attached. The bikes themselves may increase the vehicle's total width and height. Take especial care when reversing.
- Immediately replace any damaged or worn parts. The bike carrier shall always be locked during transport.
- The car's on-road behavior may change when taking curves and during braking when this product is fitted.
- Applicable speed limits and other traffic regulations shall always be followed. – Speed should always be tailored to suit safety considerations with regard to traffic conditions and the load being carried.
- Tandem bikes may not be carried.
- Thule absolves itself of responsibility for any personal injuries or consequential damage to property or wealth caused by incorrect fitting or use.
- Modifications to this product are not permitted.

Assembly of the RMS bike carrier

1. Insert the locking cylinder (20) in the knurled knob (8). **Note!** Check that the inhibitor washer in the lock knob (8) is in the correct position. This may require adjustment.
2. Slide in the catch (18) on the tension arm (10), then tighten with the knurled knob (8) and screw (19).
3. Slide the frame holders (5,6,7) on the tubular bar (2).
4. Fit the tubular carrier in the sockets and tighten using the screws (4) washers (3) and nuts (15).
5. Lower the text bar onto the sign holder (13) using a screwdriver. Press the  number plate into the number plate holder (13) and raise the text bar once again. An extra number plate must be used.

Fitting the bike carrier to the towbar

1. Loosen the tiltknob (12) until the spring is no longer under tension, and there is sufficient room for the ball.
2. Raise the tension arm (10) and lift the bike carrier onto the towbar. **(A)**
3. Press down the tension arm (10) to the middleposition. **(B)**
4. Lift the bike carrier to the endstop and tighten the screwknob (12). **(C)**
Press down the tension arm (10) to the bottom position. **(D)**
Proper tightening resistance on lever is approx. 35-40 kg, if not, the puck (16) must be adjusted (see under "Adjustment of Puck" **(E)**).
5. Tighten the securing knob (8). Lock and remove the key (9).
6. Insert the electrical plug (14) in the vehicle's socket.
7. Check that the bike carrier is securely fastened (if not, see under "Adjustment of Puck" **(E)**).
8. If necessary, tighten the tiltknob (12) once more.
Note! Lever not be used with key in locking knob (risk of damage key)

Adjustment of Puck **(E)**

The puck (16) is pre-adjusted from the factory but if the bike carrier is not securely fastened after the mounting or if it is not possible to press down the tension arm (10), the puck (16) should be adjusted.

1. Undo the tension arm (10) completely, loosen the tiltknob (12) and then undo the screw (17). Then turn the puck (16) clockwise if the carrier is too loose, and anti-clockwise if the tension arm (10) cannot be pressed down.
2. Retighten the screw (17) and then follow the normal tightening procedure A - D. Check that the bike carrier is fastened securely (if not, repeat **1.** and **2.**). Lock and remove the key (9).

Putting bikes in the bike carrier

1. Place the first bike in the carrier, with its handlebars facing the right. Always place the heaviest bike furthest in. Attach the frame holder as high as possible on the bike frame.
2. Place the second bike with its handlebars facing the left, following all the other instructions as detailed in point 1 above.
3. Place the third bike with its handlebars facing the right, following all the other instructions as detailed in point 1 above.
4. Secure each wheel in the movable wheel holder, using the tensioning straps (11).

Lowering the bike carrier for loading and unloading

1. Loosen the securing knob (8) and release the tension arm (10) to the position. **(B)**
2. Undo the tiltknob (12) until the bike carrier achieves a suitable angle. In this position, the bike carrier can also be swung out of the way.

Raising the bike carrier to the transport position

1. Raise the bike carrier to its horizontal position.
2. Tighten the tiltknob (12) and press down the tension arm (10). Tighten the securing knob (8), lock it and remove the key.
Note! The lever must not be used with the key in the locking knob (risk of damage to key)
3. Check that the bike carrier is securely fastened.

Removal of the bike carrier from the towhook

1. Undo the electrical connector (14) from the vehicle's trailer socket.
2. Undo the securing knob (8), release the tension arm (10) to the intermediate position **(B)**.
Loosen the tiltknob (12) until the spring is no longer under tension, and there is sufficient room for the ball.
3. Lower the bike carrier.
4. Release the tension arm (10) completely and remove the bike carrier.

Care and maintenance

Check the light bar regularly to ensure that it functions properly. Clean the bike carrier regularly and lubricate all moving parts. Use rust-prevention oil to protect holes and recesses from dirt and salt water.

S Monterings och användaranvisning

Tekniska data

Egenvikt, komplett för 3 cyklar: ca 18.5kg.
Max. tillåten last 60 kg (kultryck beaktat).

Anvisningar för kontroll före och under färden

- Fordonsföraren är ensam ansvarig för att produkten är i felfritt tillstånd och är väl fastsatt.
- Cykelhållaren skall sättas ihop och monteras säkert enligt anvisningen.
- Före avfärd skall funktionen hos ljusrampens belysningsenheter kontrolleras.
- Låt inget löst sitta kvar på cyklarna under transport.
- Kontrollera att remmar och andra fästen sitter stabilt och efterdra vid behov.
- Bilens längd ökar när cykelhållaren är monterad. Cyklarna kan öka dess bredd och höjd. Var försiktig vid backning.
- Byt omedelbart skadade eller slitna detaljer.
- Cykelhållaren skall alltid vara låst under färd.
- Bilens köregenskaper kan ändras vid kurvtagning och inbromsning när produkten är monterad.
- Gällande hastighetsbestämmelser och övriga trafikregler skall alltid följas.
- Hastigheten skall anpassas till en för omständigheterna och lasten säker nivå.
- Tandemcyklar får inte transporteras.
- Thule fritar sig ansvar för skador på person och/eller egendom samt förmögenhetsskador till följd där av, förorsakade av felaktig montering eller användning.
- Modificeringar av produkten får ej göras.

Hopsättning av RMS-cykelhållaren 1

1. Montera låscylinder (19) i låsratt (8). **Observera!** Kontrollera att spärrbrickan i låsratt(8) är i rätt position. Justering kan behövas.
2. Skjut på låshaken (18) på spännarmen (10), och skruva fast med låsratt (8) och skruv (19).
3. Skjut på ramhållarna (5,6,7) på rörbågen (2).
4. Montera rörbågen i röruttagen och skruva fast med skruv (4) brickor (3) och mutter (15).
5. Fäll ned textlisten på skylthållaren (13) med hjälp av en skruvmejsel. 2
Tryck fast nummerskylden i skylthållaren (13) och fäll åter upp textlisten. En extra nummerskylt utan skattemärke skall användas.

Montering av cykelhållaren på dragkroken 3

1. Skruva tillbaka tiltratten (12) tills fjädern inte är spänd, och tillräckligt utrymme finns för kulan.
2. Fäll upp spännarmen (10) och lyft upp cykelhållaren på dragkroken. (A)
3. Tryck ned spännarmen (10) till mellanläget. (B)
4. Lyft cykelhållaren till vågrätt läge och skruva åt tiltratten (12). (C)
Tryck ned spännhandtaget (10) till bottenläget. (D), tillräckligt motstånd är ca. 35-40 kg. Om stängning kan ske utan kännbart motstånd eller inte alls, måste pucken (16) justeras (se Justering av puck (E)).
5. Skruva åt låsratten (8). Lås och tag ur nyckeln.(9)
6. Sätt i stickproppen (14) i fordonets uttag.
7. Kontrollera att cykelhållaren sitter stadigt (om ej, se Justering av puck).
8. Vid behov, dra fast tiltskruven (12) en gång till.
Obs! Lämna aldrig nyckeln kvar i låsratten, eftersom den kan skadas.

Justering av puck (E)

Pucken (16) är grundinställd från början men om cykelhållaren inte sitter ordentligt efter montering eller att spännhandtaget (10) inte går att trycka ner skall pucken (16) justeras.

1. Lossa spännarmen (10) helt, skruva tillbaka tiltratten (12) och lossa därefter skruven (17). Vrid sedan pucken (16) medurs om den sitter för löst och moturs om spännarmen (10) inte går att trycka ner.
2. Skruva åt skruven (17) igen och följ sedan normal inspänning A - D
Kontrollera att cykelhållaren sitter stadigt (om ej, gör om punkt 1. och 2.).
Lås och tag ur nyckeln.

Montering av cyklar på cykelhållaren 4

1. Ställ den första cykeln med styret åt höger på cykelhållaren. Montera alltid den tyngsta cykeln längst in. Fäst ramhållarna så högt som möjligt på cykelramen.
2. Montera den andra cykeln med styret åt vänster men i övrigt enl. punkt 1.
3. Montera den tredje cykeln med styret åt höger men i övrigt enl. punkt 1.
4. Spänn fast resp. hjul i den skjutbara hjulhållaren med spännbanden (11).

Nedfällning av cykelhållaren vid i och urlastning

1. Lossa låsratten (8) och öppna spännhandtaget (10) till mellanläget. (B)
2. Veva tillbaka tiltratten (12) tills cykelhållaren har passande lutning.
I detta läge kan cykelhållaren även svängas undan.

Uppfällning av cykelhållaren till transportläge

1. Lyft cykelhållaren åter till vågrätt läge.
2. Dra fast tiltratten (12) och tryck ner spännhandtaget (10).
Dra åt låsratten (8) och lås.
Obs! Lämna aldrig kvar nyckeln i låsratten, eftersom den kan skadas.
3. Kontrollera att cykelhållaren sitter stadigt.

Demontering av cykelhållaren från dragkroken

1. Lossa kontakten (14) från fordonets släpvagnsuttag.
2. Lossa låsratt (8), släpp spännhandtag (10) till tillläge (B) och skruva tillbaka tiltratten (12).
3. Fäll ned cykelhållaren.
4. Lossa spännarmen (10) helt och lyft av hållaren.

Skötsel och underhåll

Kontrollera regelbundet att ljusrampen fungerar.

Rengör cykelhållaren regelbundet och smörj alla rörliga delar.

Skydda håligheterna mot smuts och saltvatten med rostskyddsolja.

F Montage et utilisation

Caractéristiques techniques

Poids à vide, complet, pour 3 vélos: env. 18.5 kg

Pression maxi autorisée 60 kg (sur la boule d'attelage).

Contrôles avant et pendant le trajet

- Le conducteur du véhicule est seul responsable du bon état et de la fixation correcte de l'équipement RMS.
- Pour une totale sécurité, le porte-vélos doit être assemblé et mis en place en respectant strictement les directives de montage.
- Avant le départ, il convient de contrôler le fonctionnement de la rampe d'éclairage.
- Aucun objet susceptible de se détacher ne doit être laissé sur les vélos en cours de trajet.
- Contrôler la tenue des sangles et autres dispositifs de fixation; resserrer le cas échéant.
- Le porte-vélos augmente la longueur du véhicule et les vélos peuvent pour leur part modifier sa largeur et sa hauteur. Attention en cas de marche arrière.
- Remplacer immédiatement les éléments endommagés ou usés.
- Le porte-vélos doit toujours être verrouillé en cours de trajet.
- Le comportement du véhicule peut se trouver modifié dans les virages et en cas de freinage lorsque l'équipement est en place.
- Les limitations de vitesses et autres règles de circulation en vigueur doivent être bien entendu respectées.
- La vitesse du véhicule doit par ailleurs être adaptée aux circonstances et en tenant compte des impératifs de sécurité liés au transport des vélos.
- Le transport de tandems est interdit.
- Thule décline toute responsabilité en cas de dommages corporels et/ou matériels par suite d'une erreur de montage ou d'utilisation.
- L'équipement ne doit faire l'objet d'aucune modification.

Assemblage du porte-vélos RMS 1

1. Insérer le barillet (20) dans la molette de serrage (8) **Remarque:** S'assurer que la rondelle d'arrêt sur la molette de verrouillage (8) est en bonne position. Un réglage peut être nécessaire.
2. Glisser la patte de fixation (18) autour du bras de serrage (10), puis serrer à l'aide de la molette (8) et la vis.
3. Enfiler les bras de fixation (5,6) sur l'arceau (3).
4. Monter l'arceau tubulaire dans la prise de tube et visser en position avec les vis (4), les rondelles (3) et les écrous (15).
5. Rabattre la bordure du texte sur le support de plaque (13) à l'aide 2 d'un tournevis. Enfoncer en place la plaque minéralogique dans le support de plaque (13) et replier vers le haut la bordure de texte. Il est impératif d'utiliser une seconde plaque minéralogique.

Montage du porte-vélos sur la boule d'attelage (voir fig. 5) 3

1. Dévisser la molette de basculement (12) afin de libérer un espace suffisant pour la boule d'attelage.
2. Relever le bras de serrage (10) et poser le porte-vélos sur la boule d'attelage. (A)
3. Rabattre le bras de serrage (10) pour le placer sur la position intermédiaire. (B)
4. Serrer fermement la molette de basculement (11) pour relever le porte-vélos et le mettre en position horizontale. (C)
Appuyer fermement sur le bras de serrage (10) pour arriver en bout de course et le placer sur la dernière position d'accroche, (D), 35-40 kg.
Si la fermeture ne rencontre que peu ou pas de résistance du tout, il est alors indispensable de régler la position du disque (16). (voir la rubrique « Réglage du disque » (E)).
5. Serrer la molette de blocage (8), puis verrouiller et retirer la clé.
6. Brancher la fiche (14) sur la prise remorque du véhicule.
7. Contrôler la tenue du porte-vélos (voir le cas échéant "Réglage du disque").
8. Si nécessaire, resserrer à nouveau la molette de basculement (12).
Nota: Ne jamais laisser la clé sur la molette de verrouillage afin de ne pas l'exposer inutilement.

Réglage du disque (E)

Le réglage du disque (16) est effectué en usine, mais si le porte-vélos n'est pas bien en place après montage ou s'il n'est pas possible d'abaisser la poignée de serrage (10), ce réglage doit être modifié.

1. Relâcher entièrement le bras de serrage (10), puis desserrer la vis (17). Tourner ensuite le disque (16) dans le sens d'une aiguille d'une montre si la fixation du porte-vélos est trop molle et dans le sens inverse s'il vous est impossible de rabattre le bras de serrage (10).
2. Resserrer la vis (17), puis suivre la procédure de serrage normale (A-D). Contrôler que le porte-vélos est solidement fixé (si ce n'est pas le cas, répéter les opérations 1 et 2).
Verrouiller et retirer la clé.

Mise en place des vélos sur le porte-vélos 4

1. Placer le premier vélo sur le porte-vélos avec le guidon à droite. Le vélo le plus lourd doit toujours se trouver du côté intérieur. Fixer le support de cadre le plus haut possible sur le cadre du vélo.
2. Procéder de même pour le deuxième vélo, mais avec le guidon à gauche.
3. Ainsi que pour le troisième, mais avec le guidon à droite.
4. Fixer les roues des vélos respectifs sur le support de roues coulissant avec les sangles (11).

Basculement du porte-vélos pour le charger et le décharger

1. Desserrer la molette de blocage (8) et relever la poignée de serrage (10) en position intermédiaire. (B)
2. Desserrer la molette de basculement (12) jusqu'à ce que le porte-vélo ait l'inclinaison désirée.
Dans cette position, il est également possible de faire pivoter le porte-vélos.

Relevage du porte-vélo en position de transport

1. Relever le porte-vélos en position horizontale.
2. Serrer la molette de basculement (12) et rabattre la poignée de serrage (10). Serrer la molette de blocage (8) et verrouiller.
Nota: Ne jamais laisser la clé sur la molette de verrouillage afin de ne pas l'exposer inutilement.
3. Contrôler que le porte-vélos est bien fixé.

Démontage du porte-vélos de la boule d'attelage.

1. Débrancher la fiche (14) de la prise remorque du véhicule.
2. Desserrer la molette de sécurité (8), relâcher le bras de tension (10) et le placer sur la position intermédiaire (B).
Dévisser la molette de basculement (12) afin de libérer un espace suffisant pour la boule d'attelage.
3. Rabattre le porte-vélos.
4. Relâcher entièrement la poignée de serrage (10) et décrocher le porte-vélos.

Entretien

Contrôler régulièrement que la rampe d'éclairage fonctionne.

Nettoyer régulièrement le porte-vélos et graisser ses éléments mobiles.

Protéger les cavités de la saleté et du sel routier en les badigeonnant d'antirouille.

NL Montage-instructies en gebruiksaanwijzing

Technische gegevens

Eigen gewicht, compleet voor 3 fietsen: ca. 18.5 kg.

Max. toegestane last 60 kg (rekening houdend met de kogeldruk).

Instructies voor controle vóór en tijdens de rit

- De bestuurder van het voertuig is er als enige verantwoordelijk voor dat het RMS-systeem geen gebreken vertoont en goed is vastgezet.
- De fietshouder moet volgens de instructies op veilige wijze in elkaar gezet en gemonteerd worden.
- Voor vertrek moet gecontroleerd worden of de verlichtingseenheden van de lichtbalk functioneren.
- Laat tijdens het vervoer geen losse dingen op de fietsen zitten.
- Controleer of riemen en andere bevestigingen stabiel vastzitten. Zet ze zonodig opnieuw vast.
- Als de fietshouders is gemonteerd, is de auto langer dan normaal. Door de fietsen kunnen de breedte en de hoogte van de auto eveneens toenemen. Wees voorzichtig bij achteruitrijden.
- Beschadigde of versleten onderdelen moeten onmiddellijk worden vervangen.
- De fietshouder dient tijdens de rit altijd afgesloten te zijn.
- Wanneer het product is gemonteerd, kan het rijgedrag van de auto in bochten en bij remmen veranderen.
- U dient zich altijd aan de snelheidsbeperkingen en overige verkeersregels te houden.
- De snelheid moet worden aangepast aan een gezien de omstandigheden en de lading veilig niveau.
- Tandems mogen niet vervoerd worden.
- Thule wijst elke verantwoordelijkheid voor persoonlijk letsel en/of schades aan eigendommen en hieruit voortvloeiende vermogensschades die zijn veroorzaakt door foutieve montage of foutief gebruik van de hand.
- Er mogen geen wijzigingen in het product worden aangebracht.

De RMS-fietshouder in elkaar zetten

1. Monteer de slotcilinder (20) in de afsluitbare knop (8). **Let op!** Controleer of de blokkering in de afsluitbare knop (8) de juiste stand heeft. Soms is bijstellen nodig.
2. Schuif de slothaak (18) op de spanner (10) en schroef deze met de afsluitbare knop (8) en schroef (19) vast.
3. Schuif de framehouders (5,6,7) op de stang (3).
4. Monteer de stang in de buisuitsparingen en schroef hem met schroeven (4), onderleggingen (3) en moeren (15) vast.
5. Klap de tekststrip op de nummerbordhouder (13) met behulp van een schroevendraaier omlaag. Druk het nummerbord in de houder (13) en klap de tekststrip weer omhoog. Gebruik een extra nummerbord zonder belastingsticker.

Montage van de fietshouder op de trekhaak

1. Draai de schroefknop (12) terug tot de veer niet gespannen is en er voldoende ruimte voor de kogel is.
2. Klap de spanner (10) omhoog en til de fietshouder op de trekhaak. **(A)**
3. Duw de spanner (10) naar beneden tot in de middelste stand. **(B)**
4. Til de fietshouder in horizontale stand, draai de schroefknop (12) aan. **(C)**
Duw de spanner (10) naar beneden tot in de onderste stand, **(D)**, 35-40 kg.
Als sluiten mogelijk is zonder enige of voelbare weerstand, moet de puck (16) worden bijgesteld (zie Bijstellen van de puck). **(E)**
5. Draai de afsluitbare knop aan (8). Sluit deze af en verwijder de sleutel (9).
6. Plaats de stekker (14) in het stopcontact van de auto.
7. Controleer of de fietshouder stevig vastzit (zo niet, zie Bijstellen van de puck).
8. Draai zo nodig de schroefknop (12) nogmaals aan.
N.B. Laat de sleutel nooit in de afsluitbare knop zitten, deze kan hierdoor beschadigen.

Bijstellen van de puck (E)

De puck (16) kent vanaf het begin een basisinstelling, maar wanneer de fietshouder na de montage niet goed vastzit of wanneer de spanner (10) niet naar beneden kan worden geduwd, moet de puck (16) worden bijgesteld.

1. Maak de spanner (10) helemaal los, draai de schroefknop (12) terug en draai daarna de schroef (17) los. Draai de puck (16) vervolgens met de wijzers van de klok mee als die te los zit, en tegen de wijzers van de klok in als de spanner (10) niet naar beneden kan worden geduwd.
2. Draai de schroef (17) weer vast en span een en ander daarna normaal vast volgens A- D.
Controleer of de fietshouder goed vastzit (zo niet, herhaal de procedure vanaf punt 1 en 2).
Sluit de houder af en verwijder de sleutel.

Montage van fietsen op de fietshouder

1. Plaats de eerste fiets met het stuur naar rechts op de fietshouder. Zet de zwaarste fiets altijd het dichtst bij de auto. Bevestig de framehouders zo hoog mogelijk op het frame van de fiets.
2. Monteer de tweede fiets met het stuur naar links, maar verder op dezelfde manier als bij punt 1.
3. Monteer de derde fiets met het stuur naar rechts, maar verder op dezelfde manier als bij punt 1.
4. Zet ieder wiel met een riem (11) in de verschuifbare wielhouder vast.

Omlaagklappen van de fietshouder bij be-/afladen

1. Draai de afsluitbare knop (8) los en open de spanner (10) tot de middelste stand. **(B)**
2. Draai de schroefknop (12) los totdat de fietshouder de gewenste hellingshoek krijgt.
In deze stand kan de fietshouder ook weggedraaid worden.

Omhoogklappen van de fietshouder naar transportstand

1. Til de fietshouder terug in horizontale stand.
2. Draai de schroefknop (12) aan en duw de spanner (10) naar beneden.
Draai de afsluitbare knop (8) aan en sluit hem af.
N.B. Laat de sleutel nooit in de afsluitbare knop zitten, deze kan hierdoor beschadigen.
3. Controleer of de fietshouder stevig vastzit.

Demontage van de fietshouder van de trekhaak

1. Trek de stekker (14) uit het stopcontact van de auto.
2. Draai de afsluitbare knop (8) los, zet de spanner (10) in tussenstand **(B)**.
Draai de schroefknop (12) terug tot de veer niet gespannen is en er voldoende ruimte voor de kogel is.
3. Klap de fietshouder omlaag.
4. Haal de spanner (10) volledig los en verwijder de fietshouder.

Onderhoud

Controleer regelmatig of de lichtbalk functioneert.

Maak de fietshouder regelmatig schoon en smeer alle beweegbare delen.

Bescherm holle delen tegen vuil en zout water met een anti-roest olie.

E Instrucciones de montaje y uso

Características técnicas

Peso, completo para 3 bicicletas: aprox. 18.5 kg.

Carga máx. permisible 60 kg (teniendo en cuenta peso bola de enganche).

Instrucciones de control antes del viaje y durante el mismo

- El conductor del vehículo es el único responsable de que el sistema RMS esté en perfecto estado y bien afirmado.
- El porta-bicicletas deberá armarse y montarse con seguridad, de acuerdo con las instrucciones.
- Antes del viaje deberá controlar el funcionamiento de las unidades de alumbrado del panel para las luces traseras.
- No deje nada suelto en las bicicletas durante el transporte.
- Controle que las correas y otras sujeciones sean estables y reapriételas si fuera necesario.
- Cuando el porta-bicicletas está montado aumenta la longitud del automóvil. Las bicicletas pueden aumentar su anchura y altura.
- Conduzca con cuidado al hacer marcha atrás.
- Reemplace inmediatamente las piezas dañadas o desgastadas.
- El porta-bicicletas deberá estar siempre cerrado con llave durante el viaje.
- Cuando el producto está montado, las características de conducción del vehículo pueden alterarse al tomar curvas y frenar.
- Siempre deberán seguirse los límites de velocidad vigentes y demás reglas de tráfico. La velocidad deberá adaptarse a un nivel seguro considerando las circunstancias.
- No está permitido transportar bicicletas tándem.
- Thule no asume responsabilidad alguna por daños personales y/o a la propiedad, ni daños patrimoniales como consecuencia de un montaje o uso erróneo.
- No está permitido hacer modificaciones en el producto.

Montaje del porta-bicicletas RMS

1. Monte el cilindro de la cerradura (20) en el botón de bloqueo (8). **¡Atención!** Controle que la arandela de retención en el perno de bloqueo (8) esté en posición correcta. Puede ser necesario efectuar un reajuste
2. Desplace el gancho de bloqueo (18) de la palanca (10), y afirme con el botón de sujeción (8) y el tornillo (19).
3. Introduzca las sujeciones del cuadro (5, 6, 7) en el tubo arqueado (3).
4. Instale los tubos del porta-bicicletas en los puntos de montaje y apriete con tornillos (4), arandelas (3) y tuercas (15).
5. Con un destornillador abra el marco del soporte de la placa de  matrícula (13). Presione y afirme la placa de matrícula en el soporte (13) y vuelva a colocar el marco. Deberá usarse una placa de matrícula adicional sin el distintivo indicador de pago de impuestos.

Montaje del porta-bicicletas en la bola de enganche

1. Vuelva a roscar el botón de basculación (12) hasta que el resorte no esté tenso y haya espacio suficiente para la bola.
2. Eleve la palanca de sujeción (10) y coloque el porta-bicicletas sobre la bola de enganche. **(A)**
3. Descienda la palanca de sujeción (10) hacia abajo, hasta la posición media. **(B)**
4. Eleve el porta-bicicletas hasta la posición horizontal y apriete el botón (12). **(C)** Presione la palanca de sujeción (10) hacia abajo, hasta el fondo. **(D)** Presione la palanca de sujeción (10) hacia abajo, hasta el fondo, **(D)**, venciendo la resistencia que oponga (basta con que ésta sea de unos 35-40 kg). Si el cierre puede efectuarse sin tener que vencer una resistencia patente, o sin resistencia alguna, el retén de sujeción (16) tiene que reajustarse. (vea Ajuste del retén de sujeción **(E)**)
5. Apriete el botón cerrable con llave (8). Cierre con llave y quite la llave (9).
6. Introduzca la clavija del enchufe (14) en el tomacorriente del vehículo.
7. Controle que el porta-bicicletas quede estable (de no ser así, vea Ajuste del retén de sujeción).
8. Si fuera necesario, apriete el botón de basculación (12) otra vez. **¡Atención!** No deje nunca la llave en la cerradura, puesto que podría dañarse.

Ajuste del retén de sujeción **(E)**

El retén de sujeción (16) está ajustado inicialmente, pero si el porta-bicicletas no quedara bien afirmado después del montaje o la palanca de sujeción (10) no pudiera descenderse, el retén (16) deberá reajustarse.

1. Suelte completamente la palanca de sujeción (10), vuelva a roscar el botón de basculación (12) y suelte luego el tornillo (17). Gire luego el retén de sujeción (16) en el sentido de las agujas del reloj si estuviera demasiado flojo, y en el sentido contrario si la palanca de sujeción (10) no pudiera descenderse.
2. Vuelva a apretar el tornillo (17) y siga luego el apriete normal A - D. Controle que el porta-bicicletas esté firmemente montado (de no ser así, repita las operaciones desde los puntos 1. y 2.) Cierre con llave y quite la llave.

Montaje de bicicletas en el porta-bicicletas

1. Coloque la primera bicicleta en el porta-bicicletas con el manillar hacia la derecha. Monte siempre la bicicleta más pesada en el interior. Afirme la sujeción del cuadro en la posición más alta posible en el cuadro de la bicicleta.
2. Monte la segunda bicicleta con el manillar hacia la izquierda, pero por lo demás obrando igual que en el punto 1.
3. Monte la tercera bicicleta con el manillar hacia la derecha, pero por lo demás obrando igual que en el punto 1.
4. Sujete cada rueda en su soporte desplazable usando las correas (11).

Descenso del porta-bicicletas al cargar y descargar

1. Suelte el botón cerrable con llave (8) y abra la palanca de sujeción (10) hasta la posición media. **(B)**
2. Vuelva a girar el botón de basculación (12), hasta que el porta-bicicletas tenga una inclinación adecuada. En esta posición también puede pivotarse para apartarlo.

Elevación del porta-bicicletas hasta la posición de transporte

1. Vuelva a elevar el porta-bicicletas a la posición horizontal.
2. Apriete el botón de basculación (12), y descienda la palanca de sujeción (10). Apriete el botón con cerradura (8) y cierre con llave. **¡Atención!** No deje nunca la llave en la cerradura, puesto que podría dañarse.
3. Controle que el porta-bicicletas quede firme.

Desmontaje del porta-bicicletas de la bola de enganche

1. Desenchufe el cable (14) quitando la clavija del tomacorriente para el remolque del vehículo.
2. Suelte el botón de bloqueo (8), suelte la palanca de sujeción (10) a la posición intermedia **(B)**. Vuelva a roscar el botón de basculación (12) hasta que el resorte no esté tenso y haya espacio suficiente para la bola.
3. Descienda el porta-bicicletas.
4. Suelte completamente la palanca de sujeción (10) y levante el porta-bicicletas.

Cuidado y mantenimiento

Controle periódicamente que el panel para luz trasera funcione.

Limpie periódicamente el porta-bicicletas y lubrique todas las piezas móviles.

Proteja las oquedades contra la suciedad y el agua salada empleando aceite anticorrosión.

PL Instrukcja montażu i obsługi

Dane techniczne

Masa bagażnika w wersji dla 3 rowerów ok. 18,5 kg
Maksymalna masa ładunku 60 kg (uwzględniając dopuszczalny nacisk na kulę)

Ważne wskazówki przed wyruszeniem w drogę i podczas jazdy.

- Kierowca jest odpowiedzialny za utrzymanie prawidłowego stanu technicznego bagażnika i jego właściwy montaż.
- Używając bagażnika zobowiązany jest również do przestrzegania lokalnych przepisów o ruchu drogowym.
- Przed wyruszeniem należy sprawdzić działanie tylnych świateł.
- Przewożone rowery powinny być pozbawione luźnych elementów.
- Wszystkie paski mocujące i pozostałe elementy mocujące muszą być sprawdzone i ewentualnie dociągnięte przed podróżą.
- Zamontowany bagażnik zwiększa całkowitą długość samochodu, zaś zamontowane na nim rowery mogą zwiększyć zarówno szerokość jak i wysokość auta. Zachowaj zatem szczególną ostrożność, zwłaszcza podczas cofania. Bagażnik powinien być zawsze zamknięty na klucz podczas jazdy. Wszystkie zniszczone lub zużyte elementy bagażnika muszą być niezwłocznie wymienione na nowe.
- Po założeniu bagażnika zmianie ulegają własności jezdne samochodu.
- Dlatego ważne jest przestrzeganie ograniczeń prędkości oraz innych przepisów o ruchu drogowym.
- Bagażnik nie jest przeznaczony do przewozu tandemów.
- Thule nie ponosi odpowiedzialności za ewentualne obrażenia ciała oraz szkody materialne spowodowane niewłaściwym używaniem bagażnika lub niewłaściwym montażem.
- Niedopuszczalne są żadne przeróbki bagażnika.

Składanie bagażnika. 1

1. Wsun bebenek zamka (20) w gałkę (8). **Uwaga!** Skontroluj, czy podkładka zabezpieczająca jest właściwie umieszczona w pokrętle (8). W razie potrzeby popraw jej położenie.
2. Wsun zaczep (18) na dźwignię napinającą (10), następnie skrec oba elementy pokrętle z zamkiem (8) i śruba (19).
3. Wsuń uchwyty ramy (5,6,7) na pałąk (2).
4. Włóż pałąk do uchwytu i przykręć śruby (4), podkładki (3) oraz nakrętki (15).
5. Przy pomocy śrubokrętu otwórz tablicę (13) na numer rejestracyjny. 2
Wciśnij numer rejestracyjny i zamknij tablicę (13). Dodatkowy numer rejestracyjny jest wymagany.

Zakładanie bagażnika na hak 3

1. Odkręć pokrętkę (12) tak, aby swobodnie nałożyć bagażnik na kulę haka.
2. Unieś dźwignię (10) i nałóż bagażnik na kule haka (A).
3. Opuść dźwignię (10) do pozycji środkowej (B).
4. Unieś bagażnik do pozycji poziomej i dokręć pokrętkę (12) (C). Opuść dźwignię (10) do dolnej pozycji (D). Właściwy opór wyczuwany podczas zamykania dźwigni wynosi ok. 35-40 kg. Jeżeli jest inny należy wyregulować go przy pomocy pierścienia (16) – patrz regulacja pierścienia (E).
5. Dokręć gałkę zabezpieczającą (8). Zamknij ją kluczem (9).
6. Włóż wtyczkę elektryczną (14) do gniazdka przy haku w samochodzie.
7. Sprawdź, czy bagażnik jest pewnie zamocowany – jeżeli nie patrz regulacja pierścienia (E).
8. Jeżeli to konieczne dokręć ponownie pokrętkę (12).
Uwaga! Nie unos dźwigni (10), gdy klucz tkwi w gałce zabezpieczającej – możesz go złamać.

Regulacja pierścienia (E)

Pierścień (16) jest wstępnie wyregulowany fabrycznie, lecz jeżeli bagażnik nie jest wystarczająco solidnie umocowany na haku lub jeżeli opuszczenie dźwigni (10) nie jest możliwe pierścień musi być wyregulowany ponownie.

1. Zwolnij całkowicie dźwignię (10) po czym odkręć śrubę (17). Teraz przekręć pierścień (16) zgodnie z ruchem wskazówek zegara, gdy mocowanie bagażnika jest zbyt luźne, lub przeciwnie do ruchu wskazówek zegara, gdy nie można zamknąć dźwigni (10).
2. Dokręć na powrót śrubę (17) i opuść dźwignię (10) w dolną pozycję. Sprawdź, czy bagażnik jest solidnie zamontowany na haku – jeżeli nie, powtórz kroki 1 i 2. Zamknij zamek gałki i wyjmij klucz.

Zakładanie rowerów na bagażnik 4

1. Zawsze zaczynaj od najcięższego roweru, umieszczając go najbliżej haka. Umieść rower na bagażniku kierownicą w prawą stronę. Przymocuj ramę roweru uchwytem do ramy w najwyższym możliwym punkcie.
2. Umieść drugi rower na bagażniku kierownicą w lewą stronę i przymocuj go tak, jak pierwszy.
3. Umieść trzeci rower kierownicą w prawą stronę i przymocuj go zgodnie z wcześniejszymi uwagami.
4. Zabezpiecz koła wszystkich rowerów używając pasków (11) w przesuwanych podkładkach kół.

Opuszczanie bagażnika do za- i wyładunku

1. Odkręć gałkę (8) i zwolnij dźwignię (10) ustawiając ją w pozycji (B).
2. Odkręć pokrętkę (12) do chwili uzyskaniażądanego położenia bagażnika. W tej pozycji bagażnik może być również przekręcony.

Podnoszenie bagażnika do poziomu transportowego

1. Unieś bagażnik do poziomu.
2. Dokręć pokrętkę (12) i opuść dźwignię (10). Dokręć gałkę (8), zamknij ją i wyjmij klucz.
Uwaga! Nie używaj dźwigni (10), gdy klucz tkwi w gałce zabezpieczającej – możesz go złamać.
3. Sprawdź mocowanie rowerów.

Zdejmowanie bagażnika.

1. Wyjmij wtyczkę (14) z gniazda elektrycznego.
2. Odkręć gałkę (8), zwolnij dźwignię (10) ustawiając ją w pozycji (B) i odkręć pokrętkę (12). Nie odkręcaj go jednak całkowicie.
3. Opuść bagażnik w dół.
4. Zwolnij całkowicie dźwignię (10) i zdejmij bagażnik.

Konserwacja bagażnika

Sprawdź regularnie działanie świateł. Utrzymuj bagażnik w czystości, smarując regularnie wszystkie części ruchome. Otwory i trudno dostępne miejsca bagażnika konserwuj środkami antykorozyjnymi.