

6



x1

- S** Märk respektive hållare med dekal.  
**GB** Mark each holder with a decal.  
**D** Bitte markieren Sie den vorderen und hinteren Lastenträger mit beigegefügteten Etiketten vor.  
**F** Marquez chaque support au moyen d'un autocollant.  
**NL** Marker de respectieve houder met een sticker.  
**FIN** Merkitse kukin pidike tarralla.  
**E** Marque el soporte correspondiente con una etiqueta.  
**CZ** Držáky označte nálepkami  
**PL** Tylko dwa obroty.

日本語 各ホルダーにステッカーを張付けてください。

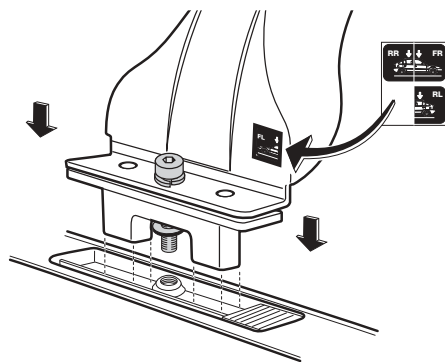

7

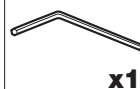

x1

Bak/Rear/Hinten  
Arrière/Achter/Taka  
Detras/Dozadu/Tyl/リア

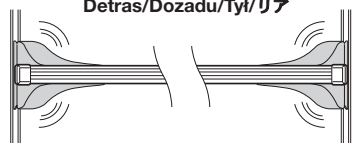

Fram/Front/Vorne/Avant  
Voor/Etu/Delante/  
Dopředu/Przód/フロント

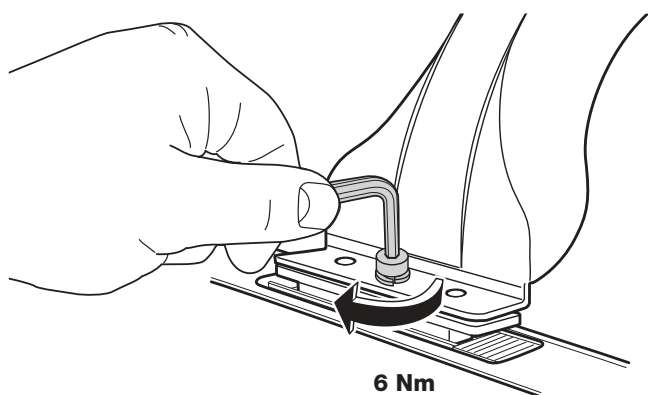
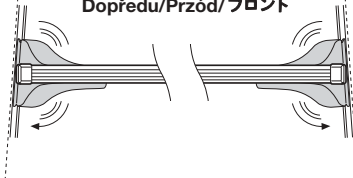

6 Nm

**THULE**  
SWEDEN

Box 69, 330 33 Hillerstorp, SWEDEN  
www.thule.com

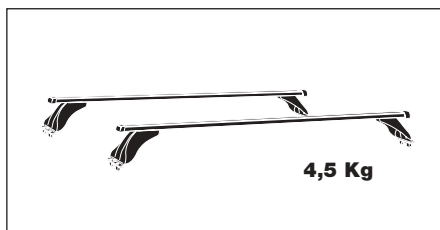

4,5 Kg

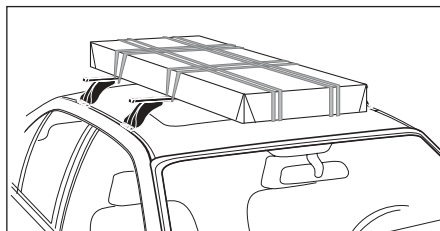

**S** Bågarnas vikt: 4,5 kg  
Tillåten last: 75 kg

Kontrollera max taklast för din bilmodell, om det anges lägre taklast än 75 kg, gäller den lägre vikten.

Max taklast = lasthållarens vikt + ev. tillbehör + lastens vikt.

Last skall alltid surras fast väl med spännremmar eller liknande, om lasten är lång surras den även fast fram och bak. Tag alltid bort lasthållaren vid maskintvätt.

**GB** Weight of the load carrier: 4,5 kg  
Max. load: 75 kg

Check the maximum permitted load for your car model. If the maximum permitted load is given as less than 75 kg, the lower of the two limits applies.

Maximum permissible load = weight of the load carrier + weight of any accessories + weight of the load.

Loads should always be properly secured with straps or similar. Long loads should also be secured at the front and rear. Load carriers should always be removed before putting the vehicle through an automatic carwash.

**D** Eigengewicht: 4,5 kg  
Höchstzulässige Last: 75 kg

Die zulässige Dachlast für Ihr Fahrzeug kontrollieren. Wenn weniger als 75 kg zugelassen sind, gilt der niedrigere Wert.

Zulässige Dachlast = Gewicht von Lastenträger + Zubehör + Zuladung.

Die Last muß stets gut mit Spannbändern gesichert sein. Lange Lasten müssen auch am Fahrzeugbug bzw. -heck befestigt werden. Vor Benutzen einer Waschanlage den Lastenträger entfernen.

**F** Poids du porte-charge: 4,5 kg.  
Charge autorisée: 75 kg.

Si la charge maxi autorisée par le constructeur sur le toit de votre voiture est inférieure à 75 kg, c'est cette valeur plus faible qu'il convient de respecter.

Charge maxi sur le toit = poids du porte-charge + accessoires éventuels + chargement.

Le chargement doit être solidement fixé avec des sangles ou similaires. Les objets longs doivent être également fixés à l'avant et à l'arrière de la voiture. Démontez le porte-charge avant tout passage de la voiture dans une installation de lavage automatique.

**NL** Gewicht van de dwarsstangen: 4,5 kg  
Maximaal laadvermogen: 75 kg

Ga na wat de max. daklast voor uw type auto is. Als die lager is dan 75 kg, geldt het laagste gewicht.

Maximale daklast = gewicht van de alledrager + evt. accessoires + gewicht van de lading.

De lading moet altijd goed worden vastgezet met sjorbanden of soortgelijk bevestigingsmateriaal. Een lading die langwerpig van vorm is, moet ook aan de vooren achterkant worden vastgezet met sjorbanden. Demonteer de alledrager altijd als u uw auto in een wasstraat laat wassen.

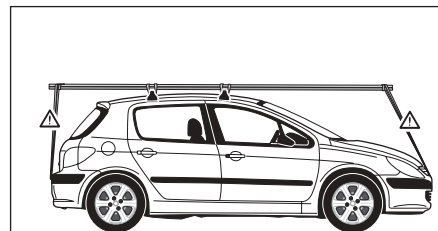
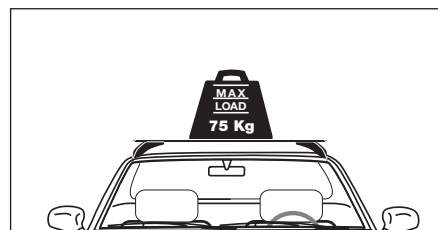

**FIN** Kaarien paino: 4,5 kg  
Sallittu kuorma: 75 kg

Tarkasta autosi maks. kattokuorma. Jos kattokuormaksi ilmoitetaan alle 75 kg, on alempi paino voimassa.

Suurin sallittu kattokuorma = taakkatelineen paino + lisävarusteiden paino + kuorman paino.

Huomaa, että tietyntyylisiä kattoluukuja ei voi avata, kun taakkateline on asennettuna. Kuorma on aina sidottava kiinni kuormansitojilla tai vastaavilla. Pitkä kuorma on lisäksi sidottava sekä edestä että takaa. Poista taakkateline aina auton koneellisen pesun ajaksi.

**E** Peso de los porta-equipajes: 4,5 kg  
Carga permitida: 75 kg

Controle la carga máxima sobre el techo en su modelo de automóvil. Si se indica una carga sobre el techo inferior a 75 kg, la carga inferior indicada es la que rige.

Carga máx. sobre el techo = peso del porta-equipajes + accesorios (si los hubiera) + peso de la carga.

La carga deberá atarse siempre bien con correas o similar; si se trata de una carga larga, también deberá atarse delante y detrás.

Quite siempre el porta-equipajes al lavar el automóvil mediante sistemas automáticos.

**CZ** Hmotnost nosiče: 4,5 kg  
Max. povolené zatížení: 75 kg

Překontrolujte max. povolené zatížení střechy vašeho vozidla, jestliže je nižší než 75 kg, platí toto omezení jak max. povolené zatížení nosiče.

Max. zatížení střechy vozidla = hmotnost nosiče + příslušenství + hmotnost nákladu

Náklad musí být vždy pevně připoután řemeny či podobným – rovnoměrně ze všech stran. Před strojním mytím vozidla, vždy nosič demontujte.

**PL** Masa bagażnika 4,5 kg  
Dopuszczalna ładowność: 75 kg

Dowiedz się, jaka jest dopuszczalna ładowność dachu przewidziana przez producenta Twojego samochodu. Jest ona obowiązująca, jeżeli jest mniejsza niż 75 kg.

Dopuszczalne obciążenie dachu = masa bagażnika + masa akcesoriów + masa ładunku.

Ładunek musi być zawsze pewnie przymocowany do bagażnika przy pomocy pasów. Dłuższe przedmioty powinny być przywiązane do przodu i do tyłu auta. Bagażnik musi być zdemontowany przed myciem samochodu w myjni.

日本語

キャリアの重量: 4,5kg、最大積載荷重: 75 kg  
あなたの車種の最大積載荷重を確認して下さい。  
最大積載荷重が 75 kg未満でしたら二つの重量が記載してあれば軽い方の積載重量をお選び下さい。  
最大積載重量 = キャリアの重量 + アタッチメントの重量 + 荷物の重量 積載物は常に必ずストラップなどでしっかり締め込んで固定して下さい。  
図のように長い物を積載する場合は車の前と後でしっかり締め付けて下さい。洗車機を利用される時は、ロードキャリアは必ず取り外して下さい。

**THULE**  
SWEDEN

PEUGEOT  
307, 3/5-dr Hatchback, 01-

- S** Monteringsanvisning  
**GB** Fitting instructions  
**D** Montageanleitung  
**F** Instructions de montage  
**NL** Montage-instructies  
**FIN** Asennusohje  
**E** Instrucciones de montaje  
**CZ** Návod na montáž  
**PL** Instrukcja montażu  
 日本語 取扱(取付)説明書

- I** Se la vostra lingua non è compresa nelle istruzioni, prendete contatto con il rivenditore per informazioni.  
**PT** Caso sua língua não esteja nas instruções, contate a loja para informações.  
**RU** Если в инструкции нет Вашего языка, обращайтесь за получением информации в магазин.  
**KR** 조립설명서가 귀하의 언어로 되어있지 않을 때 제품구매처에 조립에 관해 문의하시기 바랍니다.

**RAPID  
FIXPOINT**

**4607**

1260-1-4607



**Follow me...**

305-3DF2/501-6758

**S** Gå igenom hela monteringsanvisningen innan Du börjar. Kontrollera att allt finns med. Montera stegvis; 1, 2, 3, o.s.v.

**GB** Before you begin, please read the assembly instructions carefully. Make sure that all parts are included in the package. Assemble step by step; 1, 2, 3, etc.

**D** Bitte lesen Sie vor Beginn des Zusammenbaus die Montageanleitung genau durch und stellen Sie bitte fest, dass alle Teile dabei sind. Der Zusammenbau erfolgt stufenweise; 1, 2, 3 u.s.w.

**F** Prière de bien lire l'instruction de montage avant de commencer. Veuillez vérifier que tous les articles sont inclus dans la boîte. Suivez l'ordre de numérotage; 1, 2, 3 etc.

**NL** Lees de instructies geheel door voordat u begint. Controleer of alle onderdelen aanwezig zijn. Monteer stap voor stap; 1, 2, 3 enz.

**FIN** Lue tarkoin ohjeet, ennen kuin aloitat. Tarkista, että kaikki osat ovat mukana. Kokoa vaihe vaiheelta 1, 2, 3 jne.

**E** Antes de empezar, lea las instrucciones de montaje completas. Controle que está todo incluido. Haga el montaje por etapas: 1, 2, 3, etc.

**CZ** Než začnete s montáží, přečtěte si důkladně celý návod. Překontrolujte, že máte všechny díly. Postupujte podle jednotlivých bodů.

**PL** Zanim zaczniesz montowanie bagażnika zapoznaj się z treścią instrukcji i sprawdź, czy nie brakuje żadnej z części. Pracę wykonuj etapami 1, 2, 3 ...itd

**日本語**  
説明書のイラストをよく見てから組み立てて下さい。箱の中に必要な部品が全て入っているかどうか確認して下さい。イラストの番号順に組み立てて下さい。

