

THULE[®]
SWEDEN

FORD Mondeo

4-dr Sedan, 93-00

5-dr Hatchback, 93-00

- S** Monteringsanvisning
GB Fitting instructions
D Montageanleitung
F Instructions de montage
NL Montage-instructies
FIN Asennusohje
E Instrucciones de montaje
I Istruzioni per il montaggio
CZ Návod na montáž
PL Instrukcja montażu
HU Szerelési utasítások
RU Инструкции по установке
EST Paigalduseeskirjad
SLO Navodila za pritrjevanje
한국어 장착 지침
日本語 取扱(取付)説明書
中文 安装说明

RAPID FIXPOINT

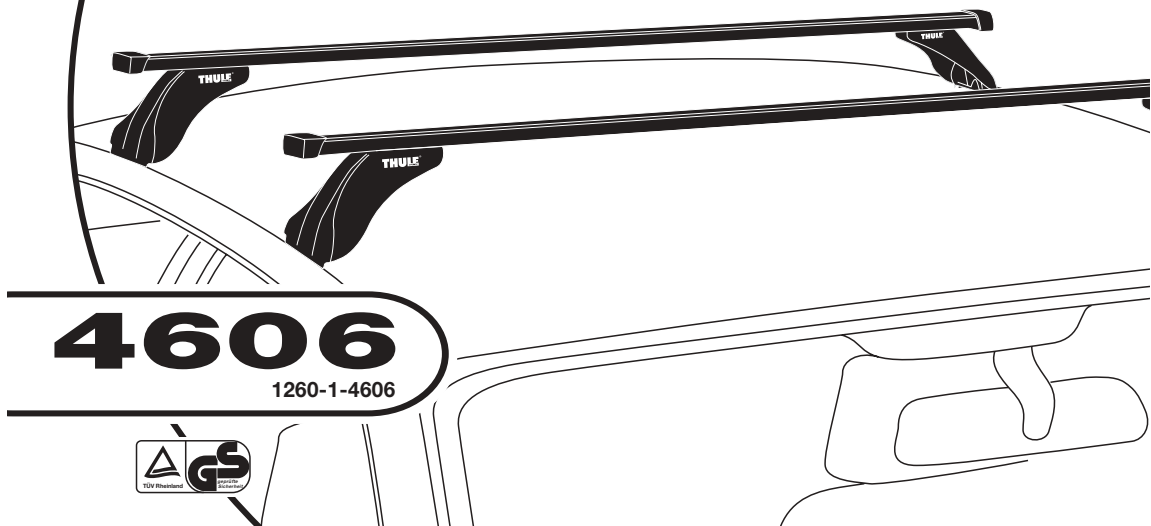

4606

1260-1-4606



Follow me...

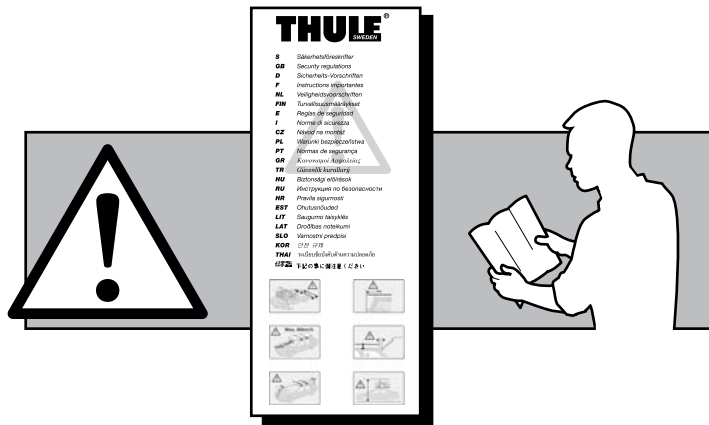

S Observera att fötterna på ena sidan av lasthållaren fästes först, den andra sidan fästes när monteringen är färdig. Lägg ut ett skydd på taket under monteringen se bild 6.

GB Note that the feet on one side of the load carrier are to be secured first, the other side is secured only after installation is finished. Place a protective material on the roof during assembly; see Figure 6.

D Achtung! Die Füße auf der einen Seite des Lastenträgers zuerst befestigen -die auf der anderen Seite werden nach der Montage befestigt. Das Dach durch eine Unterlage entsprechend schützen, s. Abb. 6.

F A noter qu'il faut d'abord fixer les pieds d'un côté des barres de toit, puis du côté opposé une fois le montage terminé. Protéger le toit en cours de montage, voir fig. 6.

NL Let erop dat de steunvoeten eerst aan de ene kant van de allesdrager worden bevestigd; de andere kant wordt bevestigd als u klaar bent met monteren. Bescherm het dak tijdens het monteren, zie afb. 6.

FIN Huomaa, että kattotelineen kiinnikkeistä kiinnitetään ensin vain toinen. Toisella puolella oleva kiinnike kiinnitetään vasta sitten, kun asennus on valmis. Aseta katolle suoja asennuksen ajaksi, ks. kuva 6.

E Tenga en cuenta que primero se afirman los pies de uno de los lados del porta-equipajes. El otro lado no se afirma hasta haber terminado el montaje. Coloque una protección sobre el techo durante el montaje, vea la figura 6.

I Notare che deve essere fissato prima il piede su un lato del portapacchi, mentre l'altro lato deve essere fissato solamente al termine dell'installazione. Collocare un materiale protettivo sul tetto durante il montaggio; vedere Figura 6.

CZ Zvrátte pozornost, že nejprve unieruchamiane są stopki po jednej stronie bagażnika. Stopki znajdujące się po jego drugiej stronie unieruchamiają się pod koniec montażu. W czasie przeprowadzania montażu zabezpiecz dach samochodu, p. rysunek 6.

PL Nejdříve utáhněte jednu stranu nosiče. Druhou stranu utáhněte až po montáži. Při montáži přikryjte střechu vozidla ochranným materiálem – viz obr. 6

HU Megjegyzés: a először a tartó egyik oldalán lévő lábakat kell felerősíteni, a másik oldalt csak a felhelyezés után. A felszerelés idejére tegyen védőanyagot a tetőre, ld. 6. ábra

RU Следует отметить, что сначала нужно закрепить опору на одной стороне подвески; другая сторона крепится только после окончания установки. Во время сборки положите защитный материал на крышу; см. Рис 6.

EST Pange tähele, et kanduri üks ots tuleb kinnitada kõigepealt, ja teine alles pärast paigalduse lõpetamist. Paigalduse ajal katke autokatus kaitsva materjaliga; vt Joonis 6.

SLO Pazite. Pri pritrdjevanju najprej pritrdite nogi na eni strani strešnega prtljažnika in potem pritrdite nogi še na drugi strani strešnega prtljažnika. Streho vozila zaščitite med sestavljanjem in pritrdjevanjem. Glej sl.6.

한국어 캐리어의 한쪽 다리를 먼저 고정시키고 설치가 완료된 후에 나머지 다리를 고정시켜야 합니다. 조립하는 동안 차량 지붕에 패드 등을 올려 놓으십시오. 그림 6 참조.

日本語 積荷キャリアの片側の脚を最初に固定してください。もう一方の脚は取り付けが終了するまで固定しないでください。組み立ての際には、図6に示すように保護材を屋根上に置いてください。

中文 注意：应首先固定货物托架一侧的支脚，在整个安装过程结束后，才可以固定另一侧的支脚。在装配过程中将防护材料放在车顶上；请参见图6。

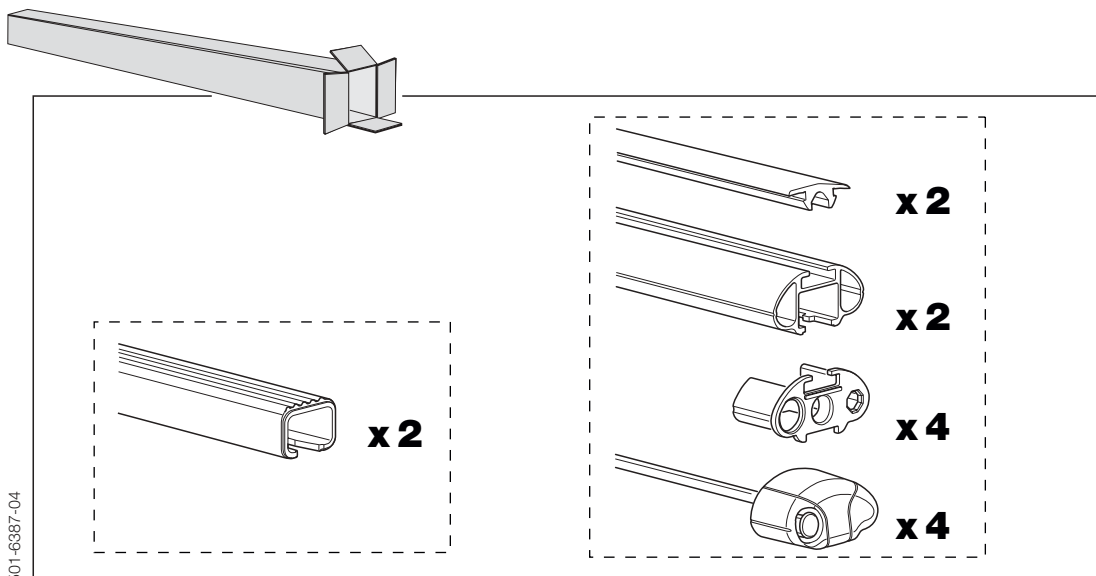

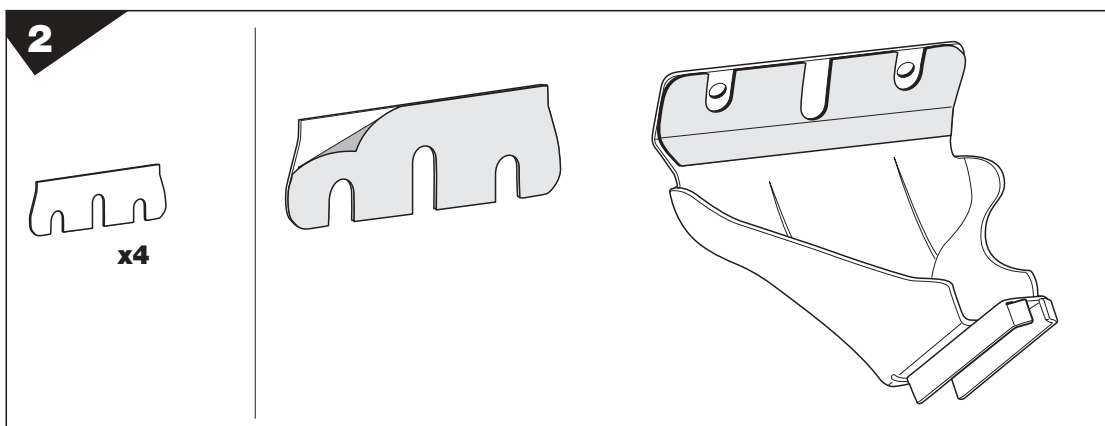
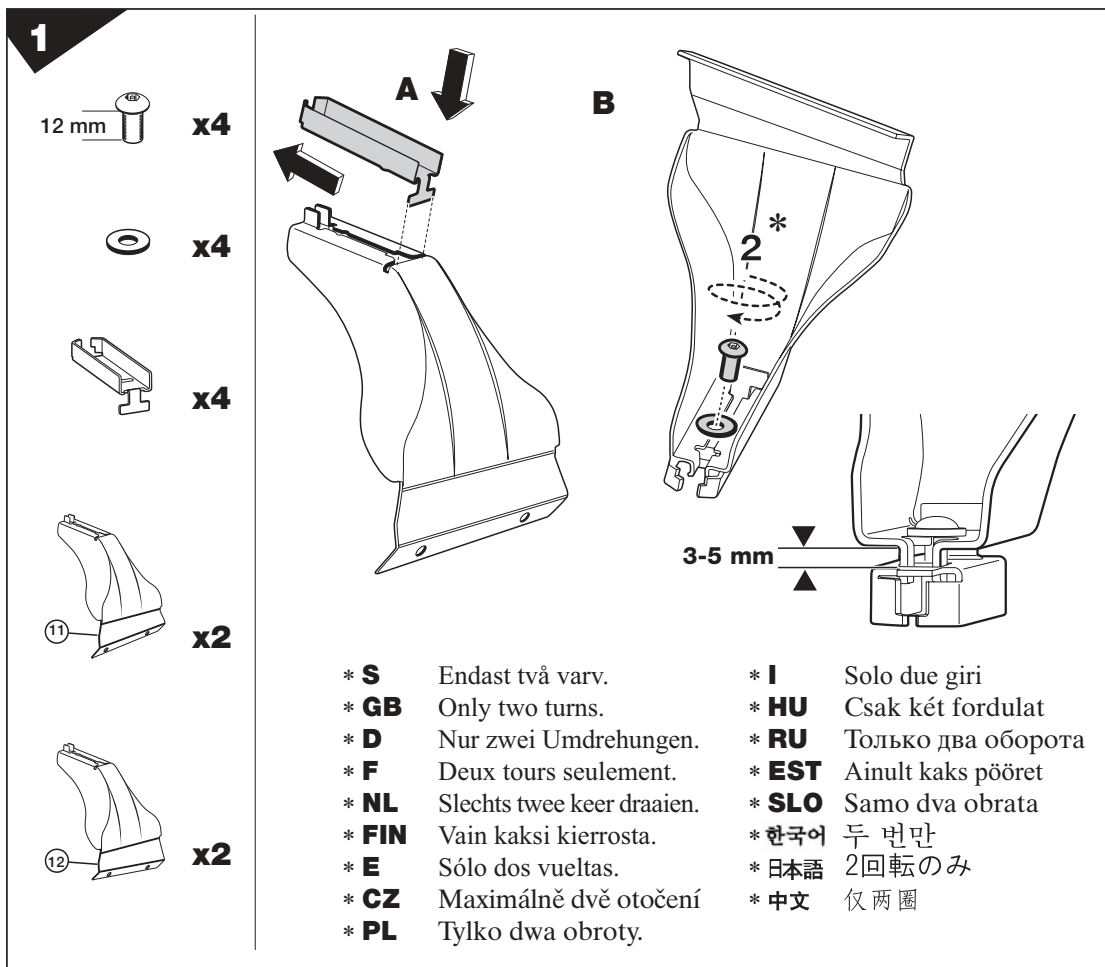
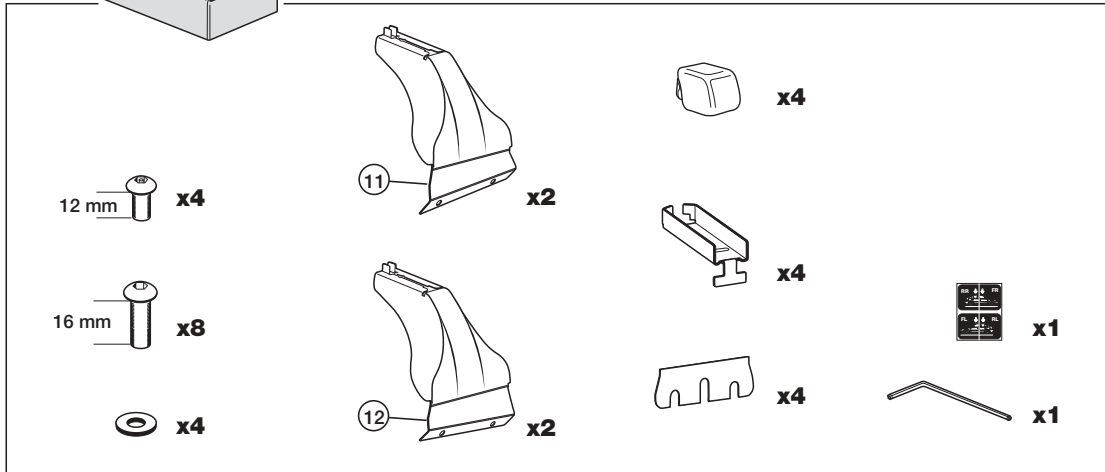
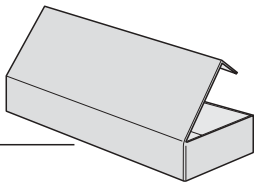

3



x4

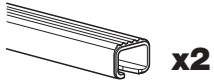

x2

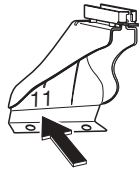

x2

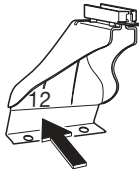

x2

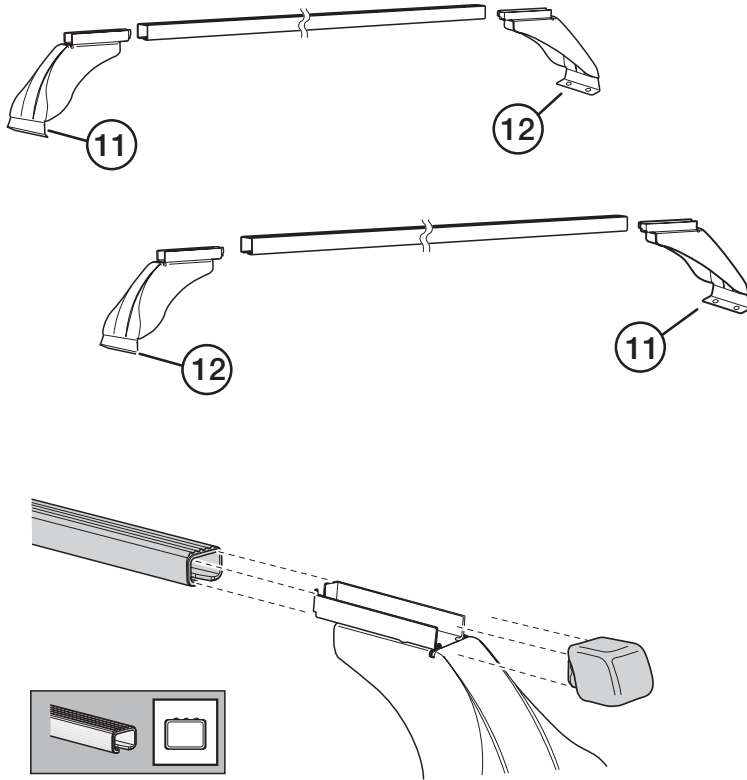

3



x2

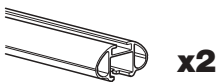

x2



x4



x4

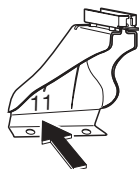

x2

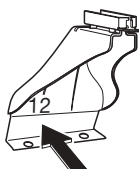

x2

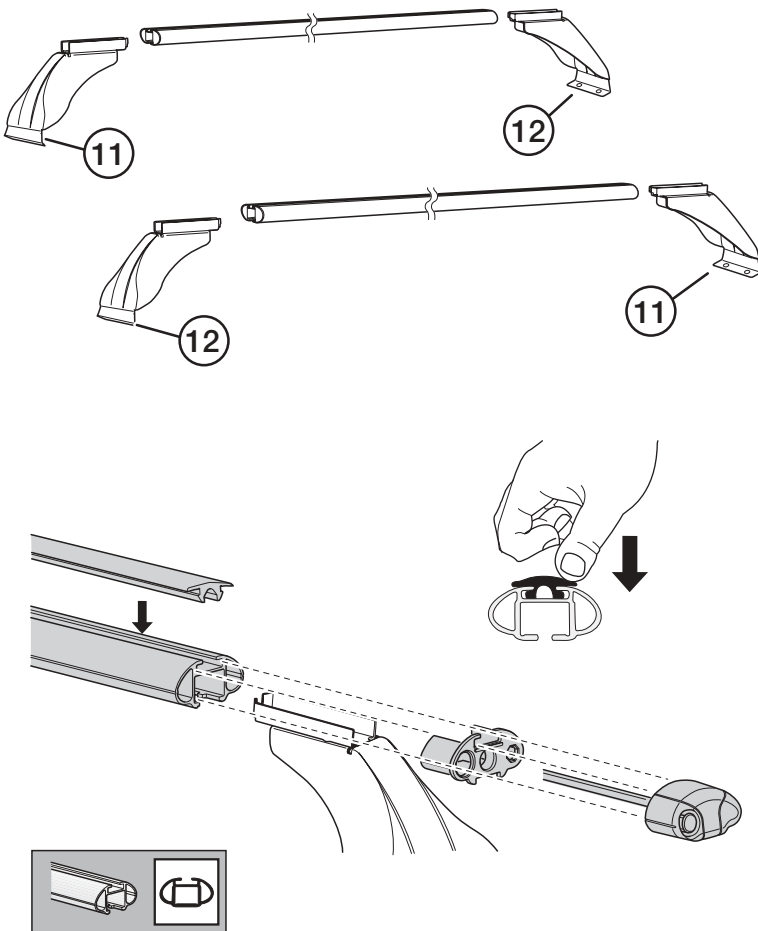

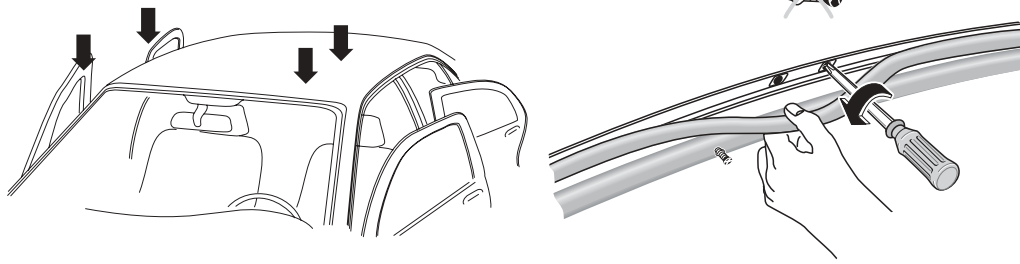
5**6**

S Läggt ut ett skydd på taket under monteringen enligt bild.

GB Place a protective material on the roof during assembly, as in the illustration.

D Das Dach durch eine Unterlage entsprechend schützen, s. Abb.

F Protéger le toit en cours de montage comme le montre l'illustration.

NL Bescherm het dak tijdens het monteren volgens de afbeelding.

FIN Aseta katolle suoja asennuksen ajaksi kuvan osoittamalla tavalla.

E Coloque una protección sobre el techo durante el montaje, tal como se muestra en la figura.

I Durante il montaggio, posizionare un materiale protettivo sul tetto come illustrato.

CZ W czasie montażu zabezpiecz dach samochodu tak, jak to pokazano na rysunku.

PL Při montáži přikryjte střechu vozidla ochranným materiálem – viz vyobrazení

HU Szerelés közben a rajzokon látható módon helyezzen a gépkocsi tetejére védőborítást.

RU Во время сборки поместите на крышу защитный материал, как показано на рисунках

EST Paigutage monteemise ajaks katusele kaitsematerjal, nagu joonistel näidatud.

SLO Pri pritrjevanju zaščitite streho, tako kot kaže skica.

한국어 그림에서와 같이 조립하는 동안 차량 지붕에 패드 등을 올려 놓으십시오.

日本語 組み立ての際には、図に示すように保護材を屋根上に置いてください。

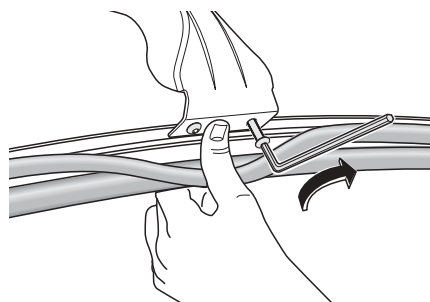
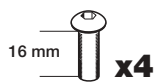
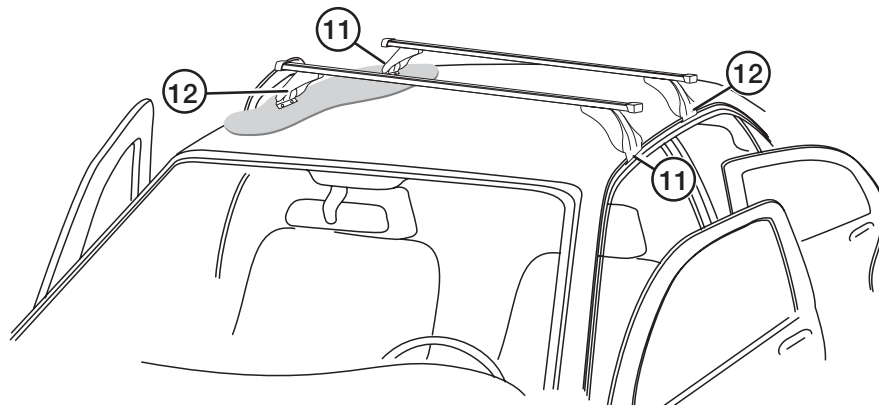

16 mm **x4**

x1

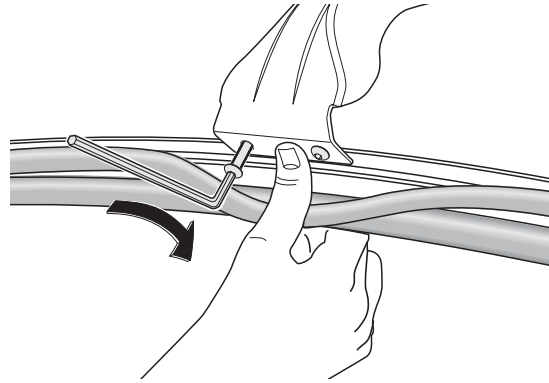
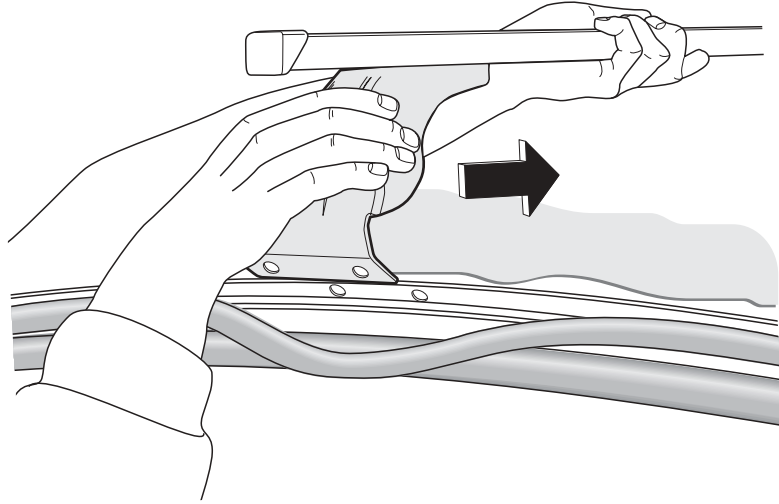

x1

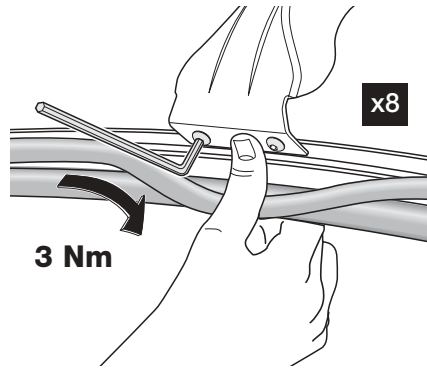
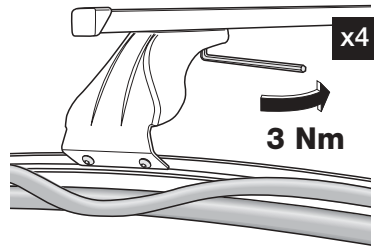

7



x1

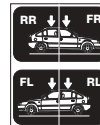
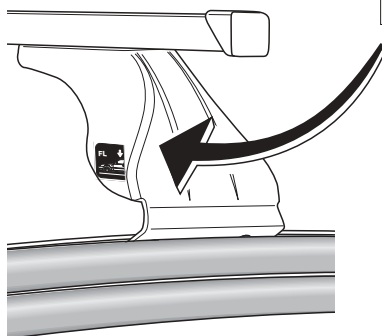

S Not: Nyckeln gör lasthållaren låsbar. Förvara nyckeln i bilen.

GB Note: The key locks the load carrier. Store the key inside the car.

D Hinweis: Mit dem Schlüssel ist der Lastenträger abschließbar. Den Schlüssel im Fahrzeug aufbewahren.

F Nota: La clé permet de verrouiller les barres de toit. La conserver dans la voiture.

NL Noot: De allesdrager is afsluitbaar met de sleutel. Bewaar de sleutel in de auto.

FIN Huom: Tavarateline voidaan lukita avaimella. Säilytä avainta autossa.

E Nota: La llave permite cerrar el porta-equipajes. Conserve la llaven en el automóvil.

I Nota: La chiave blocca il portapacchi e deve essere conservata a bordo dell'automobile.

CZ Poznámka: Nosič se zamyká přiloženým klíčem. Klíč mějte vždy ve voze.

PL Klucz sześciokątny umożliwia zamykanie bagażnika. Przechowuj klucz w samochodzie.

HU Megjegyzés: A kulcs a csomagtartó zárására szolgál. A kulcsot tartsa a gépkocsi utasterében.

RU Примечание: фиксация поперечин осуществляется с помощью ключа. Храните ключ внутри автомобиля.

EST Märkus: Võti lukustab pakikandja. Hoidke võtit autos.

SLO Pazite: Poseben inbus ključ zaklepa strešni prtljažnik, hranite ga v vozilu.

한국어 주의: 키로 짐받이를 잠급니다. 차량 내에 키를 보관하십시오.

日本語 注意: 積荷キャリアはキーでロックします。キーは車内に保管してください。

中文 注意: 使用钥匙可锁住货物托架。将钥匙存放在汽车内。

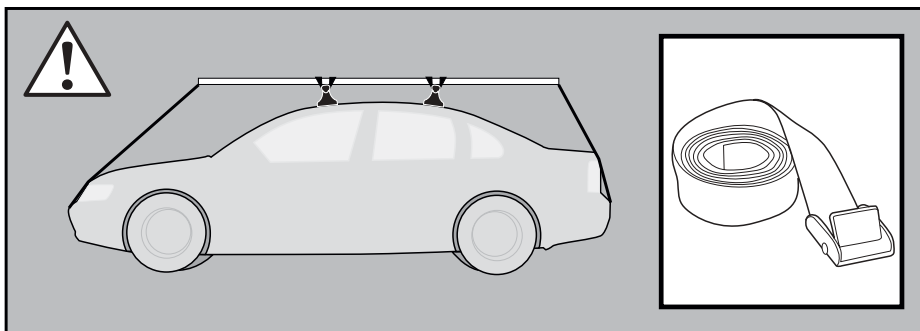
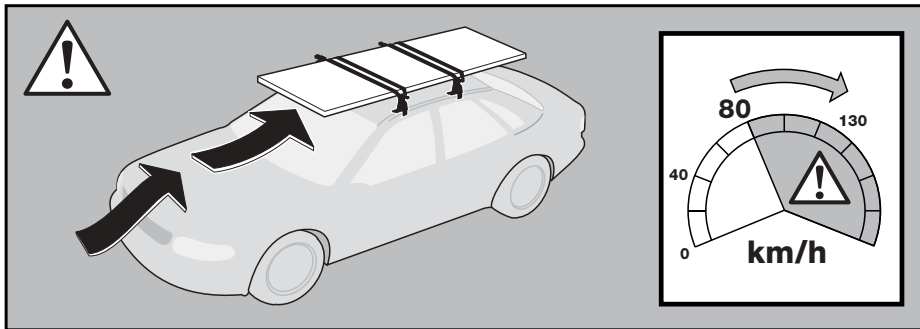
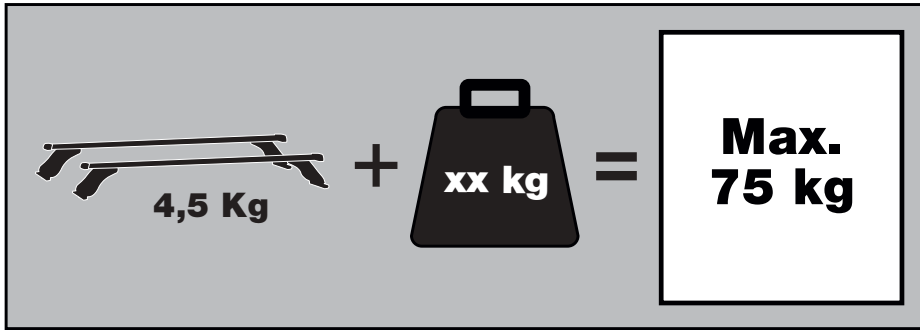
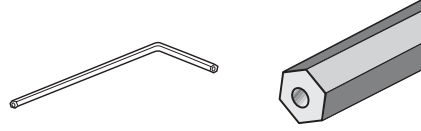

Se não houver instruções no seu idioma, entre em contato com os funcionários do estabelecimento para obter informações

Eğer talimatlar dilinizde basılı değilse, lütfen atölye personelinden bilgi isteyiniz.

Αν οι οδηγίες δεν εκτυπώνονται στη γλώσσα σας, παρακαλούμε ζητήστε πληροφορίες από το προσωπικό του καταστήματος.

ถ้าไม่มีคำแนะนำในภาษาของคุณ โปรดติดต่อพนักงานในร้านเพื่อขอข้อมูล

THULE
SWEDEN

Box 69, 330 33 Hillerstorp, SWEDEN
www.thule.com

448•0DF2H/501-6387-04