

THULE
ONE
KEY
SYSTEM

544



596



588



S Nu kan du få en och samma nyckel till nästan alla dina låsbara Thule-produkter. Med vårt nya smarta låssystem, Thule One Key System, låser du t.ex. lasthållaren, skidhållaren och cykelhållaren med en och samma nyckel. Enkelt och bekvämt.

GB Now you can use one and the same key for almost all Thule lockable products. Our new Thule One Key System means you can lock your load carrier, ski carrier and bike carrier, all with the same key. What could be simpler or more convenient?

D Jetzt genügt ein einziger Schlüssel für fast alle abschließbaren Thule-Produkte. Mit dem neuen Sicherungssystem von Thule können Sie mit nur einem Schlüssel Lastenträger, Fahrrad-, Skihalter und Dachbox(en) abschließen. Einfach und bequem.

F Il vous suffit d'une seule et même clé pour verrouiller presque tous les produits Thule munis d'une serrure. Grâce à notre nouveau système ingénieux de verrouillage, le Thule One Key System, vous mettez sous clé non seulement votre porte-charge, mais entre autres votre porte-skis et votre porte-bicyclettes. Avec une seule et même clé. Facile et commode.

NL Nu heeft u maar één sleutel nodig om nagenoeg al uw vergrendelbare Thule producten te vergrendelen. Met ons nieuw intelligent vergrendelsysteem, het Thule One Key System vergrendelt u b.v. de allesdrager, de skihouder en de fietshouder met en dezelfde sleutel. Eenvoudig en comfortabel.

FIN Nyt yksi ja sama avain käy lähes kaikkiin lukittaviin Thule-tuotteisiin. Uusi nerokas lukitusjärjestelmämmä, Thule One Key System, lukitsee esim. Taakkatelineen, suksipidikkeen ja polkupyöräpidikkeen samalla avaimella. Helposti ja mukavasti.

E Ahora puede tener una sola llave para casi todos los productos cerrables de Thule. Con nuestro nuevo sistema de cierre inteligente, 'Thule One Key System', puede cerrar, por ejemplo, el portacargas, el portaesquí y el portabici con una misma llave. Sencillo y cómodo.

CZ Skoro ke všem zamykatelným systémům Thule se nyní dodává Thule One key System. Jeden klíč na všechno . na nosič, držák lyží, nosič kol. Jednoduché a pohodlné.

PL Thule One Key System umożliwia użycie jednego klucza do prawie wszystkich rodzajów produktów wytwarzanych przez Thule. Bagażnik, stojak na rower lub umocowanie nart, zaopatrzone w zamek, można zamykać i otwierać za pomocą jednego tylko klucza. System ten zapewnia prostotę i wygodę.

日本語 スーリー社製のワン・キーシステム：
1個のキーで全部ロックすることが可能になります。

THULE
SWEDEN

Box 69, 330 33 Hillerstorp, SWEDEN
www.thule.com

THULE
SWEDEN

S Monteringsanvisning

GB Fitting instructions

D Montageanleitung

F Instructions de montage

NL Montage-instructies

FIN Asennusohje

E Instrucciones de montaje

CZ Návod na montáž

PL Instrukcja montażu

日本語 取扱(取付)説明書

I Se la vostra lingua non è compresa nelle istruzioni, prendete contatto con il rivenditore per informazioni.

PT Caso sua língua não esteja nas instruções, contate a loja para informações.

RU Если в инструкции нет Вашего языка, обращайтесь за получением информации в магазин.

KR 조립설명서가 귀하의 언어로 되어있지 않을 때 제품구매처에 조립에 관해 문의하시기 바랍니다.

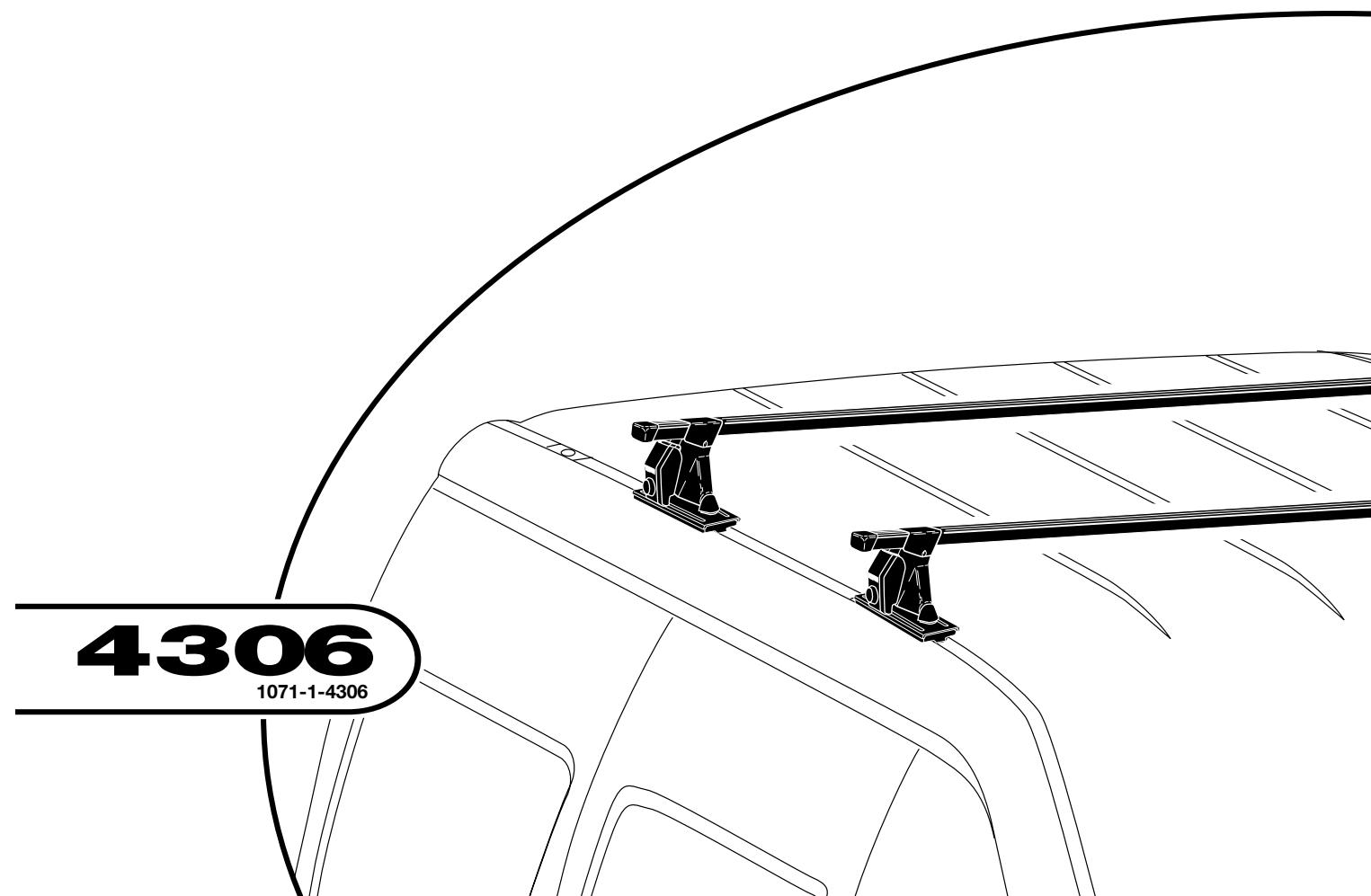

Follow me...

S Gå igenom hela monteringsanvisningen innan Du börjar. Kontrollera att allt finns med. Montera stegvis; 1, 2, 3, o.s.v. *Skalan på undersidan av rören ska inte användas till din lasthållare* Vi rekommenderar att två personer utför monteringen på bilen

GB Before you begin, please read the assembly instructions carefully. Make sure that all parts are included in the package. Assemble step by step; 1, 2, 3, etc. *The scale on the under-side of the pipes shall not be used for your load carrier.* We recommend that two persons carry out installation on the car.

D Bitte lesen Sie vor Beginn des Zusammenbaus die Montageanleitung genau durch und stellen Sie bitte fest, dass alle Teile dabei sind. Der Zusammenbau erfolgt stufenweise; 1, 2, 3 u.s.w. *Die Skala auf der Rohr-Unterseite ist nicht für Ihren Lastenträger vorgesehen.* Thule empfiehlt, daß die Montage am Fahrzeug von zwei Personen vorgenommen wird.

F Prière de bien lire l'instruction de montage avant de commencer. Veuillez vérifier que tous les articles sont inclus dans la boîte. Suivez l'ordre de numérotage; 1, 2, 3 etc. *L'échelle graduée, sous les barres, n'est pas à utiliser pour votre porte-charge.* Nous vous recommandons d'être à deux pour le montage sur la voiture.

NL Lees de instructies geheel door voordat u begint. Controleer of alle onderdelen aanwezig zijn. Monteer stap voor stap; 1, 2, 3 enz. *De schaal op de onderzijde van de stangen moet niet voor uw allesdrager worden gebruikt.* We raden u aan om de montage op de auto door twee personen te laten uitvoeren.

FIN Lue tarkoin ohjeet, ennen kuin aloitat. Tarkista, että kaikki osat ovat mukana. Kokoa vaihe vaiheelta 1, 2, 3 jne. *Putkien alapuolella esitetty mittakaava ei ole tarkoitettu taakkatelineeseen.* Suositamme, että telineen asentaa autoon kaksi henkilöä.

E Antes de empezar, lea las instrucciones de montaje completas. Controle que está todo incluido. Haga el montaje por etapas: 1, 2, 3, etc. *La escala debajo de la barra no deberá emplearse en el porta-equipajes.* Recomendamos que el montaje en el automóvil lo realicen dos personas.

CZ Než začnete s montáží, přečtěte si důkladně celý návod. Překontrolujte, že máte všechny díly. Postupujte podle jednotlivých bodů. *Nevšimajte si škály na nosiči.* K montáži jsou zapotřebí dva montéři.

PL Zanim zaczniesz montowanie bagażnika zapoznaj się z treścią instrukcji i sprawdź, czy nie brakuje żadnej z części. Pracę wykonuj etapami 1, 2, 3... itd. *Nie używaj podziałki znajdującej się na spodniej stronie prętu.* Zalecamy, aby montaż bagażnika wykonywały dwie osoby.

日本語組立て作業を始める前にこの取扱説明書を良くお読み下さい。それから組立てに必要な部品が揃っているかを確認して、この取扱説明書に記載されている組立て作業の順番1,2,3の順序で組立て作業を行って下さい。キャリアバーの下面(溝があります)に目盛りが付いている物がありますが、このベースキャリアに取付けする場合は、利用しませんのでご注意ください。尚、このお車にベースキャリアの取付け作業をする場合は、お二人で装着されることをお勧めします。

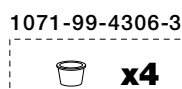
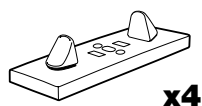
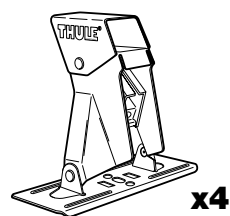
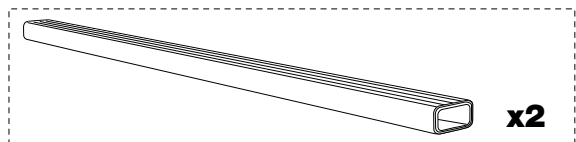

1071-99-4306-2

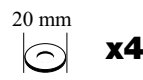
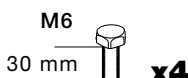
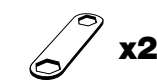
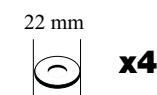
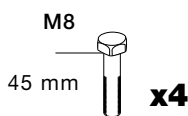
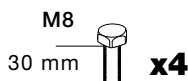

1071-99-13

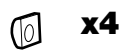

1072-99-1

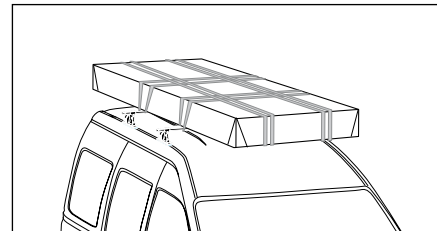
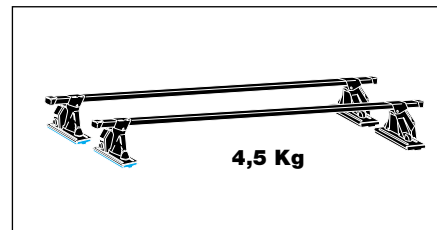
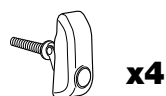

S Bågarnas vikt: 4,5 kg
Tillåten last: 75 kg

Kontrollera max taklast för din bilmodell, om det anges lägre taklast än 75 kg, gäller den lägre vikten. Max taklast = lasthållarens vikt + ev. tillbehör + lastens vikt. Last skall alltid surras fast väl med spännremmar eller liknande, om lasten är lång surras den även fast fram och bak. Tag alltid bort lasthållaren vid maskintvätt.

GB Weight of the load carrier: 4,5 kg
Max. load: 75 kg

Check the maximum permitted load for your car model. If the maximum permitted load is given as less than 75 kg, the lower of the two limits applies. Maximum permissible load = weight of the load carrier + weight of any accessories + weight of the load.

Loads should always be properly secured with straps or similar. Long loads should also be secured at the front and rear. Load carriers should always be removed before putting the vehicle through an automatic carwash.

D Eigengewicht: 4,5 kg
Höchstzulässige Last: 75 kg

Die zulässige Dachlast für Ihr Fahrzeug kontrollieren. Wenn weniger als 75 kg zugelassen sind, gilt der niedrigere Wert. Zulässige Dachlast = Gewicht von Lastenträger + Zubehör + Zuladung. Die Last muß stets gut mit Spannbändern gesichert sein. Lange Lasten müssen auch am Fahrzeugbug bzw. -heck befestigt werden. Vor Benutzen einer Waschanlage den Lastenträger entfernen.

F Poids du porte-charge: 4,5 kg.
Charge autorisée: 75 kg.

Si la charge maxi autorisée par le constructeur sur le toit de votre voiture est inférieure à 75 kg, c'est cette valeur plus faible qu'il convient de respecter. Charge maxi sur le toit = poids du porte-charge + accessoires éventuels + chargement. Le chargement doit être solidement fixé avec des sangles ou similaires. Les objets longs doivent être également fixés à l'avant et à l'arrière de la voiture. Démontez le porte-charge avant tout passage de la voiture dans une installation de lavage automatique.

NL Gewicht van de dwarsstangen: 4,5 kg
Maximaal laadvermogen: 75 kg

Ga na wat de max. daklast voor uw type auto is. Als die lager is dan 75 kg, geldt het laagste gewicht. Maximale daklast = gewicht van de allesdrager + evt. accessoires + gewicht van de lading. De lading moet altijd goed worden vastgezet met sjordbanden of soortgelijk bevestigingsmateriaal. Een lading die langwerpig van vorm is, moet ook aan de vooren achterkant worden vastgezet met sjordbanden. Demonteer de allesdrager altijd als u uw auto in een wasstraat laat wassen.

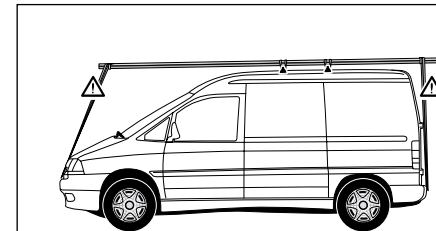
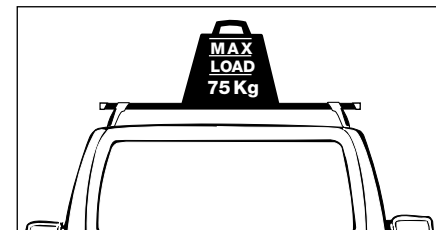

FIN Kaarien paino: 4,5 kg
Sallittu kuorma: 75 kg

Tarkasta autosi maks. kattokuorma. Jos kattokuormaksi ilmoitetaan alle 75 kg, on alempi paino voimassa. Suurin sallittu kattokuorma = taakkatelineen paino + lisävarusteiden paino + kuorman paino. Huomaa, että tietynmallisia kattoluukuja ei voi avata, kun taakkateline on asennettuna. Kuorma on aina sidottava kiinni kuormansitojilla tai vastaavilla. Pitkä kuorma on lisäksi sidottava sekä edestä että takaa. Poista taakkateline aina auton koneellisen pesun ajaksi.

E Peso de los porta-equipajes: 4,5 kg
Carga permitida: 75 kg

Controle la carga máxima sobre el techo en su modelo de automóvil. Si se indica una carga sobre el techo inferior a 75 kg, la carga inferior indicada es la que rige. Carga máx. sobre el techo = peso del porta-equipajes + accesorios (si los hubiera) + peso de la carga. La carga deberá atarse siempre bien con correas o similar; si se trata de una carga larga, también deberá atarse delante y detrás. Quite siempre el porta-equipajes al lavar el automóvil mediante sistemas automáticos.

CZ Hmotnost nosiče: 4,5 kg
Max. povolené zatížení: 75 kg

Překontrolujte max. povolené zatížení střechy vašeho vozidla. jestliže je nižší než 75 kg, platí toto omezení jak max. povolené zatížení nosiče. Max. zatížení střechy vozidla = hmotnost nosiče + příslušenství + hmotnost nákladu. Náklad musí být vždy pevně připoután řemeny či podobným – rovnoměrně ze všech stran. Před strojním mytím vozidla, vždy nosič demontujte.

PL Masa bagażnika 4,5 kg
Dopuszczalna ładowność: 75 kg

Dowiedz się, jaka jest dopuszczalna ładowność dachu przewidziana przez producenta Twojego samochodu. Jest ona obowiązująca, jeżeli jest mniejsza niż 75 kg. Dopuszczalne obciążenie dachu = masa bagażnika + masa akcesoriów + masa ładunku. Ładunek musi być zawsze pewnie przymocowany do bagażnika przy pomocy pasów. Dłuższe przedmioty powinny być przywiązane do przodu i do tyłu auta. Bagażnik musi być zdemontowany przed myciem samochodu w myjni.

日本語
キャリアの重量: 4,5kg、最大積載荷重: 75 kg
あなたの車種の最大積載荷量を確認して下さい。
最大積載荷量が 75 kg未満でしたら二つの重量が記載してあれば軽い方の積載重量をお選び下さい。
最大積載重量 = キャリアの重量 + アタッチメントの重量 + 荷物の重量 積載物は常に必ずストラップなどでしっかり締め込んで固定して下さい。
図のように長い物を積載する場合は車の前と後でしっかり締め付けて下さい。洗車機を利用される時は、ロードキャリアは必ず取り外して下さい。

2

HYUNDAI
Starex H1 Van 4/5-dr, 98-

OPEL
Movano Van 5-dr, 98-

RENAULT
Master T28 Van 5-dr, 98-
Master T33 Van 5-dr, 98-

S Om det finns ett innetak, lossa detta innan monteringen påbörjas

GB If there is an interior roof lining, remove it before starting the installation procedure.

D Vor Montagebeginn muß ggf. das Innendach gelöst werden.

F Si l'habitacle comporte un pavillon séparé, le déposer avant de commencer le montage.

NL Als er een binnendak aanwezig is, maak dit dan los voordat u met de montage begint.

FIN Jos autossa on sisäkatto, irrota se ennen asennuksen aloittamista.

E Si hay un techo interior, soltarlo antes de empezar el montaje.

CZ V případě, že vozidlo je vybaveno vnitřním stropem musí být tento před montáží odmontován.

PL Przed rozpoczęciem montażu usuń ewentualną spodnią część dachu samochodu.

日本語車にルーフ・ライニングがある場合は、取り外してからキャリアの装着作業をしてください。

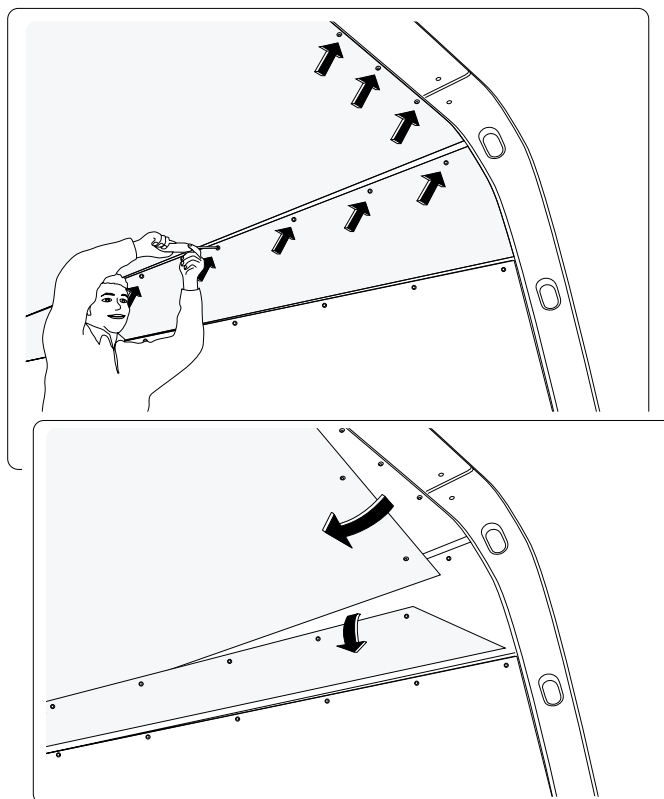

2

OPEL
Movano Van 5-dr, 98-

RENAULT
Express Van 4-dr, -97
Master T28 Van 5-dr, 98-
Master T33 Van 5-dr, 98-

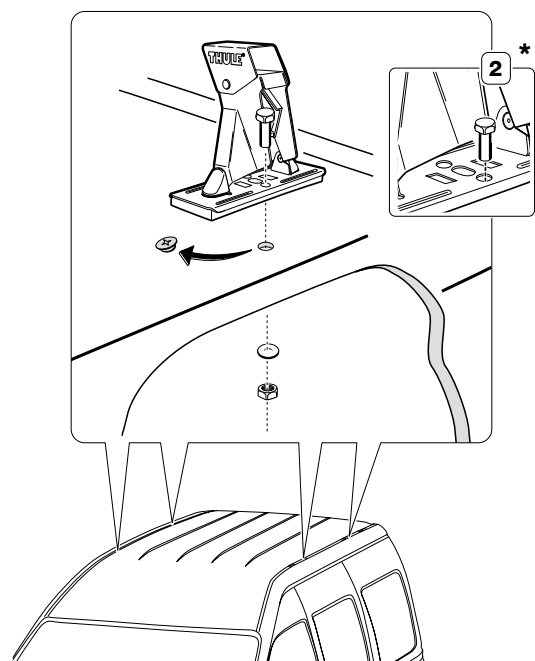

4

2

HYUNDAI
Starex H1 Van 4/5-dr, 98-

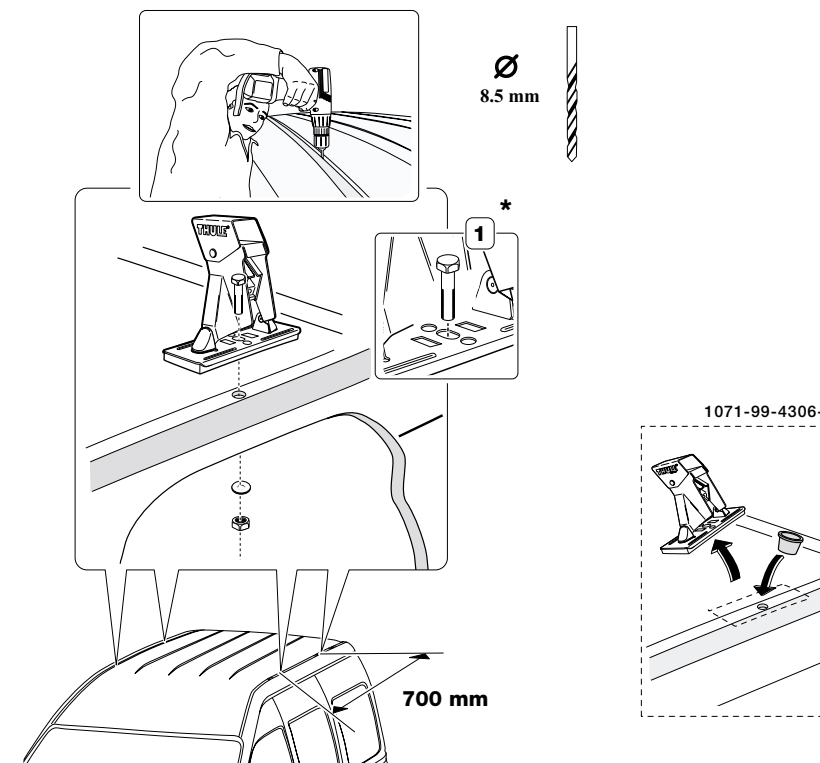
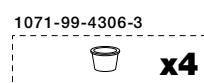
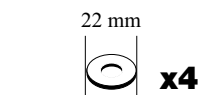
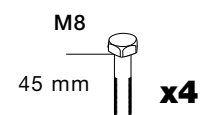

S Vi rekommenderar att montering och borrning utförs av en auktoriserad bilverkstad och att erfordrad rostskydds-behandling utförs. Thule fritar sig allt ansvar för följskador pga rost.

S We recommend that installation and drilling operations are carried out by an authorised car workshop and that the necessary rustproofing is performed. Thule is absolved of all responsibility for consequential damage resulting from rust or corrosion.

D Thule empfiehlt, die Montage- und Bohrarbeiten in einer Vertragswerkstatt ausführen zu lassen, die auch die erforderliche Korrosionsschutzbehandlung durchführt. Thule haftet nicht für Folgeschäden aufgrund von Korrosion.

F Nous recommandons de confier le montage et le perçage à un garage agréé et de veiller à ce que la protection anticorrosion nécessaire soit effectuée. Thule dégage toute responsabilité en cas de dégâts dus à la rouille.

NL We raden u aan om de montage en het boren door een erkende garage te laten uitvoeren. Tevens adviseren we u om de vereiste roestbeschermingsbehandeling te laten uitvoeren. Thule onthoudt zich van elke aansprakelijkheid voor gevolgschaden als gevolg van roest.

FIN Suositamme, että asennuksen ja poraukset tekee valtuutettu autokorjaamo, ja että suoritetaan tarvittava ruostesuojaus. Thule vapautuu vastuusta kaikesta ruostumisen aiheuttamista seurannaisvaurioista.

E Recomendamos que el montaje y taladrado lo realice un taller de automóviles autorizado, y que se aplique la protección antióxido precisa. Thule no asume responsabilidad alguna por daños consecuentes causados por el óxido.

CZ Doporučujeme, aby montáž a veškerá vrtání byla provedena autorizovanou autodílnou. Musí být provedena nutná ochrana proti rzi. Thule nebere žádnou odpovědnost za škody způsobené rzi.

PL Zalecamy również, żeby montaż i wiercenie otworów łącznic z niezbędnym zabezpieczeniem przeciwkorozyjnym przeprowadził upoważniony warsztat samochodowy. Thule nie bierze na siebie odpowiedzialności za szkody spowodowane rdzą.

日本語ドリルを使用した加工作業、錆止め作業やキャリア装着などは設備が完備されている整備工場で行ってください。加工作業および錆止め作業の不備や錆の発生が原因で発生した事故や傷などの保証は弊社では一切責任を負いかねますのでご了承下さい。

2

OPEL
Corsa Combo Van 4-dr, 94-

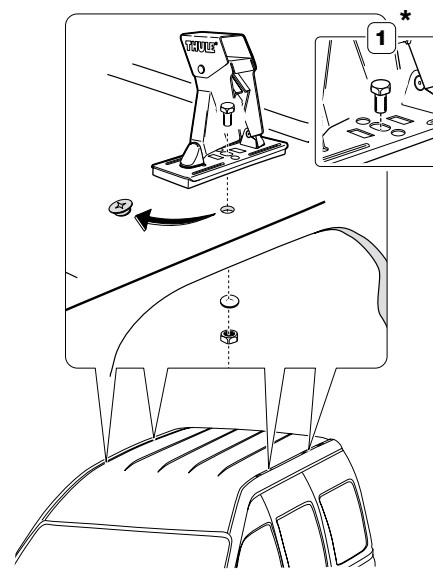
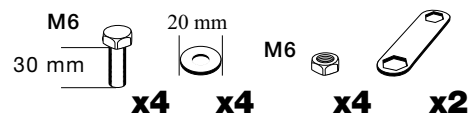

RENAULT
Avantime 3-dr Estate, 00-

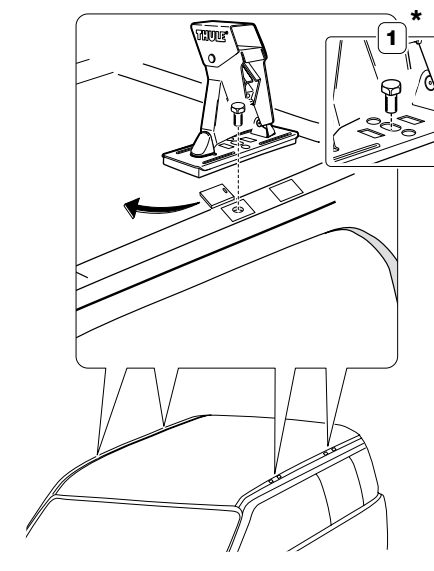
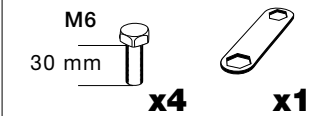

5

