

THULE®

SWEDEN

FIAT Ulysse, 5-dr MPV, 94-02 2-3
LANCIA Zeta, 5-dr MPV, 94-02
PEUGEOT 806, 5-dr MPV, 94-02

CITROËN Evasion, 5-dr MPV, 94-02 4-7

FORD Windstar, 5-dr MPV, 99-
without rails 8-9

- S** Monteringsanvisning
GB Fitting instructions
D Montageanleitung
F Instructions de montage
NL Montage-instructies
FIN Asennusohje
E Instrucciones de montaje
CZ Návod na montáž
PL Instrukcja montażu

日本語 取扱(取付)説明書

I Se la vostra lingua non è compresa nelle istruzioni, prendete contatto con il rivenditore per informazioni.

PT Caso sua língua não esteja nas instruções, contate a loja para informações.

RU Если в инструкции нет Вашего языка, обращайтесь за получением информации в магазин.

KR 조립설명서가 귀하의 언어로 되어있지 않을 때 제품구매처에 조립에 관해 문의하시기 바랍니다.

417

1058-1-1



Follow me...

S Gå igenom hela monteringsanvisningen innan Du börjar. Kontrollera att allt finns med. Montera stegvis; 1, 2, 3, o.s.v.

GB Before you begin, please read the assembly instructions carefully. Make sure that all parts are included in the package. Assemble step by step; 1, 2, 3, etc.

D Bitte lesen Sie vor Beginn des Zusammenbaus die Montageanleitung genau durch und stellen Sie bitte fest, dass alle Teile dabei sind. Der Zusammenbau erfolgt stufenweise; 1, 2, 3 u.s.w.

F Prière de bien lire l'instruction de montage avant de commencer. Veuillez vérifier que tous les articles sont inclus dans la boîte. Suivez l'ordre de numérotage; 1, 2, 3 etc.

NL Lees de instructies geheel door voordat u begint. Controleer of alle onderdelen aanwezig zijn. Monteer stap voor stap; 1, 2, 3 enz.

FIN Lue tarkoin ohjeet, ennen kuin aloitat. Tarkista, että kaikki osat ovat mukana. Kokoa vaihe vaiheelta 1, 2, 3 jne.

E Antes de empezar, lea las instrucciones de montaje completas. Controle que está todo incluido. Haga el montaje por etapas: 1, 2, 3, etc.

CZ Než začnete s montáží, přečtěte si důkladně celý návod. Překontrolujte, že máte všechny díly. Postupujte podle jednotlivých bodů.

PL Zanim zaczniesz montowanie bagażnika zapoznaj się z treścią instrukcji i sprawdź, czy nie brakuje żadnej z części. Pracę wykonuj etapami 1, 2, 3...itd.

日本語あなたの車種の説明書をよく見てから組み立てて下さい。箱の中に必要な部品が全て入っているかどうか確認して下さい。イラストの番号順に組み立てて下さい。

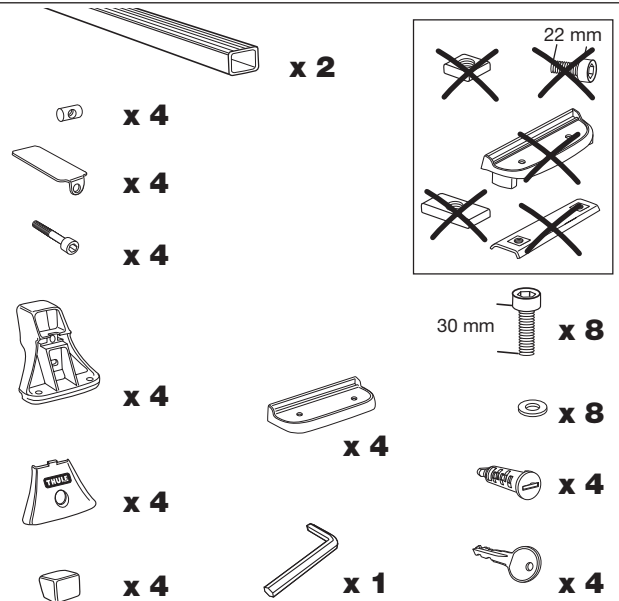

1

S Skruva in skruven fyra varv!
GB Tighten the bolt four turns.
D Die Schraube vier Umdrehungen anziehen
F Serrer, en tournant le boulon quatre fois.
NL Draai de schroef vier slagen vast.
FIN Kiristä ruuveja neljä kierrosta.
E Enroscar el tornillo cuatro vueltas.
CZ Šroub utáhnout čtyřmi plnými otočkami.
PL Wkręć śrubę o cztery obroty.
 日本語 ボルトを4回転まわして締めて下さい。

2

3

Min 100 mm

x 8 30 mm x 8 x 4

4

S Lasthållarrören får inte sticka utanför bilens sidor. Vi rekommenderar att de inte sticker ut mer än halva avståndet mellan lasthållarfötterna och bilens yttre kant. *Skalan på undersidan av rören ska inte användas till din lasthållare.*

GB Check that the bars do not project beyond the sides of the vehicle. Thule recommend that the ends should be not more than half the distance between the load carrier feet and the sides of the vehicle. *The scale on the under-side of the pipes shall not be used for your load carrier.*

D Die Lastenträgerrohre dürfen nicht über die seitliche Begrenzungslinie (Kontur) des Fahrzeugs herausragen. Thule-Empfehlung: höchstens Hälfte des Abstandes zwischen den Trägerfüßen und der seitlichen Begrenzungslinie. *Die Skala auf der Rohr-Unterseite ist nicht für Ihren Lastenträger vorgesehen.*

F Les barres du porte-charge ne doivent pas dépasser sur les côtés de la voiture. Thule vous recommande ici de pas aller au-delà de la moitié de la distance entre les pieds du porte-charge et chacun des côtés de la voiture. *L'échelle graduée, sous les barres, n'est pas à utiliser pour votre porte-charge.*

NL De dwarstangen mogen niet buiten de carrosserie van de auto uitsteken. Thule raadt u aan ze niet verder te laten uitsteken dan halverwege tussen de steunvoeten van de allesdrager en de zijkant van de carrosserie. *De schaal op de onderzijde van de stangen moet niet voor uw allesdrager worden gebruikt.*

FIN Taakkatelineen putket eivät saa ulottua auton korin ulkopuolelle. Thule suosittelee, että putket asennetaan enintään jalan ja korireunan puoleen väliin. *Putkien alapuolella esitetty mittakaava ei ole tarkoitettu taakkatelineeseen.*

E Controlar que los tubos de los porta-equipajes no sobresalgan por los la dos del automóvil. Thule recomienda que los extremos no sobresalgan más de la mitad de la distancia entre los soportes del porta-equipajes y el lado lateral de la carrocería. *La escala debajo de la barra no deberá emplearse en el porta-equipajes.*

CZ Trubky nosiče zavazadel nesmí přečnívat přes boční obrys vozidla. Doporučení firmy Thule: maximálně polovina vzdálenosti mezi patkami nosiče a bočním obrysem vozidla. *Stupnice na spodní straně trubky není určena pro Váš nosič zavazadel.*

PL Sprawdź, czy belki bagażnika nie wystają poza boczną powierzchnię samochodu. Thule zaleca, by końce belek znajdowały się nie dalej niż w połowie odległości między stopą bagażnika o bokiem auta. *Przy montażu bagażnika nie ma potrzeby korzystania z podziałki na dolnej stronie belki.*

日本語

車幅からキャリアバーがはみ出さないようご注意ください。フットからボディ側端までの距離の1/2がキャリアバーの安全な取り付け範囲です。

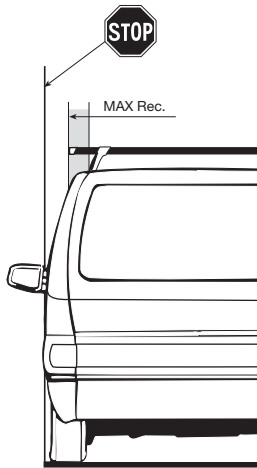

5

Nm =

S Åtdragningsmoment

GB Torque

D Anzugdrehmoment

F Couple de serrage

NL Aandraaimoment

FIN Vääntömomentti

E Par de apriete

CZ Útahovací krouticí moment

PL Moment obrotowy

日本語 トルク

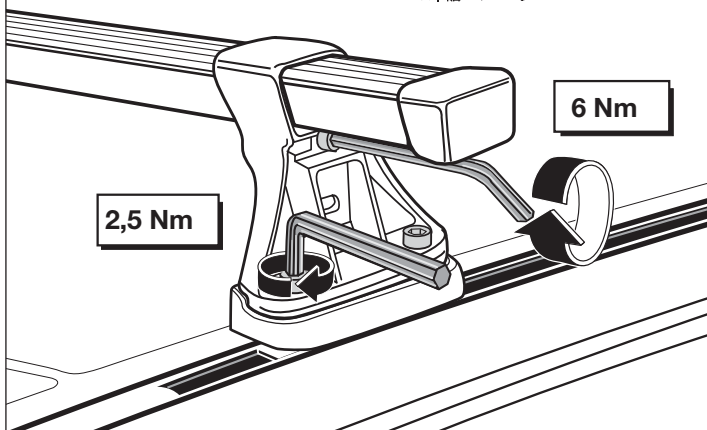

6



x 4

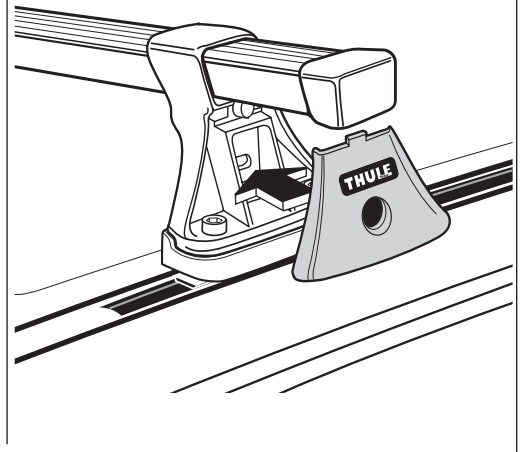

7



x 4



x 4

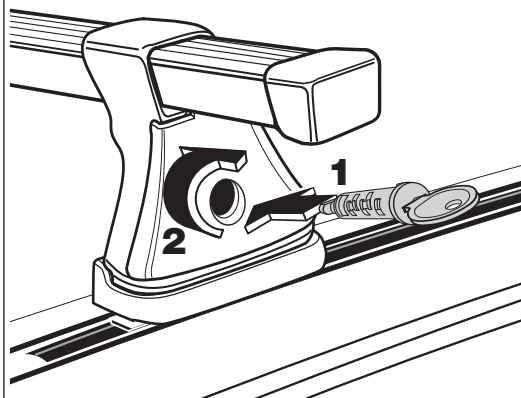

S Om din bil saknar taklist måste du köpa till en list hos din återförsäljare för att kunna montera 417.

GB If your car does not have a roof gutter, you have to buy a special fitting at your dealer in order to fit 417.

D Wenn Ihr Fahrzeug keine Dachleiste hat, müssen Sie eine solche beim Händler kaufen, um 417 montieren zu können.

F Si le toit de votre voiture ne comporte pas de rails, veuillez vous adresser au concessionnaire de la marque pour savoir s'il est possible de l'en équiper.

NL Als uw auto geen daklijst heeft, moet u er bij uw dealer een kopen om de 417 te kunnen monteren.

FIN Jos autossasi ei ole kattolistaa, sinun on hankittava sellainen jälleenmyyjältäsi voidaksesi asentaa 417:n.

E Si su automóvil carece de moldura de recubrimiento, para poder montar el 417 deberá comprar una moldura a su agente.

CZ Není-li střecha vozidla opatřena lištou, musí se k umožnění montáže 417 zakoupit.

PL Jeżeli Twój samochód nie ma rynienek dachowych, do zamocowania bagażnika Thule 417 potrzebne będą dodatkowe elementy mocowane na dachu, dostępne u sprzedawcy samochodu.

日本語

417を装着する場合(レインゲーターがなく、特殊なルーフベース形状の車種)は別売の車種専用取付部品(マウント・パーツ)を使用しないと417を取付する事ができません。



S Gå igenom hela monteringsanvisningen innan Du börjar. Kontrollera att allt finns med. Montera stegvis; 1, 2, 3, o.s.v.

GB Before you begin, please read the assembly instructions carefully. Make sure that all parts are included in the package. Assemble step by step; 1, 2, 3, etc.

D Bitte lesen Sie vor Beginn des Zusammenbaus die Montageanleitung genau durch und stellen Sie bitte fest, dass alle Teile dabei sind. Der Zusammenbau erfolgt stufenweise; 1, 2, 3 u.s.w.

F Prière de bien lire l'instruction de montage avant de commencer. Veuillez vérifier que tous les articles sont inclus dans la boîte. Suivez l'ordre de numérotage; 1, 2, 3 etc.

NL Lees de instructies geheel door voordat u begint. Controleer of alle onderdelen aanwezig zijn. Monteer stap voor stap; 1, 2, 3 enz.

FIN Lue tarkoin ohjeet, ennen kuin aloitat. Tarkista, että kaikki osat ovat mukana. Kokoa vaihe vaiheelta 1, 2, 3 jne.

E Antes de empezar, lea las instrucciones de montaje completas. Controle que está todo incluido. Haga el montaje por etapas: 1, 2, 3, etc.

CZ Než začnete s montáží, přečtěte si důkladně celý návod. Překontrolujte, že máte všechny díly. Postupujte podle jednotlivých bodů.

PL Zanim zaczniesz montowanie bagażnika zapoznaj się z treścią instrukcji i sprawdź, czy nie brakuje żadnej z części. Pracę wykonuj etapami 1, 2, 3...itd.

日本語あなたの車種の説明書をよく見てから組み立てて下さい。箱の中に必要な部品が全て入っているかどうか確認して下さい。イラストの番号順に組み立てて下さい。

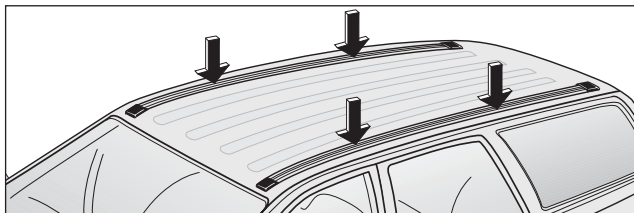
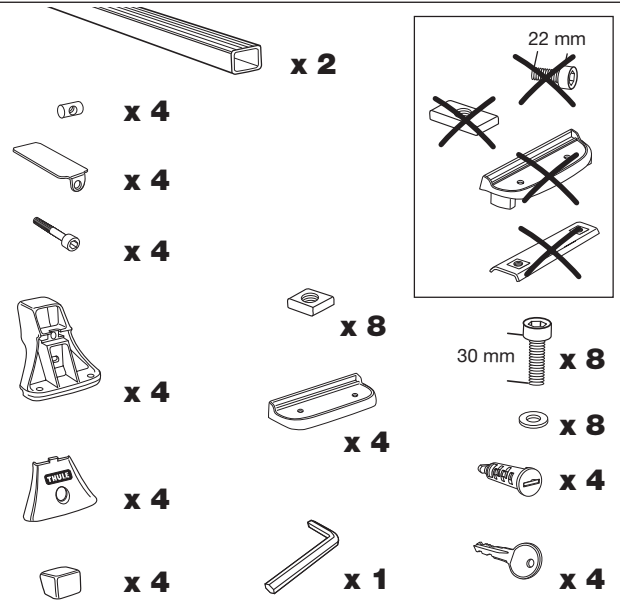

S För att kunna montera lasthållaren måste det finnas fästmuttrar i de längsgående profilerna på taket. Om muttrar saknas, montera de bifogade muttrarna enl. nedan. Finns fästmuttrar, gå direkt till monteringen av last-hållaren på sidorna 10–11.

OBS! Thule rekommenderar att lasthållaren monteras av två personer.

Om din bil saknar taklist måste du köpa till en list hos din återförsäljare för att kunna montera 417.

GB For the load carrier to be fitted, there must be fastening nuts in the longitudinal rails on the vehicle's roof. If there are no factory-fitted nuts, use the set of nuts supplied, proceeding as follows. If fastening nuts have been factory-fitted, go directly to the instructions for fitting the load carrier on pages 10–11. NB! Thule recommend that the load carrier be fitted by two people. If your car does not have a roof gutter, you have to buy a special fitting at your dealer in order to fit 417.

D Für die Montage des Lastenträgers sind Muttern in den Längsprofilen auf dem Dach vorhanden. Sollten diese Muttern fehlen, bitte die beigelieferten gem. nachstehender Anweisung anbringen. Wenn die Befestigungsmuttern vorhanden sind, können Sie direkt mit der Montage des Lastenträgers auf S. 10–11 beginnen. HINWEIS! Thule empfiehlt, daß die Montage des Lastenträgers von zwei Personen durchgeführt wird.

Wenn Ihr Fahrzeug keine Dachleiste hat, müssen Sie eine solche beim Händler kaufen, um 417 montieren zu können.

F Pour qu'il soit possible de monter le porte-charge, les barres longitudinales sur le toit de la voiture doivent comporter des écrous de fixation. Si ce n'est pas le cas, utiliser les écrous fournis à cet effet, comme indiqué ci-après. Si les barres sont par contre déjà munies d'écrous, voir directement les instructions de montage, pages 10–11.

NOTA: Il est recommandé d'être deux pour procéder au montage du porte-charge. Si le toit de votre voiture ne comporte pas de rails, veuillez vous adresser au concessionnaire de la marque pour savoir s'il est possible de l'en équiper.

NL Om de allesdrager te kunnen monteren, moeten er in de overlangse profielen op het dak bevestigingsmoeren zitten. Als deze moeren ontbreken, moeten bijgeleverde moeren worden gemonteerd volgens onderstaande instructies. Als de bevestigingsmoeren wel aanwezig zijn, gaat u direct naar pag. 10–11 voor de montage van de allesdrager. N.B. Thule raadt u aan de allesdrager met zijn tweeën te monteren. Als uw auto geen daklijst heeft, moet u er bij uw dealer een kopen om de 417 te kunnen monteren.

FIN Voidaksesi asentaa taakkatelineen on katon pitkittäisissä profiileissa oltava kiinnitysmutterit. Jos muttereita ei ole, asenna pakkaukseen sisältyvät mutterit alla olevan mukaisesti. Jos kiinnitysmutterit ovat valmiina, siirry suoraan taakkatelineen asennusohjeisiin sivuille 10–11.

Thule suosittaa, että taakkatelineen asentamiseen osallistuu kaksi henkilöä.

Jos autossasi ei ole kattolistaa, sinun on hankittava sellainen jälleenmyyjältäsi voidaksesi asentaa 417:n.

E Para poder montar el porta-equipajes tiene que haber tuercas de sujeción en los perfiles longitudinales del techo. Si no hubiera tuercas, monte las que se adjuntan tal como se indica abajo. Si hay tuercas, pase directamente al montaje del porta-equipajes, páginas 10–11.

¡ATENCIÓN! Thule recomienda que el montaje del porta-equipajes lo realicen dos personas.

Si su automóvil carece de moldura de recubrimiento, para poder montar el 417 deberá comprar una moldura a su agente.

CZ Pro montáž nosiče zavazadel jsou určeny matice umístěné v podlouhlých profilech na střeše vozidla. Pokud tyto matice chybí namontujte podle následujících pokynů matice, které jsou přiloženy. Jsou-li upevňovací matice k dispozici můžete bezprostředně začít s montáží nosiče zavazadel podle pokynů uvedených na stránkách 10–11.

UPOZORNĚNÍ! Firma Thule doporučuje, aby montáž nosiče zavazadel prováděli dvě osoby.

Není-li střeška vozidla opatřena lištou, musí se k umožnění montáže 417 zakoupit.

PL Stopy bagażnika mocowane są do śrub umieszczonych w rowkach podłużnych profili na dachu samochodu. Jeżeli śruby te nie są umieszczone w rowkach fabrycznie, proszę użyć śrub dostarczonych w komplecie ze stopami bagażnika, postępując zgodnie z niżej podanymi wskazówkami. Jeżeli śruby mocujące są umieszczone fabrycznie, proszę ominąć ten etap i umocować stopy bagażnika zgodnie ze wskazówkami na stronach 10-11. Uwaga! Bagażnik powinien być montowany przez dwie osoby. Jeżeli Twój samochód nie ma rynienek dachowych, do zamocowania bagażnika Thule 417 potrzebne będą dodatkowe elementy mocowane na dachu, dostępne u sprzedawcy samochodu.

日本語 ルーフモールに固定用ナットがあるかないかを確認してください。固定用ナットがない場合はキャリアを装着する前にこの取付説明書のように付属の固定用ナットを取付けてください。固定用ナットがあった場合は、10と11ページを見てキャリアを装着してください。

ご注意：この作業はお一人でなくお二人で行う事をお勧めいたします。

417を装着する場合(レインガーターがなく、特殊なルーフベース形状の車種)は別売の車種専用取付部品(マウント・パーツ)を使用しないと417を取付する事ができません。

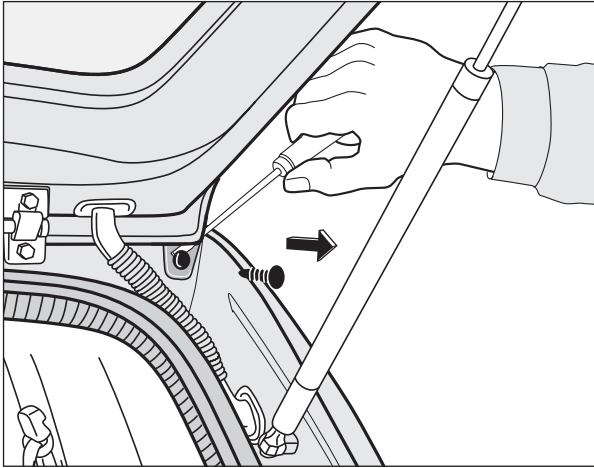

- S** Öppna bakluckan. Med försiktighet ta bort plastpluggarna på höger och vänster sida.
- GB** Open the tailgate. Carefully remove the plastic plugs on the right and left sides.
- D** Die Heckklappe öffnen. Vorsichtig die Kunststoffstopfen auf der rechten und linken Seite entfernen.
- F** Ouvrir le hayon et ôter avec précaution les bouchons plastiques situés de chaque côté.
- NL** Open de achterkleb. Verwijder voorzichtig de kunststof pluggen aan de rechter- en de linkerkant.
- FIN** Avaa takaluukku. Irrota varovasti oikealla ja vasemmalla puolella olevat muovitulpat.
- E** Abrir el maletero. Obrando con cuidado, quitar los tapones de plástico del lado derecho e izquierdo.
- CZ** Otevřete zadní klapku. Z pravé a levé strany opatrně sejměte zátky z umělé hmoty.
- PL** Unieść tylną klapę samochodu. Ostrożnie wyjmij plastikowe kołki po obu stronach.
- 日本語 図を参考に、トランクを上げて、左右それぞれのプラスチック・プラグを取り外してください。

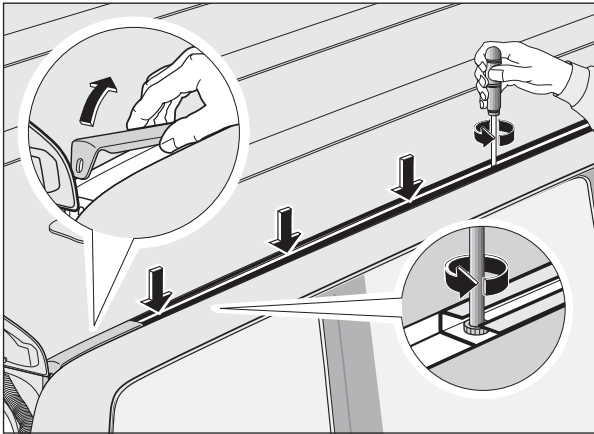

- S** Ta bort de korta täcklisten. Skruva bort de fyra bakre torx-skruvorna.
- GB** Remove the short cover moulding. Unscrew the four rear torx screws.
- D** Die kurzen Abdeckleisten entfernen. Die vier hinteren TORX-Schrauben herausdrehen.
- F** Retirer la moulure de protection courte et dévisser les quatre vis torx situées vers l'arrière.
- NL** Verwijder de korte beschermlijst. Schroef de vier achterste Torx-schroeven los en haal ze eruit.
- FIN** Irrota lyhyt peitelista. Ruuvaa irti neljä takimmaista torxruuvia.
- E** Quitar la moldura corta. Desenroscar los cuatro tornillos Torx posteriores.
- CZ** Sejměte krátké krycí lišty a vyšroubujte čtyři zadní šrouby TORX.
- PL** Wymontuj krótkie listwy plastikowe. Odkręć cztery tylne śruby typu torx.
- 日本語 図を参考にして、後ろ側から短いモールディング・カバーを外してください。それから後ろから4番目までのねじをゆるめて外してください。

1

S Skruva in skruven fyra varv!

GB Tighten the bolt four turns.

D Die Schraube vier Umdrehungen anziehen

F Serrer, en tournant le boulon quatre fois.

NL Draai de schroef vier slagen vast.

FIN Kiristä ruuveja neljä kierrosta.

E Enroscar el tornillo cuatro vueltas.

CZ Šroub utáhnout čtyřmi plnými otočkami.

PL Wkręć śrubę o cztery obroty.

日本語 ボルトを4回転まわして締めて下さい。

2

30 mm

x 8

x 8

x 4

x 8



S Skruva tillbaka torx-skruvorna. Kontrollera att torx-skruvorna sitter ordentligt, motsvarande 6 Nm. Montera tillbaka de korta täcklisterna och pluggarna.
Fortsätt nu med åtdragningen av lasthållaren på sida 11.

GB Screw the torx screws back into place. Check that they sit securely, tighten to 6 Nm. Refit the short cover mouldings and the plugs.
Now continue with tightening of the load carrier as per the instructions on page 11.

D Die TORX-Schrauben wieder eindrehen und fest anziehen (6 Nm). Die kurzen Abdeckleisten und Kunststoffstopfen wieder anbringen.
Danach die Montage gem. S. 11 fortsetzen.

F Revisser les vis torx et contrôler leur serrage (6 Nm), puis remettre en place la moulure de protection et les bouchons.
Pour la fixation du porte-charge, voir page 11.

NL Schroef de torx-schroeven weer vast. Controleer of ze goed vastzitten, overeenkomstig 6 Nm. Bevestig de korte beschermlijsten en de pluggen weer op hun plek.
Ga nu verder met het aandraaien van de allesdrager op pag. 11.

FIN Ruuvaa takaisin torxruuvit. Varmista, että ne ovat tiukasti paikallaan (6 Nm). Asenna takaisin lyhyet peitelistat ja muovitulpat.
Jatka taakkatelineen kokoamista sivun 11 ohjeiden mukaan.

E Volver a roscar los tornillos Torx. Controlar que queden bien roscados, con un apriete equivalente a 6 Nm. Volver a montar las molduras cortas y los taponos.
Proseguir ahora con el apriete del porta-equipajes, página 11.

CZ Opět zašroubujte šrouby TORX a pevně je utáhněte (momentem 6 Nm). Opět nasadte krycí lišty a zátky u umělé hmoty. *Potom pokračujte v montáži podle pokynů uvedených na straně 11.*

PL Wkręć śruby z powrotem. Sprawdź ich osadzenie i dokręć momentem 6 Nm. Zamontuj krótkie listwy plastikowe i zabezpiecz je korkami.
Kontynuuj montaż bagażnika zgodnie z instrukcjami zawartymi na stronie 11.

日本語

外した4個のねじを元の場所に、十分に注意しながら締め付けてください。その時の締め付けトルクは6N/mになります。最後に短いモールディング・カバーとプラスチック・プラグを取り付けてください。取扱(取付)説明書の11ページを必ず参考にしてキャリアの取付け作業を続けてください。

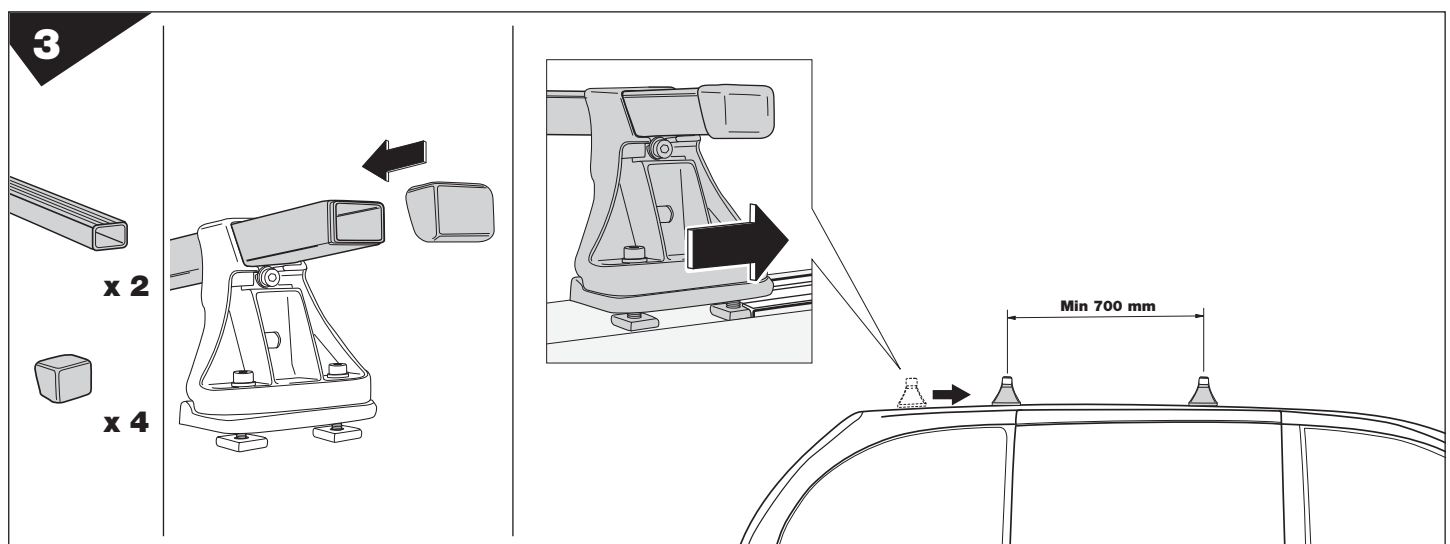
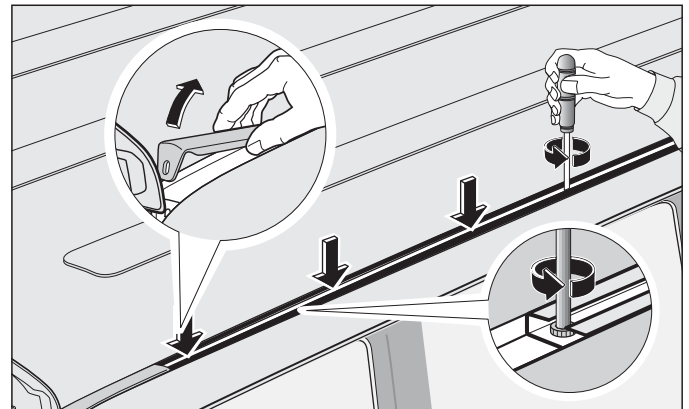



4

S Lasthållarrören får inte sticka utanför bilens sidor. Vi rekommenderar att de inte sticker ut mer än halva avståndet mellan lasthållarfötterna och bilens yttre kant. *Skalan på undersidan av rören ska inte användas till din lasthållare.*

GB Check that the bars do not project beyond the sides of the vehicle. Thule recommend that the ends should be not more than half the distance between the load carrier feet and the sides of the vehicle. *The scale on the under-side of the pipes shall not be used for your load carrier.*

D Die Lastenträgerrohre dürfen nicht über die seitliche Begrenzungslinie (Kontur) des Fahrzeugs herausragen. Thule-Empfehlung: höchstens Hälfte des Abstandes zwischen den Trägerfüßen und der seitlichen Begrenzungslinie. *Die Skala auf der Rohr-Unterseite ist nicht für Ihren Lastenträger vorgesehen.*

F Les barres du porte-charge ne doivent pas dépasser sur les côtés de la voiture. Thule vous recommande ici de pas aller au-delà de la moitié de la distance entre les pieds du porte-charge et chacun des côtés de la voiture. *L'échelle graduée, sous les barres, n'est pas à utiliser pour votre porte-charge.*

NL De dwarsstangen mogen niet buiten de carrosserie van de auto uitsteken. Thule raadt u aan ze niet verder te laten uitsteken dan halverwege tussen de steunvoeten van de allesdrager en de zijkant van de carrosserie. *De schaal op de onderzijde van de stangen moet niet voor uw allesdrager worden gebruikt.*

FIN Taakkatelineen putket eivät saa ulottua auton korin ulkopuolelle. Thule suosittelee, että putket asennetaan enintään jalan ja korireunan puoleen väliin. *Putkien alapuolella esitetty mittakaava ei ole tarkoitettu taakkatelineeseesi.*

E Controlar que los tubos de los porta-equipajes no sobresalgan por los la dos del automóvil. Thule recomienda que los extremos no sobresalgan más de la mitad de la distancia entre los soportes del porta-equipajes y el lado lateral de la carrocería. *La escala debajo de la barra no deberá emplearse en el porta-equipajes.*

CZ Trubky nosiče zavazadel nesmí přečnívat přes boční obrys vozidla. Doporučení firmy Thule: maximálně polovina vzdálenosti mezi patkami nosiče a bočním obrysem vozidla. *Stupnice na spodní straně trubky není určena pro Váš nosič zavazadel.*

PL Sprawdź, czy belki bagażnika nie wystają poza boczną powierzchnię samochodu. Thule zaleca, by końce belek znajdowały się nie dalej niż w połowie odległości między stopą bagażnika o bokiem auta. *Przy montażu bagażnika nie ma potrzeby korzystania z podziałki na dolnej stronie belki.*

日本語

車幅からキャリアバーがはみ出さないようご注意ください。フットからボディ側端までの距離の1/2がキャリアバーの安全な取り付け範囲です。

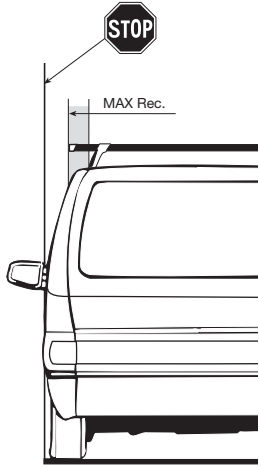

5

Nm =

S Åtdragningsmoment

GB Torque

D Anzugdrehmoment

F Couple de serrage

NL Aandraaimoment

FIN Vääntömomentti

E Par de apriete

CZ Utahovací krouticí moment

PL Moment obrotowy

日本語 トルク

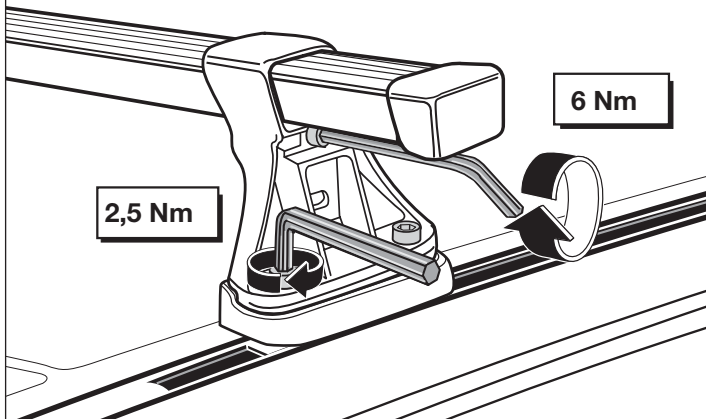

6



x 4

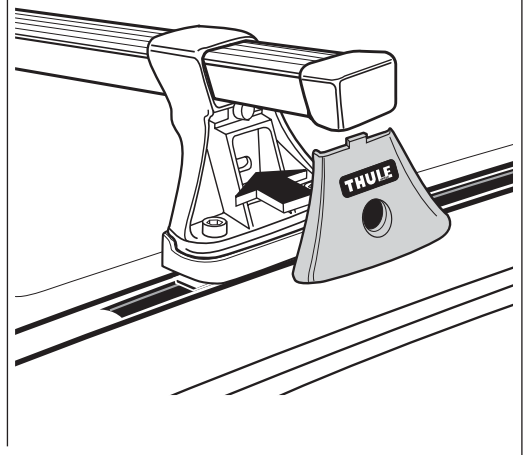

7

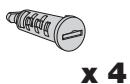

x 4



x 4

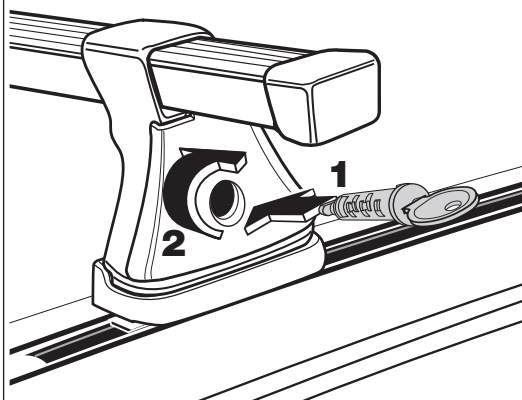

Ford Windstar, 5-dr MPV, 99– without rails

S Gå igenom hela monteringsanvisningen innan Du börjar. Kontrollera att allt finns med. Montera stegvis; 1, 2, 3, o.s.v.

GB Before you begin, please read the assembly instructions carefully. Make sure that all parts are included in the package. Assemble step by step; 1, 2, 3, etc.

D Bitte lesen Sie vor Beginn des Zusammenbaus die Montageanleitung genau durch und stellen Sie bitte fest, dass alle Teile dabei sind. Der Zusammenbau erfolgt stufenweise; 1, 2, 3 u.s.w.

F Prière de bien lire l'instruction de montage avant de commencer. Veuillez vérifier que tous les articles sont inclus dans la boîte. Suivez l'ordre de numérotage; 1, 2, 3 etc.

NL Lees de instructies geheel door voordat u begint. Controleer of alle onderdelen aanwezig zijn. Monteer stap voor stap; 1, 2, 3 enz.

FIN Lue tarkoin ohjeet, ennen kuin aloitat. Tarkista, että kaikki osat ovat mukana. Kokoa vaihe vaiheelta 1, 2, 3 jne.

E Antes de empezar, lea las instrucciones de montaje completas. Controle que está todo incluido. Haga el montaje por etapas: 1, 2, 3, etc.

CZ Než začnete s montáží, přečtěte si důkladně celý návod. Překontrolujte, že máte všechny díly. Postupujte podle jednotlivých bodů.

PL Zanim zaczniesz montowanie bagażnika zapoznaj się z treścią instrukcji i sprawdź, czy nie brakuje żadnej z części. Pracę wykonuj etapami 1, 2, 3...itd.

日本語 あなたの車種の説明書をよく見てから組み立ててください。箱の中に必要な部品が全て入っているかどうか確認してください。イラストの番号順に組み立ててください。

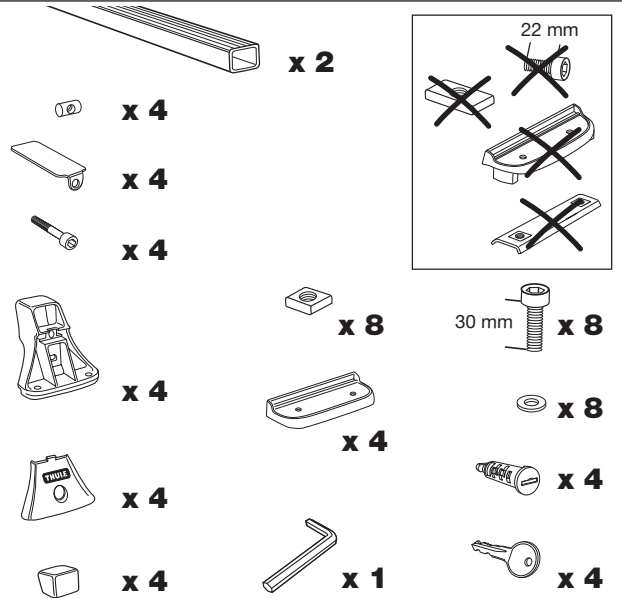

1

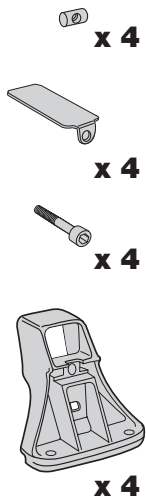

S Skruva in skruven fyra varv!

GB Tighten the bolt four turns.

D Die Schraube vier Umdrehungen anziehen

F Serrer, en tournant le boulon quatre fois.

NL Draai de schroef vier slagen vast.

FIN Kiristä ruuveja neljä kierrosta.

E Enroscar el tornillo cuatro vueltas.

CZ Šroub utáhnout čtyřmi plnými otočkami.

PL Wkręć śrubę o cztery obroty.

日本語 ボルトを4回転まわして締めて下さい。

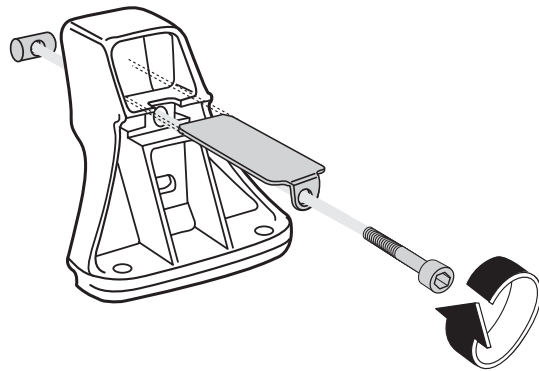

2

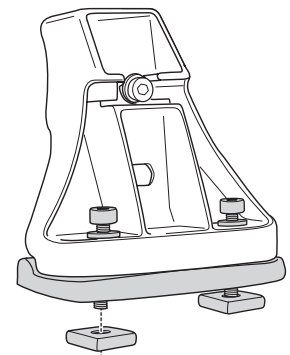
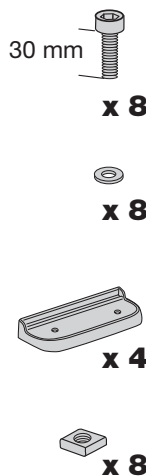

3

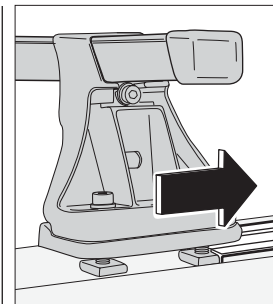
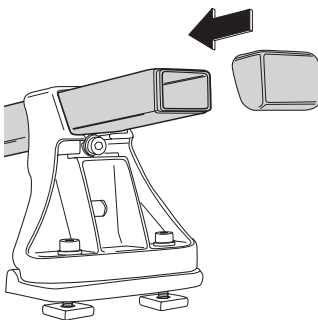
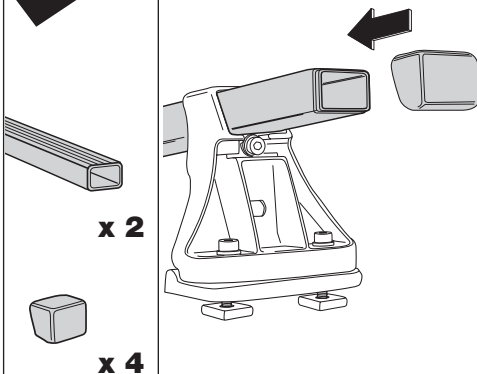

S Om originaalträcken finns, ta bort dessa

GB If the original-fit roof rack is used, remove these

D Wenn Original-Lastenträger angebaut sind, müssen diese entfernt werden

F Si la voiture est munie d'une galerie d'origine, il convient de la retirer

NL Als er een originele allesdrager is, moet deze worden verwijderd

FIN Jos autossa on alkuperäinen kattoteline, poista se

E Quitar el porta-equipajes original, si lo hubiera

CZ Jestliže jsou vestaveny originální nosiče, musí být tyto odstraneny.

PL Jeżeli na dachu jest fabrycznie zamontowany bagażnik, zdemontuj go.

日本語 オリジナル(スーリー社製のロードキャリア以外)のロードキャリアが装着されている場合はそのオリジナル(スーリー社製のロードキャリア以外)のロードキャリアを外してください。

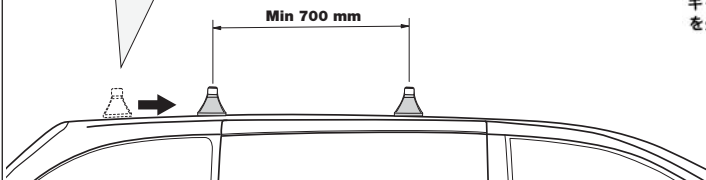

4

S Lasthållarrören får inte sticka utanför bilens sidor. Vi rekommenderar att de inte sticker ut mer än halva avståndet mellan lasthållarfötterna och bilens yttre kant. *Skalan på undersidan av rören ska inte användas till din lasthållare.*

GB Check that the bars do not project beyond the sides of the vehicle. Thule recommend that the ends should be not more than half the distance between the load carrier feet and the sides of the vehicle. *The scale on the under-side of the pipes shall not be used for your load carrier.*

D Die Lastenträgerrohre dürfen nicht über die seitliche Begrenzungslinie (Kontur) des Fahrzeugs herausragen. Thule-Empfehlung: höchstens Hälfte des Abstandes zwischen den Trägerfüßen und der seitlichen Begrenzungslinie. *Die Skala auf der Rohr-Unterseite ist nicht für Ihren Lastenträger vorgesehen.*

F Les barres du porte-charge ne doivent pas dépasser sur les côtés de la voiture. Thule vous recommande ici de pas aller au-delà de la moitié de la distance entre les pieds du porte-charge et chacun des côtés de la voiture. *L'échelle graduée, sous les barres, n'est pas à utiliser pour votre porte-charge.*

NL De dwarstangen mogen niet buiten de carrosserie van de auto uitsteken. Thule raadt u aan ze niet verder te laten uitsteken dan halverwege tussen de steunvoeten van de allesdrager en de zijkant van de carrosserie. *De schaal op de onderzijde van de stangen moet niet voor uw allesdrager worden gebruikt.*

FIN Taakkatelineen putket eivät saa ulottua auton korin ulkopuolelle. Thule suosittelee, että putket asennetaan enintään jalan ja korireunan puoleen väliin. *Putkien alapuolella esitetty mittakaava ei ole tarkoitettu taakkatelineeseen.*

E Controlar que los tubos de los porta-equipajes no sobresalgan por los la dos del automóvil. Thule recomienda que los extremos no sobresalgan más de la mitad de la distancia entre los soportes del porta-equipajes y el lado lateral de la carrocería. *La escala debajo de la barra no deberá emplearse en el porta-equipajes.*

CZ Trubky nosiče zavazadel nesmí přečnívat přes boční obrys vozidla. Doporučení firmy Thule: maximálně polovina vzdálenosti mezi patkami nosiče a bočním obrysem vozidla. *Stupnice na spodní straně trubky není určena pro Váš nosič zavazadel.*

PL Sprawdź, czy belki bagażnika nie wystają poza boczną powierzchnię samochodu. Thule zaleca, by końce belek znajdowały się nie dalej niż w połowie odległości między stopą bagażnika o bokiem auta. *Przy montażu bagażnika nie ma potrzeby korzystania z podziałki na dolnej stronie belki.*

日本語

車幅からキャリアバーははみ出さないようご注意ください。フットからボディ側端までの距離の1/2がキャリアバーの安全な取り付け範囲です。

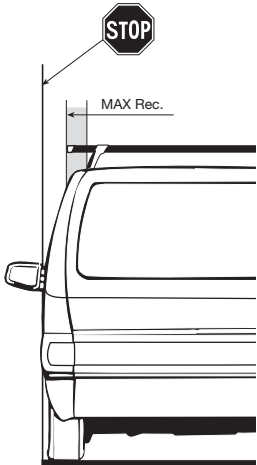

5

Nm =

S Åtdragningsmoment

GB Torque

D Anzugdrehmoment

F Couple de serrage

NL Aandraaimoment

FIN Vääntömomentti

E Par de apriete

CZ Utahovací krouticí moment

PL Moment obrotowy

日本語 トルク

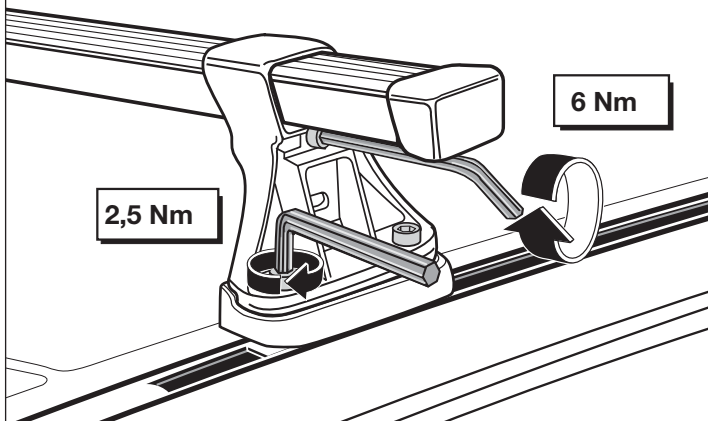

6

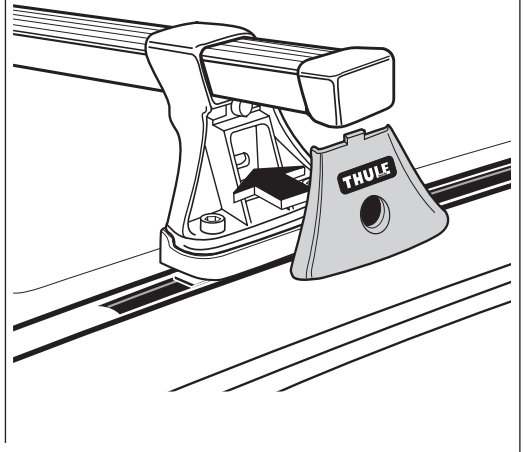

7

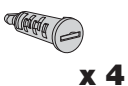

x 4



x 4

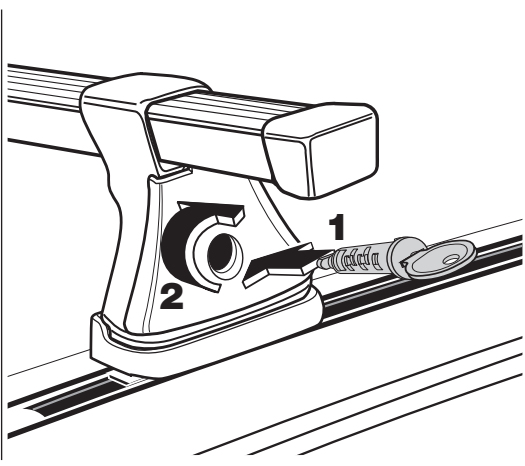

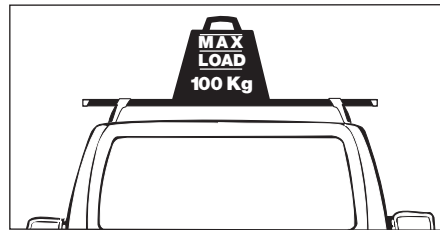
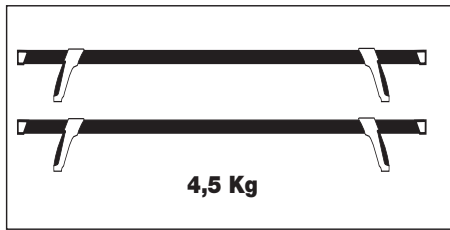

**S Bågarnas vikt: 4,5 kg
Tillåten last: 100 kg**

Kontrollera max taklast för din bilmodell, om det anges lägre taklast än 100 kg, gäller den lägre vikten.

Max taklast = lasthållarens vikt + ev. tillbehör + lastens vikt.

Last skall alltid surras fast väl med spännremmar eller liknande, om lasten är lång surras den även fast fram och bak. Tag alltid bort lasthållaren vid maskintvätt.

**GB Weight of the load carrier: 4,5 kg
Max. load: 100 kg**

Check the maximum permitted load for your car model. If the maximum permitted load is given as less than 100 kg, the lower of the two limits applies.

Maximum permissible load = weight of the load carrier + weight of any accessories + weight of the load.

Loads should always be properly secured with straps or similar. Long loads should also be secured at the front and rear. Load carriers should always be removed before putting the vehicle through an automatic carwash.

**D Eigengewicht: 4,5 kg
Höchstzulässige Last: 100 kg**

Die zulässige Dachlast für Ihr Fahrzeug kontrollieren. Wenn weniger als 100 kg zugelassen sind, gilt der niedrigere Wert.

Zulässige Dachlast = Gewicht von Lastenträger + Zubehör + Zuladung.

Die Last muß stets gut mit Spannbändern gesichert sein. Lange Lasten müssen auch am Fahrzeugbug bzw. -heck befestigt werden. Vor Benutzen einer Waschanlage den Lastenträger entfernen.

**F Poids du porte-charge: 4,5 kg.
Charge autorisée: 100 kg.**

Si la charge maxi autorisée par le constructeur sur le toit de votre voiture est inférieure à 100 kg, c'est cette valeur plus faible qu'il convient de respecter.

Charge maxi sur le toit = poids du porte-charge + accessoires éventuels + chargement.

Le chargement doit être solidement fixé avec des sangles ou similaires. Les objets longs doivent être également fixés à l'avant et à l'arrière de la voiture. Démontez le porte-charge avant tout passage de la voiture dans une installation de lavage automatique.

**NL Gewicht van de dwarsstangen: 4,5 kg
Maximaal laadvermogen: 100 kg**

Ga na wat de max. daklast voor uw type auto is. Als die lager is dan 100 kg, geldt het laagste gewicht.

Maximale daklast = gewicht van de allesdrager + evt. accessoires + gewicht van de lading.

De lading moet altijd goed worden vastgezet met sjorbanden of soortgelijk bevestigingsmateriaal. Een lading die langwerpig van vorm is, moet ook aan de vooren achterkant worden vastgezet met sjorbanden. Demonteer de allesdrager altijd als u uw auto in een wasstraat laat wassen.

**FIN Kaarien paino: 4,5 kg
Sallittu kuorma: 100 kg**

Tarkasta autosi maks. kattokuorma. Jos kattokuormaksi ilmoitetaan alle 100 kg, on alempi paino voimassa.

Suurin sallittu kattokuorma = taakkatelineen paino + lisävarusteiden paino + kuorman paino.

Huomaa, että tietynmallisia kattoluukuja ei voi avata, kun taakkateline on asennettuna. Kuorma on aina sidottava kiinni kuormansitojilla tai vastaavilla. Pitkä kuorma on lisäksi sidottava sekä edestä että takaa. Poista taakkateline aina auton koneellisen pesun ajaksi.

**E Peso de los porta-equipajes: 4,5 kg
Carga permitida: 100 kg**

Controle la carga máxima sobre el techo en su modelo de automóvil. Si se indica una carga sobre el techo inferior a 100 kg, la carga inferior indicada es la que rige.

Carga máx. sobre el techo = peso del porta-equipajes + accesorios (si los hubiera) + peso de la carga.

La carga deberá atarse siempre bien con correas o similar; si se trata de una carga larga, también deberá atarse delante y detrás.

Quite siempre el porta-equipajes al lavar el automóvil mediante sistemas automáticos.

**CZ Hmotnost nosiče: 4,5 kg
Max. povolené zatížení: 100 kg**

Překontrolujte max. povolené zatížení střechy vašeho vozidla, jestliže je nižší než 100 kg, platí toto omezení jak max. povolené zatížení nosiče.

Max. zatížení střechy vozidla = hmotnost nosiče + příslušenství + hmotnost nákladu.

Náklad musí být vždy pevně připoután řemeny či podobným – rovnoměrně ze všech stran. Před strojním mytím vozidla, vždy nosič demontujte.

**PL Masa bagażnika 4,5 kg
Dopuszczalna ładowność: 100 kg**

Dowiedz się, jaka jest dopuszczalna ładowność dachu przewidziana przez producenta Twojego samochodu. Jest ona obowiązująca, jeżeli jest mniejsza niż 100 kg.

Dopuszczalne obciążenie dachu = masa bagażnika + masa akcesoriów + masa ładunku.

Ładunek musi być zawsze pewnie przymocowany do bagażnika przy pomocy pasów. Dłuższe przedmioty powinny być przywiązane do przodu i do tyłu auta. Bagażnik musi być zdemontowany przed myciem samochodu w myjni.

日本語

キャリアの重量：4,5kg、最大積載荷重：100 kg

あなたの車種の最大積載荷重を確認して下さい。

最大積載荷重が100 kg未満でしたら二つの重量が記載してあれば軽い方の積載重量をお選び下さい。

最大積載重量 = キャリアの重量 + アタッチメント

の重量 + 荷物の重量 積載物は常に必ずストラップ

などでしっかり締め込んで固定して下さい。

図のように長い物を積載する場合は車の前と後でし

っかり締め付けて下さい。洗車機を利用される時は、

ロードキャリアは必ず取り外して下さい。

THULE
SWEDEN

Box 69, 330 33 Hillerstorp, SWEDEN
www.thule.com