

- S** Monteringsanvisning
- GB** Fitting instructions
- D** Montageanleitung
- F** Instructions de montage
- NL** Montage-instructies
- FIN** Asennusohje
- E** Instrucciones de montaje
- I** Istruzioni per il montaggio
- CZ** Návod na montáž
- PL** Instrukcja montażu
- HU** Szerelési utasítások
- RU** Инструкции по установке
- EST** Paigalduseeskirjad
- SLO** Navodila za pritrjevanje

한국어 장착 지침

日本語 取扱(取付)説明書

中文 安装说明



834

834000

Follow me...



THULE	
S	Sikkerhedsforskrifter
GB	Security regulations
D	Sicherheits Vorschriften
F	Instructions importantes
NL	Veiligheidsvoorschriften
FIN	Turvallisuuskäytännöt
E	Reglas de seguridad
I	Norme di sicurezza
CZ	Bezpečnostní předpisy
PL	Wskazania bezpieczeństwa
PT	Normas de segurança
GB	Keamanan keselamatan
TR	Güvenlik kuralları
RU	Инструкции по безопасности
HR	Pravila sigurnosti
EST	Ohutusjuhend
LIT	Saugumo taisyklės
SLO	Varnostni predpisi
한국어	안전사용지침서
日本語	安全使用説明書
中文	安全使用手册

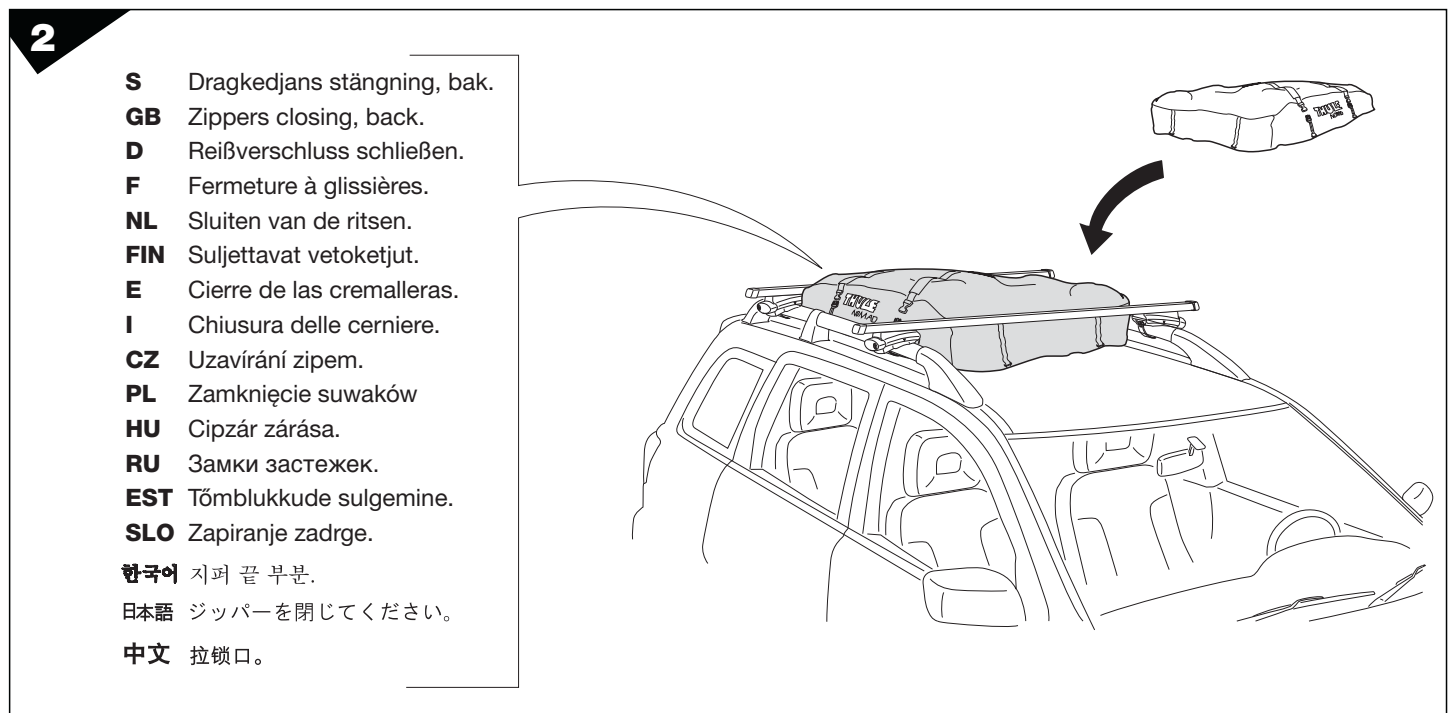
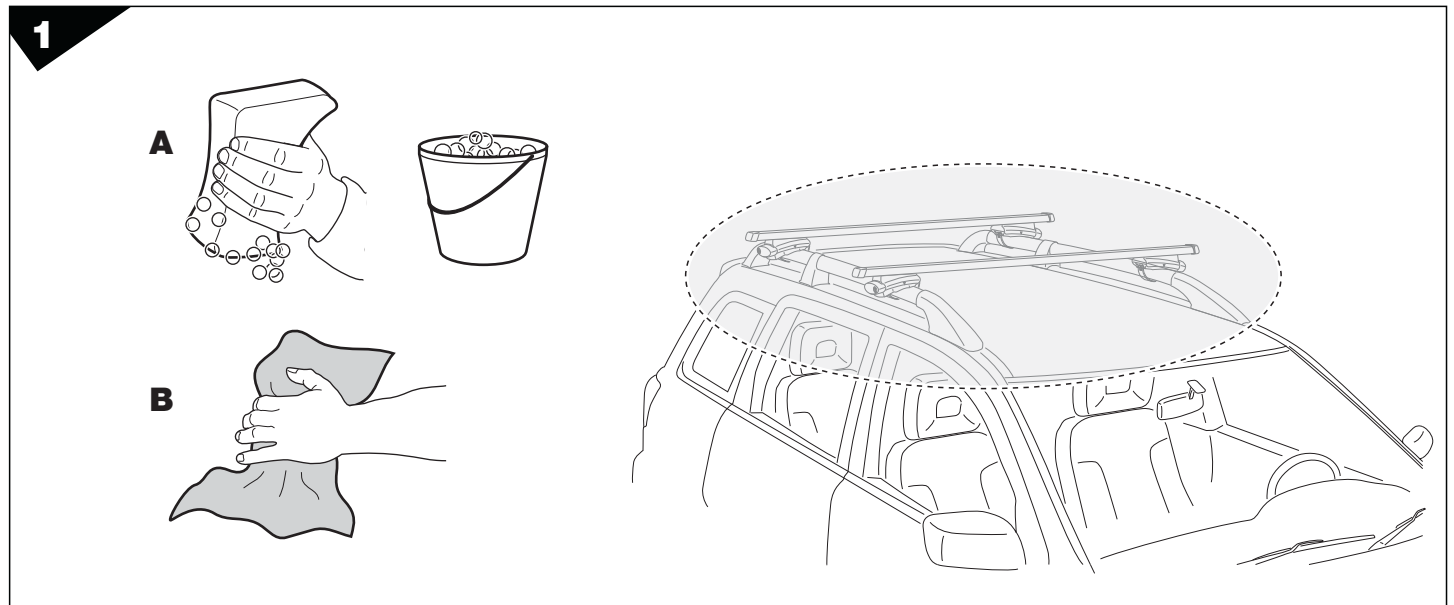
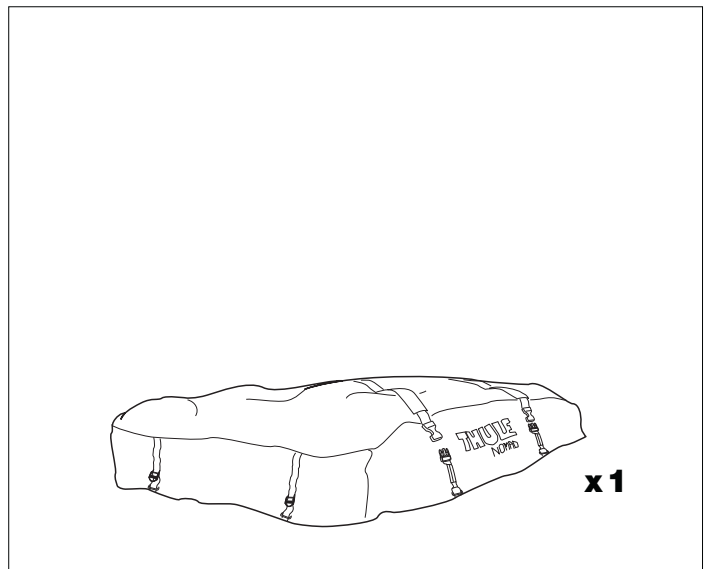
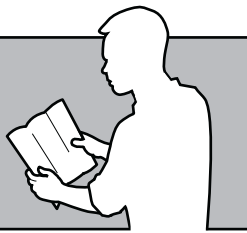

3

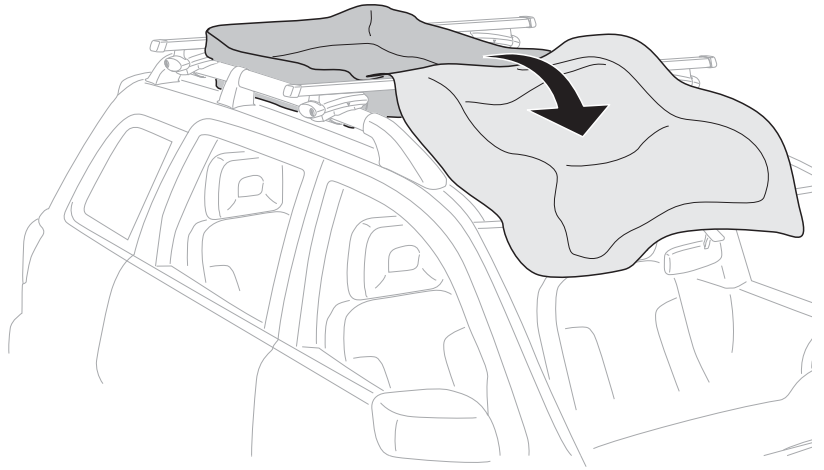
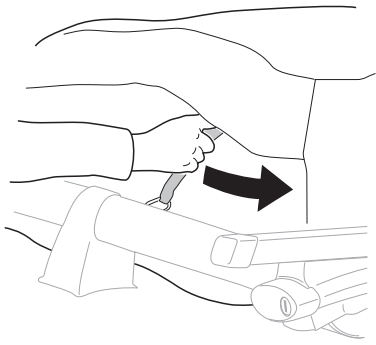

4

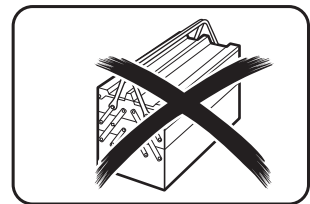
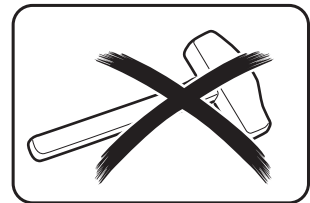
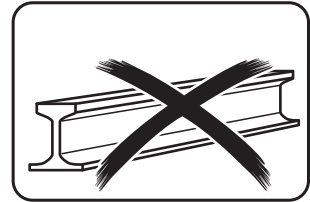
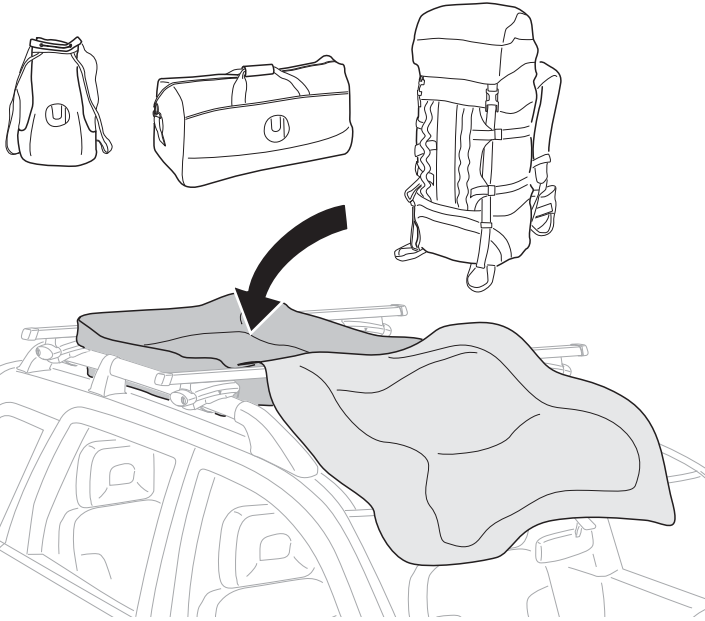

5

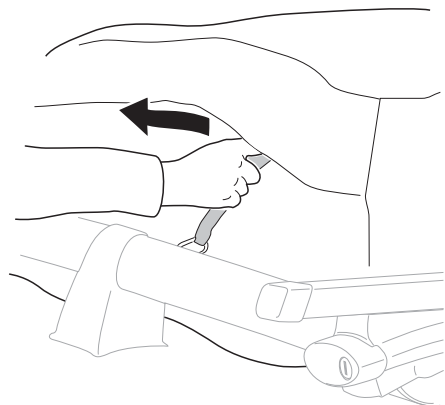
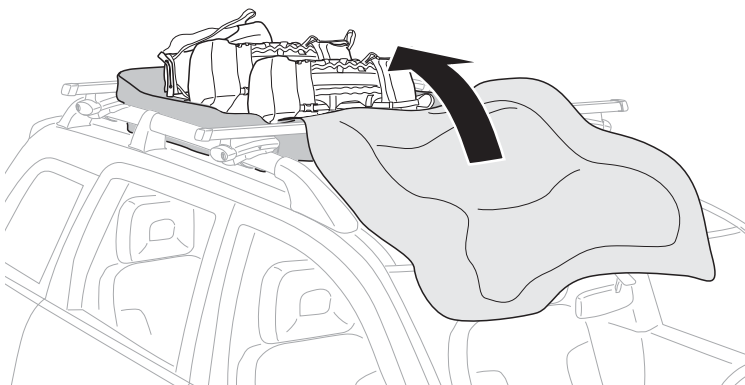

6

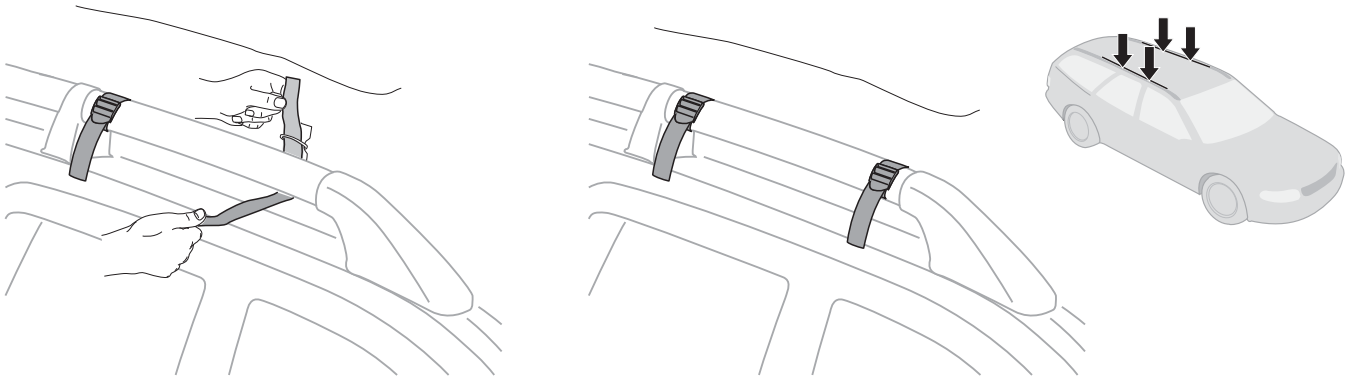
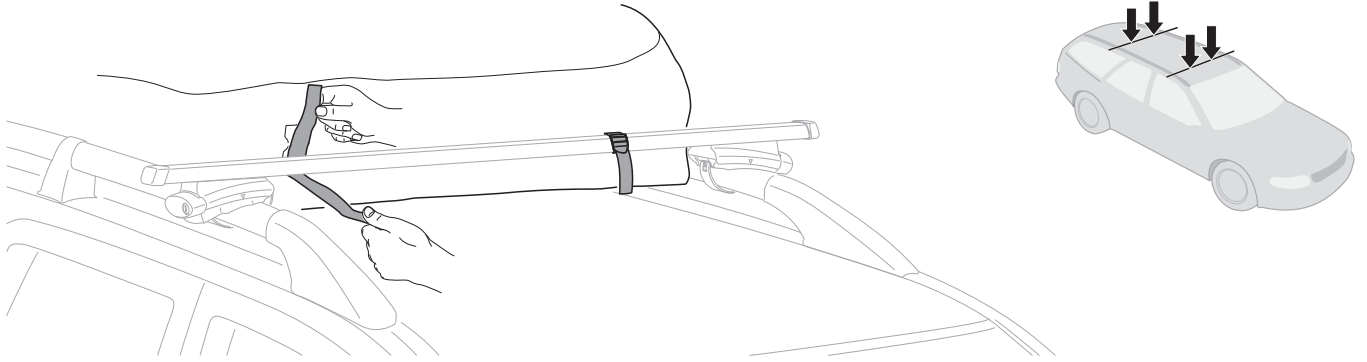
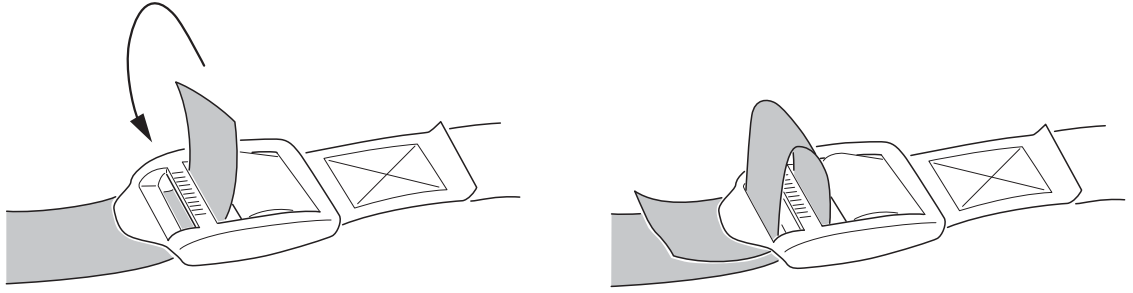

7

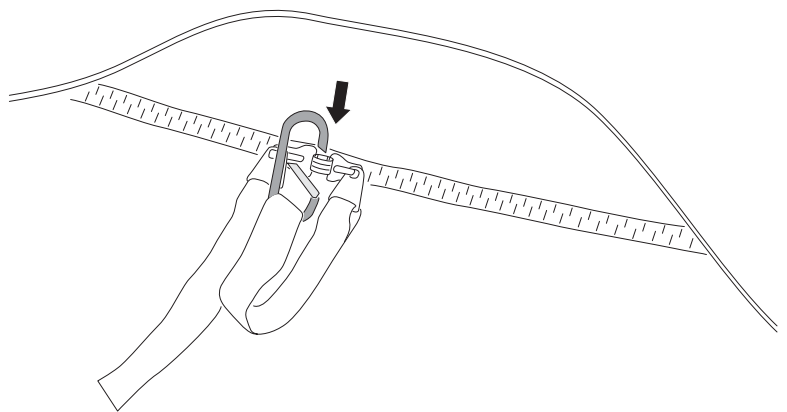
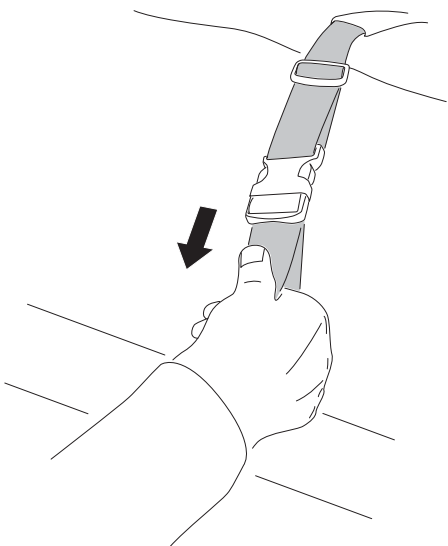

S

- Kontrollera, med regelbundna intervaller, att alla spännband är ordentligt fastspända.
- Överlasta INTE Nomad väskan.
- Max taklast 45 kg, om biltillverkaren anger en lägre max taklast, är det alltid den lägre som gäller.
- Om din bil inte har något lasthållarsystem monterat, ANVÄND INTE denna produkten.
- Väskan är regntålig (vattenbeständig) inte vattentät. Väskan måste omslutas med plast, om väskan kommer att utsättas för extremt regnväder.
- Kör inte med olastad väska.
- Väskan förhindrar inte uppkomst av bucklor i taket pga. olämplig last, fastspänning eller körning.
- Dragkedjans stängning skall alltid vara vänd bakåt i förhållande till bilen.
- Undvik att montera av väskan när den är fullastad.
- Vid rengöring, använd en fuktig tvättsvamp med mildt tvättmedel som inte innehåller tillsatser (så som alkohol, klor, ammoniak). Dessa kan medföra att väskan missfärgas. Lufttorkas helt och hållet.

GB

- Be sure to check all straps for tightness at regular intervals during travel.
- Do not overload Nomad bag.
- Max roof load 45 kg. If the vehicle manufacturer recommend lower maximal roof load, it's always the lowest load that applies.
- If your vehicle does not have raised racks, DO NOT USE this product.
- This bag is WATER RESISTANT, NOT WATERPROOF. Cargo must be packed in plastic bags if experiencing extreme weather conditions.
- Don't drive with unloaded cargo.
- This product will NOT prevent dents resulting from improper loading, securing, or driving.
- Zippers closing, should always be faced backwards of the vehicle.
- Avoid removing bag from roof while fully loaded.
- For cleaning, a damp sponge works best using only water with a mild detergent which contains no additives (such as alcohol, chlorine or ammonia) as these could discolor the bags surface. Allow to air dry completely.

D

- Sämtliche Transportspannbänder sind während der Reise mehrmals zu überprüfen.
- Die Nomad-Tasche darf nicht überladen werden.
- Zulässige Dachträgerlast 45 kg. Falls der Fahrzeughersteller eine niedrigere Höchstlast angibt, ist diese zu befolgen!
- Falls das Fahrzeug nicht über Halteschienen verfügt, darf dieses Produkt NICHT BENUTZT werden.
- Diese Tasche ist WASSERABWEISEND, aber NICHT WASSERDICHT. Bei Regen, Schnee usw. muss die Ladung in Kunststoffhüllen verpackt werden!
- Fahren Sie nicht mit leerer Last.
- Dieses Produkt verhindert KEINE Dellen, die am Fahrzeug durch falsches Beladen od. Sichern der Last bzw. durch falsches Fahren entstehen.
- Geschlossener Reißverschluss (sollte immer zum Fahrzeugheck zeigen).
- Vermeiden Sie, die Tasche mit voller Ladung vom Dach zu heben.
- Reinigung erfolgt durch angefeuchteten Schwamm, der in ein mildes Reinigungsmittel getaucht wird (keine Lösungsmittel wie Alkohol, Chlor od. Ammoniak benutzen, da sonst Lack verfärbt wird!). Dann an der Luft trocknen lassen.

F

- Sur la route, contrôlez le serrage de toutes les sangles à intervalles réguliers.
- Ne pas surcharger le sac de transport Nomad.
- Charge maximale admise sur le toit: 45 kg. Si le constructeur préconise une charge maximale inférieure, c'est cette dernière qui prévaudra.
- NE PAS UTILISER CE PRODUIT si votre véhicule n'est pas équipé de barres de toit.
- Ce sac est RÉSISTANT À L'EAU, MAIS IL N'EST PAS ÉTANCHE. Le chargement devra être protégé avec des sacs en plastique si le temps l'exige.
- Ne pas rouler avec le sac de transport vide.
- Ce produit NE protège PAS des chocs éventuels dus à un chargement, une sécurité ou une conduite non conformes.
- Les fermetures à glissière doivent toujours être orientées vers l'arrière du véhicule.
- Évitez de déposer le sac du toit du véhicule lorsqu'il est pleinement chargé.
- Pour le nettoyage, utilisez une éponge humide uniquement avec de l'eau et un détergeant doux ne contenant pas d'additifs (alcool, chlore ou ammoniac), ceux-ci risquant de décolorer la surface du sac. Laissez sécher complètement après le nettoyage.

NL

- Vergeet niet om onderweg alle riemen regelmatig te controleren.
- De Nomad-zak niet te zwaar belasten.
- Max. dakbelasting: 45 kg. Als de autofabrikant een lagere maximale dakbelasting aanbeveelt, dan is de laagste belasting altijd van toepassing.
- Als uw auto geen verhoogd rek heeft: dit product NIET GEBRUIKEN!
- Deze zak is WATERAFSTOTEND, DUS NIET WATERDICHT. De bagage moet onder extreme weersomstandigheden worden verpakt in plastic zakken.
- Niet rijden met afgeladen vracht.
- Dit product voorkomt NIET het ontstaan van deuken door onjuist laden, vastzetten of rijden.
- Ritsen moeten altijd worden gesloten in achterwaartse richting t.o.v. de auto.
- Verwijder de zak niet van het dak als de zak geheel is volgeladen.
- Het beste reinigingsresultaat wordt verkregen als u gebruikmaakt van puur water met een mild reinigingsmiddel dat geen additieven bevat (zoals alcohol, chloor of ammoniak). Volledig aan de lucht laten drogen.

FIN

- Huolehdi siitä, että tarkistat matkan aikana kaikki kiristyshihnat säännöllisin väliajoin.
- Älä lastaa Nomad-pussia liian täyteen.
- Katolla kuljetettava enimmäiskuorma 45 kg. Jos ajoneuvovalmistaja suosittelee pienempää enimmäiskuormaa, sovelletaan aina sitä.
- Jos ajoneuvossasi ei ole korotettua kattotelinettä, ÄLÄ KÄYTÄ tätä tuotetta.
- Tämä pussi on VETTÄ HYLKIVÄ, EI VESITIIVIS. Äärimmäisissä sääolosuhteissa kuorma on pakattava muovipusseihin.
- Älä lähde ajamaan kuorman irrotettuasi.
- Tämä tuote EI ehkäise vahinkoja, jotka johtuvat virheellisestä lastaamisesta, kuorman varmistamisesta tai ajotavasta.
- Vetoketjujen sulkemiskohdan tulisi aina olla auton takaosaan päin.
- Vältä pussin irrottamista katolta, kun se on täyteen lastattu.
- Puhdistamiseen soveltuu parhaiten laimeassa pesuainevedessä kostutettu sieni. Pesuaineessa ei tulisi olla lisäaineita (kuten alkoholia, klooria tai ammoniakkia), sillä ne voivat haalistaa tuotteen pintaa. Anna kuivua ilmavassa paikassa täysin kuivaksi.

E

- Durante el trayecto controle periódicamente que el apriete y tensión de las correas sea correcto.
- NO sobrecargue la bolsa Nomad.
- La carga máxima sobre el techo es 45 kg. Si el fabricante del vehículo indica una menor carga máxima sobre el techo, rige siempre la carga más baja.
- NO USE este producto si su vehículo no tiene un portaequipajes montado.
- Esta bolsa es RESISTENTE AL AGUA, PERO NO IMPERMEABLE. Deberá protegerse con plástico en caso de lluvia intensa.
- No conduzca con la bolsa sin carga.
- Este producto NO evita el riesgo de que se produzcan abolladuras a causa de una carga, sujeción o conducción inadecuadas.
- El cierre de las cremalleras siempre deberá estar orientado hacia atrás en el vehículo.
- Evite quitar la bolsa del techo cuando esté completamente cargada.
- Para la limpieza, lo más adecuado es una esponja humedecida con agua y un detergente suave, sin aditivos (por ej. sin alcohol, cloro ni amoníaco) puesto que podrían decolorar la superficie. Deje que se seque completamente al aire.

I

- Verificare regolarmente il serraggio delle cinghie durante il viaggio.
- Non sovraccaricare la borsa Nomad.
- Carico max sul tetto: 45 kg. Se il carico max raccomandato dal produttore del veicolo è inferiore, si considera sempre il carico minore tra i due.
- Se il veicolo è sprovvisto di rack rialzati, NON UTILIZZARE questo prodotto.
- Questa borsa RESISTE ALL'ACQUA, MA NON È STAGNA. Il carico deve essere sigillato in sacchetti di plastica in caso di condizioni atmosferiche estreme.
- Non procedere con la borsa vuota.
- Questo prodotto NON previene la formazione di graffi dovuti al carico errato.
- Le cerniere devono sempre essere rivolte verso il lato posteriore del veicolo.
- Non rimuovere la borsa dal tetto quando è completamente carica.
- Per la pulizia, utilizzare una spugna inumidita con un detergente neutro senza additivi come alcool, cloro o ammoniaca, che potrebbero scolorire la superficie. Lasciare asciugare all'aria aperta.

CZ

- Nezapomeňte během cesty v pravidelných intervalech kontrolovat napnutí všech popruhů.
- Vak Nomad nepřetěžujte.
- Max. zatížení střechy je 45 kg. Pokud výrobce automobilu doporučuje nižší maximální zatížení střechy, je vždy potřeba dodržet nejnižší doporučenou hodnotu.
- Pokud vaše vozidlo nedisponuje vyvýšeným nosičem, tento výrobek NEPOUŽÍVEJTE.
- Tento vak je VODĚODOLNÝ, NENÍ VODOTĚSNÝ. Náklad musíte zabalit do plastových sáčků, pokud se počasí extrémně zhorší.
- Nejezděte s prázdným vakem.
- Tento výrobek NEDOKÁŽE zabránit pomačkání následkem nesprávného naložení nákladu, připevnění nebo nesprávné jízdy.
- Uzavírání zipem by vždy mělo směřovat k zádi vozidla.
- Nepokoušejte se sundat vak ze střechy, pokud je plně naložený.
- K čištění se nejlépe hodí vlhká houba namočená do vody s trochou jemného saponátu, který neobsahuje žádné přísady (např. líh, chlór nebo čpavek), protože mohou způsobit odbarvení povrchu. Vak je nutně nechat zcela uschnout na vzduchu.

PL

- Należy pamiętać o tym, aby podczas podróży regularnie sprawdzać, czy wszystkie pasy są odpowiednio naciągnięte.
- Nie należy przeładowywać torby bagażowej.
- Maksymalne obciążenie dachu wynosi 45 kg. Jeśli producent pojazdu określa mniejsze maksymalne obciążenie dachu, zawsze stosuje się mniejszą z tych wartości.
- Jeśli pojazd nie jest wyposażony w podniesiony bagażnik dachowy, NIE NALEŻY UŻYWAĆ tego produktu.
- Torba jest NIEPRZEMAKALNA, NIE WODOODPORNĄ. W przypadku ekstremalnych warunków pogodowych bagaż musi być zapakowany w plastikowe worki.
- Nie należy jeździć z rozpakowanym bagażem.
- Produkt ten NIE zapobiega gniciemu na skutek nieprawidłowego załadunku, zabezpieczenia lub prowadzenia samochodu.
- Zamknięcia suwaków powinny być zawsze skierowane do tyłu pojazdu.
- Należy unikać zdejmowania torby z dachu, gdy jest w pełni zapakowana.
- Do czyszczenia najlepiej używać wilgotnej gąbki, zwilżonej tylko w roztworze wody i łagodnego detergentu, który nie zawiera żadnych dodatków (takich jak alkohol, chlor lub amoniak), gdyż mogłyby one odbarwić powierzchnię torby. Pozostawić do całkowitego wyschnięcia na powietrzu.

HU

- Utazás közben rendszeresen ellenőrizze a hevederek feszességét.
- Ne terhelje túl a Nomad zsákot.
- Max tetőterhelés 45 kg. Ha a jármű gyártója kisebb maximális tetőterhelést adott meg, akkor az a mérvadó.
- Ha nincs a járművén tetőcsomagtartó, NE használja a terméket.
- A zsák vízlepergető, nem vízálló. A szállítmányt műanyag zsákba kell pakolni extrém időjárási körülmények között.
- Ne vezessen üres zsákkal.
- A termék nem nyújt védelmet a nem megfelelő rakodás, rögzítés vagy vezetés okozta károk ellen.
- A cipzárak mindig a jármű hátulja felé kell nézni.
- Ne vegye le a zsákot a tetőről, ha az teljesen megakott állapotú.
- Tisztításhoz használjon nedves szivacsot enyhe tisztítószerrel, amely nem tartalmaz adalékot (például alkohol, klór vagy ammónia), mivel ezek elszínezhetik a felületeket. Hagyja levegőn megszáradni.

RU

- Во время поездки обязательно регулярно проверяйте натяжение всех ремней.
- Не перегружайте бокс Nomad
- Максимальная нагрузка на крышу составляет 45 кг. Если производитель транспортного средства рекомендует снизить максимальную нагрузку на крышу, тогда применяется ее минимальное значение.
- Если автомобиль не оснащен багажником, это изделие ИСПОЛЬЗОВАТЬ НЕЛЬЗЯ.
- Данный бокс имеет ВОДОЗАЩИТНОЕ ИСПОЛНЕНИЕ, НО НЕ ЯВЛЯЕТСЯ ВЛАГОНЕПРОНИЦАЕМЫМ. При транспортировке в экстремальных погодных условиях груз необходимо упаковать в пластиковые мешки.
- Нельзя ездить с пустым боксом.
- Данное изделие НЕ предотвращает образования вмятин в результате неправильной загрузки, крепления или вождения.
- Замки застежек всегда должны быть направлены от автомобиля.
- Не снимайте полностью загруженный бокс с крыши.
- Для мытья лучше всего подходит влажная губка с раствором мягкого моющего средства без добавок (например, спирта, хлора или аммиака), так как эти добавки могут обесцветить поверхность. Дождитесь полного высыхания на открытом воздухе.

EST

- Kontrollige reisi ajal kindlasti regulaarselt kõigi rihmade pinget.
- Ärge Nomad kotti ülelaadige.
- Maks. katusekoorem 45 kg. Kui sõiduki tootja soovitab madalamat maksimaalset koormat, kehtiv alati madalam koorem.
- Kui teie sõidukil ei ole tõstetud katuseääriseid, ÄRGE KASUTAGE seda toodet.
- See kott on VETT-TÕRJUV, MITTE VEEKINDEL. Ekstreemsete ilmingimuste korral tuleb koorem pakkida kilekottidesse.
- Ärge sõitke ilma koormata.
- See toode EI hoia ära ebaõigest laadimisest, kinnitamisest või juhtimisest tingitud mõlke.
- Tõmblukkude sulgemissuund peab alati olema sõiduki tagaosa suunas.
- Vältige täiskoormaga koti eemaldamist katuselt.
- Puhastamiseks sobib kõige paremini niiske dvamm ainult vee ja pehme puhastusvahendiga, mis ei sisalda lisandeid (nagu alkohol, kloor või ammoniaak), kuna need võivad kahjustada pinna värvi. Lase õhus täielikult kuivada.

SLO

- Med potovanjem redno preverjajte napetost jermenov.
- Torbe Nomad ne preobremenjujte.
- Maksimalna obremenitev strehe je 45 kg. Če proizvajalec vozila priporoča nižjo maksimalno obremenitev strehe, je treba upoštevati nižjo.
- Če vozilo nima dvignjenih nosilcev, izdelka NE UPORABLJAJTE.
- Torba je VODOODPORNNA, NE NEPREMOČLJIVA. V izjemnih vremenskih okoliščinah tovor zložite v plastične vrečke.
- Ne vozite z raztovorjenim tovorom.
- Izdelek NE bo preprečil udrtin, nastalih zaradi nepravilnega nalaganja, pritrdjevanja ali vožnje.
- Zapiranje zadrge mora potekati proti zadnji strani vozila.
- Izogibajte se odstranjevanju torbe s strehe, ko je popolnoma natovorjena.
- Za čiščenje je najprimernejša vlažna goba in uporaba vode z blagim detergentom brez dodatkov (kot alkohol, klor ali amoniak), saj lahko razbarvajo površino. Naj se popolnoma posuši na zraku.

한국어

- 여행 중에 정기적으로 모든 끈의 조임 상태를 확인하십시오.
- Nomad 백에 물건을 너무 많이 적재하지 마십시오.
- 지붕의 최대 하중 45kg입니다. 차량 제조업체의 권장 지붕 하중이 이보다 낮은 경우 권장 하중이 우선합니다.
- 차량에 상향식 선반이 없는 경우 이 제품을 사용하지 마십시오.
- 이 백은 수분을 흡수하지는 않지만 완전 방수 제품은 아닙니다. 비나 눈이 많은 날씨에 운행하는 경우에는 화물을 플라스틱 백에 넣어 두어야 합니다.
- 화물이 적재되지 않은 상태로 운행하지 마십시오.
- 이 제품은 적재, 고정 또는 운행을 잘못하는 경우에 손상될 수 있습니다.
- 지퍼 끝 부분은 반드시 차량의 뒤쪽에 오도록 장착해야 합니다.
- 적재가 완료된 상태에서 백을 지붕에서 내리지 마십시오.
- 첨가제 (알코올, 염소 또는 암모니아 등)가 함유되지 않은 중성 세제와 물을 사용하여 부드러운 스펀지로 백을 닦으십시오. 만일 첨가제 (알코올, 염소 또는 암모니아 등)가 함유된 세제를 사용하면 차량 표면이 탈색될 수 있습니다. 청소가 끝나면 외부에서 완전히 건조시키십시오.

日本語

- すべてのストラップが走行中一定の間隔で締め付けられていることを確認してください。
- Nomad バッグに負担をかけ過ぎないでください。
- 最大屋根荷重は 45kg です。車体メーカーの推奨する最大屋根荷重がこれより少ない場合は、常にその値が最低荷重となります。
- ご使用の車体に上昇ラックがない場合、この製品を使用しないでください。
- このバッグは「耐水」であり、「防水」ではありません。厳しい天候の場合には、積荷をビニール製の袋に梱包する必要があります。
- 少量の積荷を積載せずに運転しないでください。
- この製品は、積載、固定、または走行が不適切であることによってできるへこみを予防しません。
- ジッパーを閉じてください。常に車体後方に向けてください。
- 十分に積載しているときにバッグを屋根から取り外さないでください。
- 清掃時、添加剤（アルコール、塩素、アンモニアなど）は表面の色を落とす可能性があるため、これらを含んでいない中性洗剤と水のみを湿らせたスポンジが最も効果的です。十分に空気乾燥させてください。

中文

- 在旅途中，请务必定期检查所有的固定带是否捆系牢靠。
- 不要在旅行包中装太多物品。
- 车顶最大载荷为 45 公斤。如果汽车厂商所建议的车顶最大载荷低于此值，则应该始终以最低的载荷为准。
- 如果汽车的车顶上没有行李架，请勿使用本产品。
- 本旅行包防潮但不防水。因此，如果遇到恶劣的天气，请务必用塑料袋将物品包好。
- 如果物品未完全装入（哪怕只有一小部分），请不要开车。
- 本产品无法防止因为装运、固定或驾驶不当而造成车顶凹陷。
- 拉锁口应始终朝车后。
- 不要直接将装满物品的旅行包从车顶上取下来。
- 最好用湿海绵进行清洁。请仅使用水和不含添加剂（如酒精、氯或氨水）的中性清洁剂，否则可能造成表面脱色。然后让它完全晾干。

Se não houver instruções no seu idioma, entre em contato com os funcionários do estabelecimento para obter informações

Eğer talimatlar dilinizde basılı değilse, lütfen atölye personelinden bilgi isteyiniz.

Αν οι οδηγίες δεν εκτυπώνονται στη γλώσσα σας, παρακαλούμε ζητήστε πληροφορίες από το προσωπικό του καταστήματος.

ถ้าไม่มีคำแนะนำในภาษาของคุณ โปรดติดต่อพนักงานในร้านเพื่อขอข้อมูล

THULE[®]
SWEDEN

Box 69, 330 33 Hillerstorp, SWEDEN
www.thule.com