

THULE® SWEDEN TOUR

- S** Denna monteringsanvisning beskriver både montering på lasthållare med fyrkantströr och lasthållare med T-spårsinfästning.
- GB** These instructions deal with fitting the bike carrier to both square bars and T-track profile bars.
- D** Anleitung für die Montage auf dem Lastenträger sowohl mit Vierkantrohr als auch mit T-spurprofil.
- F** Cette notice de montage s'applique à la fois aux porte-charge avec barres à section carrée et à ceux munis de rainures en T
- NL** In deze montage-instructies wordt de montage op een allesdrager met T-railstangen of rechthoekige stangen beschreven.
- SF** Tässä asennusohjeessa selostetaan polkupyöräpidikkeen asennus neliöputkella tai T-uraputkella varustettuun taakkatelineeseen.
- E** Estas instrucciones describen el montaje sobre porta-equipajes con tubos cuadrados y porta-equipajes con sujeción de ranura en T.
- I** Queste istruzioni sono relative all'installazione del portabici sia su barre dal profilo quadrato che su barre con scanalatura a T.
- J** 角形キャリアバー及びTトラック
キャリアバー装着用自転車キャリア取扱説明書

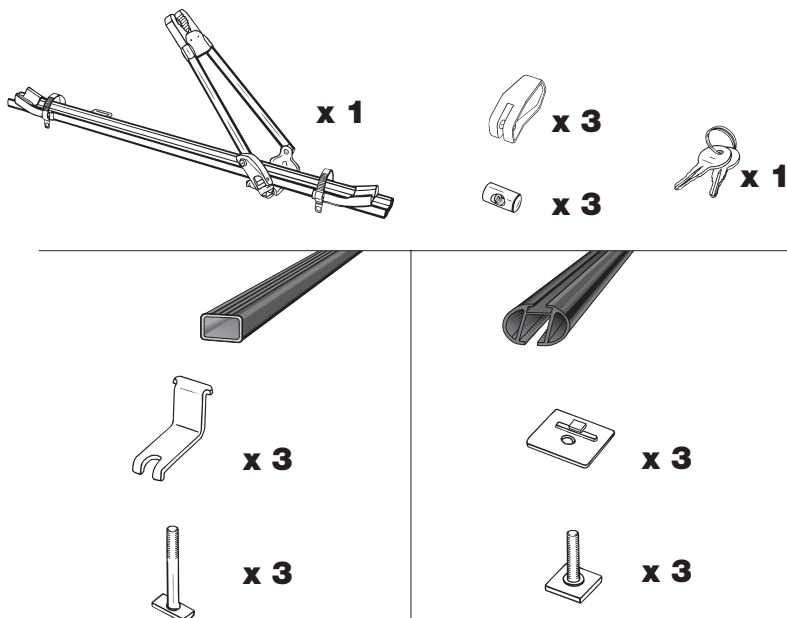

- S** Gå igenom hela monteringsanvisningen innan Du börjar. Kontrollera att allt finns med. Montera stegvis; 1, 2, 3, o.s.v.
- GB** Before you begin, please read the assembly instructions carefully. Make sure that all parts are included in the package. Assemble step by step; 1, 2, 3, etc.
- D** Bitte zuerst die Montageanleitung genau durchlesen und kontrollieren, daß alles mitgeliefert ist. Der Zusammenbau erfolgt schrittweise: 1, 2, 3 usw.
- F** Avant de commencer, lire attentivement les instructions de montage et vérifier qu'il ne manque aucune pièce, puis suivre l'ordre de montage indiqué; 1, 2, 3, etc.
- NL** Lees de instructies geheel door voordat u begint. Controleer of alle onderdelen aanwezig zijn. Monteer stap voor stap; 1, 2, 3 enz.
- SF** Lue tarkoin ohjeet, ennen kuin aloitat. Tarkista, että kaikki osat ovat mukana. Kokoa vaihe vaiheelta: 1, 2, 3 jne.
- E** Antes de empezar, lea las instrucciones de montaje completas. Controle que está todo incluido. Haga el montaje por etapas: 1, 2, 3, etc.
- I** Leggere attentamente le istruzioni prima di procedere al montaggio del prodotto. Controllare di avere tutte le parti. Seguire punto per punto: 1, 2, 3, ecc...
- J** 説明書のイラストをよく見てから組み立ててください。箱の中に必要な部品が全て入っているかどうか確認してください。イラストの番号順に組み立ててください。



Montering på fyrkantsrör (Se sid 12).

- A. Sätt fästhakarna 1) i de bakre hålen i fästplattan 2) genom att vika hakarna framåt och sedan föra ner dem i hålen.
- B. Tryck i axelmutterarna 3) i spännhandtagen 4). För upp skruvarna 5) genom hålen och gänga på handtagen ett par varv.
 - * Repetera punkterna **A** och **B** på den bakre fästplattan.
- C. Lyft upp cykelhållaren på taket med fästhakarna något bakom lasthållarrören och spännhandtagen vika framåt. Skjut fram cykelhållaren över lasthållarrören.
- D. Haka fast skruvarna i fästhaken. 6) Skruva åt spännhandtagen. 7) Fäll ner spännhandtagen bakåt.
- E. När cykelhållaren är fastmonterad, förs låsspärren 8) ner. **Kontrollera att cykelhållaren sitter säkert fast.**

Montering på T-spårsrör. (Se sid 13).

- A. Tryck upp plastbrickorna 1) i de främre hålen i den främre fästplattan 2) och skjut fram dom ett par mm. Tryck i axelmutterarna 3) i spännhandtagen 4). För upp skruvarna 5) genom hålen och gänga på handtagen ett par varv.
 - * Repetera punkt **A** på den bakre fästplattan.
- B. Lyft upp cykelhållaren vid sidan av lasthållarrören och skjut in den med T-spårskruvarna i profilerna.
- C. 6) Skruva åt spännhandtagen. 7) Fäll ner spännhandtagen bakåt.
- D. När cykelhållaren är fastmonterad, förs låsspärren ner 8). **Kontrollera att cykelhållaren sitter säkert fast.**

Montering av cykeln (Se sid 14).

VIKTIGT: Innan du monterar cykeln, skruva ut inställningsratten så att ramklorna går att öppna upp helt och hållet (Gör även detta när du byter till en annan cykel).

- * Se FIT TIPS på spännremmen.
1. Lyft upp cykeln i skenan och fäll upp ramhållaren till cykelramen. Tryck ihop ramklorna med handen samtidigt som Du skruvar in inställningsratten tills det tar emot. Det räcker för att ramen skall lösas fast när du fäller upp låshandtaget.
Nu har Du ställt in ramklorna för denna cykels ramstorlek och Du behöver inte ändra inställningsratten mer, om Du inte ska transportera en annan cykel med större eller mindre ramstorlek.
 2. Fäll upp låshandtaget. Kontrollera att inställningsratten är fast åtdragen och inte går att vrida runt. Lås alltid under transport (även när cykeln inte är monterad, så är din Thule Tour fastlåst vid lasthållaren).
 3. Skjut in till hjulhållarna och spänn fast hjulen med spännremmarna. **Kontrollera att cykeln sitter säkert fast.**

THULE FIT TIPS! (Se sid 15).

Så här enkelt ändrar du din Thule Tour till att bli vänstermonterad med låset på vänster sida.

- I. Lossa ändpluggarna. Lossa den främre fästplåten på undersidan med en insexnyckel (M6) ett par varv. Skjut ut den bakre fästplåten ur skenan. Skjut bak den främre fästplåten samtidigt som du fäller över ramhållararmen åt motsatt håll.
- II. Skjut in den bakre fästplåten i skenan från andra hållet utan att vända den om. Montera tillbaka ändpluggarna och skruva fast den främre fästplåten på undersidan med insexnyckel ca. 270 mm från framkanten av skenan.
- III. Transportsäkring – Skjut fram bakre hjulhållaren över ramhållaren när Du inte har någon cykel monterad – dra åt spännbandet.

Fitting the carrier to square profile bars. (see page 12)

- A. Secure the fastening hooks (1) in the rear holes in the front fastening plate (2) by folding them forwards and then inserting them in the holes.
- B. Press the shaft nuts (3) into the tensioners (4). Insert the bolts (5) through the holes from underneath and thread them onto the tensioners a few turns.
- * Now repeat steps **A** and **B** for the rear fastening plate.
- C. Lift the bike carrier and position it on the roof with the fastening hooks a little to the rear of the load carrier bars and the tensioners in their forward position. Then slide the bike carrier over the load carrier bars.
- D. Fasten the bolts in the fastening hooks, tighten up the tensioners (6) and fold them back (7).
- E. Once the bike carrier has been fitted, push the locking clamp (8). **Check that the bike sits firmly in position.**

Fitting the carrier to T-track bars. (see page 13)

- A. Press the plastic washers (1) into the front holes in the front fastening plate (2) and slide them forward a few mm. Press the shaft nuts (3) into the tensioners (4). Insert the bolts (5) through the holes from underneath and thread them onto the tensioners a few turns.
- * Now repeat step **A** for the rear fastening plate.
- B. Lift the bike carrier to the same height as the load carrier bars, and slide it into the T-tracks.
- C. Tighten up the tensioners (6) and fold them back (7).
- D. Once the bike carrier has been fitted, push the locking clamp (8). **Check that the bike sits firmly in position.**

Fitting the bike. (see page 14)

IMPORTANT: Before fitting the bike, loosen the fine adjusting knob so that the frame clips can be opened as far as they will go (you should also do this when fitting a different bike).

- * See FIT TIPS for the fastening straps.
1. Lift the bike into the tray, and raise the frame holder so that it engages the frame. Press the frame clips together while at the same time screwing in the fine adjusting knob until it comes to a stop. This will lock the frame in position when the locking handle is raised. Once the frame clips have been adjusted for the frame of the bike to be transported, no further adjustment is required unless a different bike with different frame dimensions is to be transported.
 2. Raise the locking handle. Check that the adjustment knob is fully tightened and does not turn. Always travel with the bike carrier locked, even if no bike is being transported. In this way the bike carrier is locked to the load carrier.
 3. Slide the wheel carriers into position and fasten the wheels with the fastening straps. **Check that the bike sits firmly in position.**

THULE FIT TIPS! (see page 15)

Here's how easy it is to change your Thule Tour over to left-hand fitting with the lock on the left.

- I. Remove the end plugs. Unscrew the front fastening plate a couple of turns from underneath, using an M6 allen key. Slide the rear fastening plate out of the tray. Slide the front fastening plate backwards while at the same time folding the arm of the frame holder over in the opposite direction.
- II. Slide the rear fastening plate into the tray from the opposite end, but without turning it round. Fit the end plugs back in position, and screw the front fastening plate tight again from underneath, approx. 270 mm from the front edge of the tray.
- III. Securing for transportation: When no bike is to be transported, slide the rear wheel holder over the frame holder and tighten the strap.

Montage auf Lastenträger mit Vierkantröhr. (s. S. 12)

- A. Die Befestigungshaken 1) vorklappen und in die hinteren Löcher der vorderen Trägerplatte 2) einsetzen.
- B. Die Zapfenmuttern 3) in die Spanngriffe 4) eindrücken. Die T-Schrauben 5) durch die Löcher einführen und die Spanngriffe mit einigen Umdrehungen anschrauben.
 - * Schritt **A** und **B** bei der hinteren Trägerplatte wiederholen.
- C. Den Fahrradhalter auf das Dach heben, wobei die Befestigungshaken etwas hinter den Lastenträgerrohren liegen und die Spanngriffe vorgeklappt sein müssen. Den Fahrradhalter auf den Lastenträgerrohren nach vorn schieben.
- D. Die T-Schrauben in die Befestigungshaken einhaken. 6) Die Spanngriffe anziehen. 7) Die Spanngriffe nach hinten klappen.
- E. Wenn der Fahrradhalter fest angebaut ist, die Sicherungssperre 8) herunterklappen. **Kontrollieren, daß der Fahrradhalter fest und sicher sitzt.**

Montage auf Lastenträger mit T-spurprofil. (s. S. 12)

- A. Die Kunststoffscheiben 1) in die vorderen Löcher der vorderen Befestigungsplatte 2) eindrücken und einige mm vorschieben. Die Zapfenmuttern 3) in die Spanngriffe 4) eindrücken. Die T-Schrauben 5) durch die Löcher einführen und die Spanngriffe mit einigen Umdrehungen anschrauben.
 - * Schritt **A** bei der hinteren Trägerplatte wiederholen.
- B. Den Fahrradhalter neben den Lastenträgerrohren hochheben und mit den Trägerprofilerschrauben in die Trägerprofile einschieben.
- C. 6) Die Spanngriffe anziehen. 7) Die Spanngriffe nach hinten klappen.
- E. Wenn der Fahrradhalter fest angebaut ist, die Sicherungssperre 8) herunterklappen. **Kontrollieren, daß der Fahrradhalter fest und sicher sitzt.**

Montage des Fahrrads. (s. S. 14)

WICHTIG! Vor Montage des Fahrrads den Einstellgriff im Gegenuhrzeigersinn drehen, damit sich die Rahmenklauen völlig öffnen lassen. (Dies ist auch beim Wechsel auf ein anderes Fahrrad erforderlich).

- * Siehe FIT TIPS auf dem Spannband.
1. Das Fahrrad in die Schiene stellen und den Rahmenbügel bis zum Rahmen hochklappen. Die Rahmenklauen mit der Hand zusammendrücken und gleichzeitig den Einstellgriff bis zum Anliegen anziehen - dies reicht aus, um den Rahmen beim Hochklappen des Sicherungsgriffes zu sichern. Damit sind die Rahmenklauen für die aktuelle Rahmengröße eingestellt und müssen nur verändert werden, bevor ein Fahrrad mit einer anderen Rahmengröße transportiert werden soll.
 2. Den Sicherungsgriff hochklappen. Kontrollieren, daß der Einstellgriff fest angezogen ist und sich nicht weiter drehen läßt. Beim Transport immer abschließen, auch ohne Fahrrad, damit der Fahrradhalter immer auf dem Lastenträger gesichert ist.
 3. Die Radstopper gegen die Räder schieben und die Felgen mit den Spannband befestigen. **Kontrollieren, daß das Fahrrad fest und sicher sitzt.**

THULE FIT TIPS! (s. S. 15)

Der Thule Tour läßt sich problemlos auf Linksmontage mit dem Schloß auf der linken Seite ändern.

- I. Die Endstopfen lösen. Bei der vorderen Trägerplatte die Schraube auf der Unterseite mit einem 6-mm-Innensechskantschlüssel einige Umdrehungen lösen. Die hintere Trägerplatte aus der Schiene schieben. Die vordere Trägerplatte nach hinten schieben und gleichzeitig den Rahmenbügel in die entgegengesetzte Richtung klappen.
- II. Die hintere Trägerplatte - ohne sie umzudrehen - von der anderen Seite aus einschieben. Die Endstopfen wieder einsetzen und die vordere Trägerplatte ca. 270 mm vor der Vorderkante der Schiene anbringen und mit der Innensechskantschraube sichern.
- III. Transportsicherung, wenn kein Fahrrad transportiert wird: Den hinteren Radstopper über den Rahmenbügel schieben und das Spannband anziehen.

Montage sur barres à section carrée. (voir page 12)

- A. Fixer les crochets 1) dans les trous percés à la partie arrière de la plaquette de fixation 2) en les basculant en avant, puis en les introduisant dans les trous.
- B. Enfoncer les écrous clavettes 3) dans les poignées de serrage 4). Engager les vis 5) dans les trous, par le bas, et les visser d'un ou deux tours dans les poignées.
- * Répéter les opérations **A** et **B** pour la plaquette de fixation arrière.
- C. Placer le porte-vélo sur le toit de la voiture de manière que les crochets de fixation se trouvent légèrement derrière les barres du porte-charge et avec les poignées de serrage basculées en avant. Faire coulisser le porte-vélo sur les barres du porte-charge.
- D. Mettre les vis en place sur le crochet de fixation. 6) Visser les poignées de serrage. 7) Rabattre les poignées de serrage vers l'arrière.
- E. Lorsque le porte-vélo est fixé, rabattre le verrou 8) vers le bas. **Contrôler que le porte-vélo est solidement fixé.**

Montage sur barres munies de rainures en T. (voir page 13)

- A. Emboîter les rondelles plastiques 1) dans les trous percés à la partie avant de la plaquette de fixation 2) et les enfoncer d'un ou deux millimètres. Mettre en place les écrous clavettes 3) dans les poignées de serrage 4). Engager les vis 5) dans les trous, par le bas, et les visser d'un ou deux tours dans les poignées.
- * Répéter l'opération **A** pour la plaquette de fixation arrière.
- B. Placer le porte-vélo à côté du porte-charge et l'engager dans les profilés en utilisant pour cela les vis spéciales pour rainure en T.
- C. 6) Visser les poignées de serrage. 7) Rabattre les poignées de serrage vers l'arrière.
- D. Lorsque le porte-vélo est fixé, rabattre le verrou 8) vers le bas. **Contrôler que le porte-vélo est solidement fixé.**

Fixation du vélo. (voir page 14)

IMPORTANT! Avant de fixer le vélo, dévisser le bouton de réglage de manière à permettre d'ouvrir entièrement les mâchoires de fixation du cadre. (Cela est également valable si vous changez de vélo).

- * Voir les conseils FIT TIPS figurant sur la sangle.
1. Mettre le vélo en place sur le rail du porte-vélo et rabattre le support de cadre contre le cadre. Serrer avec une main les mâchoires de fixation du cadre l'une contre l'autre et visser avec l'autre main le bouton de réglage jusqu'à sentir une résistance. Cela suffit pour verrouiller ensuite le cadre lorsque vous relevez la poignée de verrouillage.
Le réglage des mâchoires correspond à la dimension du cadre sur lequel il a été effectué. Il n'est plus nécessaire ensuite de le modifier, sauf si vous devez transporter un autre type de vélo ayant un cadre de dimension différente.
 2. Relever la poignée de verrouillage et contrôler que le bouton de réglage est serré et qu'il n'est pas possible de le tourner. Prendre pour règle de toujours verrouiller en cours de transport (même en l'absence de vélo), afin que votre porte-vélo Thule Tour soit ainsi verrouillé sur le porte-charge.
 3. Faire coulisser les supports de roues contre les roues et fixer celles-ci avec les sangles. **Contrôler que le vélo est solidement fixé.**

THULE FIT TIPS! (voir page 15)

Voici comment modifier votre porte-vélo Thule Tour pour montage à gauche, avec verrouillage du côté gauche également.

- I. Enlever les bouchons obturateurs. Desserrer d'un ou deux tours la plaquette de fixation avant, sous le porte-vélo, avec une clé Allen (M6). Faire coulisser la plaquette de fixation arrière hors du rail. Remettre en place la plaquette de fixation avant et rabattre en même temps le bras du support de cadre dans le sens opposé.
- II. Introduire la plaquette de fixation arrière dans le rail par le côté opposé, sans la tourner. Remettre en place les bouchons obturateurs et revisser la plaquette de fixation avant avec la clé Allen, à environ 270 mm de l'extrémité avant du rail.
- III. Sécurité transport: Lorsque le porte-vélo est vide, faire coulisser le support de roue arrière vers l'avant, par-dessus le support de cadre, et serrer la sangle.

Het bevestigen van de fietshouder op rechthoekige stangen. (zie pag 12)

- A. Maak de bevestigingshaken (1) in de achterste gaten van de voorste bevestigingsplaat (2) vast door ze naar voren te buigen en vervolgens in de gaten te steken.
- B. Druk de asmoeren (3) in de spanners (4). Duw de schroeven (5) door de gaten en draai de spanners losjes aan.
 - * Herhaal de punten **A** en **B** voor de achterste bevestigingsplaat.
- C. Til de fietshouder op het dak. De bevestigingshaken moeten achter de dwarsstangen zitten en de spanners moeten naar voren wijzen. Schuif de fietshouder op de dwarsstangen.
- D. Bevestig de schroeven in de bevestigingshaken, draai de spanners vast (6) en duw ze naar achteren (7).
- E. Als de fietshouder is gemonteerd, wordt de vergrendelingsklem (8) omlaag geduwd. **Controleer of de fietshouder goed vastzit.**

Het bevestigen van de fietshouder op T-railstangen. (zie pag 13)

- A. Druk de plastic onderleggingen (1) in de voorste gaten van de voorste bevestigingsplaat (2) en schuif ze een paar mm naar voren. Druk de asmoeren (3) in de spanners (4). Duw de schroeven (5) door de gaten en draai de spanners losjes aan.
 - * Herhaal punt **A** voor de achterste bevestigingsplaat.
- B. Til de fietshouder op ter hoogte van de dwarsstangen en schuif de houder met de T-railschroeven in de T-rail.
- C. Draai de spanners vast (6) en duw ze naar achteren (7).
- D. Als de fietshouder is gemonteerd, wordt de vergrendelingsklem (8) omlaag geduwd. **Controleer of de fietshouder goed vastzit.**

Het bevestigen van de fiets. (zie pag 14)

BELANGRIJK: Voordat u de fiets in de houder plaatst, moet u de instelknop losschroeven zodat de frameklemmen helemaal geopend kunnen worden (doe dit ook als u een andere fiets gaat vervoeren).

- * Kijk in de FIT TIPS voor de riemen.
1. Til de fiets in de wielgoot en zet de framehouder omhoog. Druk de frameklemmen met de hand om het frame en draai tegelijkertijd de afstelknop zover mogelijk aan. Als de vergrendelingshendel nu omhoog wordt gezet, zit het frame vast.

Nu zijn de frameklemmen afgesteld op het frame van deze fiets. Deze instelling hoeft pas te worden veranderd als er een fiets met een andere framediameter wordt vervoerd.
 2. Zet de hendel omhoog. Controleer of de instelknop goed vastzit en niet rondgedraaid kan worden. Sluit de fietshouder tijdens het vervoer altijd af (ook als u geen fiets meeneemt) want alleen dan is de Thule Tour fietshouder aan de allesdrager vergrendeld.
 3. Schuif de wielhouders op de juiste plek en zet de wielen met behulp van de riemen vast. **Controleer of de fiets goed vastzit.**

THULE FIT TIPS! (zie pag 15)

Zo makkelijk is het om uw Thule Tour te veranderen in een fietshouder die aan de linkerzijde wordt gemonteerd en waarvan het slot links zit.

- I. Verwijder de eindstukken. Draai de voorste bevestigingsplaat aan de onderkant iets los met behulp van een M6 inbussleutel. Schuif de achterste bevestigingsplaat van de wielgoot. Schuif de voorste bevestigingsplaat naar achteren en klap tegelijkertijd de framehouder in tegengestelde richting om.
- II. Schuif de achterste bevestigingsplaat zonder deze om te keren aan de andere kant op de wielgoot. Zet de eindstukken terug en schroef op ca. 270 mm van de voorkant van de wielgoot de voorste bevestigingsplaat aan de onderkant vast met een M6 inbussleutel.
- III. Als er geen fiets wordt vervoerd, zet u de fietshouder vast door de achterste wielhouder over de framehouder te schuiven, die u vervolgens met de riem vastzet.

Asennus neliöputkeen. (Ks. sivu 12)

- A. Aseta kiinnityshaat (1) kiinnityslevyn (2) takimmaisiiin reikiin taittamalla hakoja eteenpäin ja työntämällä ne sitten reikiin.
- B. Paina akselimutterit (3) kiristyskahvoihin (4). Työnnä ruuvit (5) reikien läpi ja kierrä niitä kahvoihin pari kierrosta.
- * Toista kohdat **A** ja **B** takimmaiselle kiinnityslevylle.
- C. Nosta pyöräpidike katolle siten, että kiinnityshaat ovat hieman taakkatelineen putkien takana ja kiristyskahvat taitettuina eteenpäin. Työnnä pyöräpidike taakkatelineputkien päälle.
- D. Kiinnitä ruuvit kiinnityshakoihin, kiristä kiristyskahvat (6) ja käännä ne taakse (7).
- E. Kun pyöräpidike on asennettu paikoilleen, painetaan lukitussalvat (8) alas. **Tarkasta, että pyöräpidike on tukevasti paikoillaan.**

Asennus T-uraputkeen. (Ks. sivu 13)

- A. Paina muovialuslevyt (1) etummaisien kiinnityslevyn (2) etummaisiiin reikiin ja työnnä niitä pari mm eteenpäin. Paina akselimutterit (3) kiristyskahvoihin (4). Työnnä ruuvit (5) reikien läpi ja kierrä niitä kahvoihin pari kierrosta.
- * Toista kohta **A** takimmaiselle kiinnityslevylle.
- B. Nosta pyöräpidike taakkatelineen sivulle ja työnnä se kiinni T-uriiin.
- C. Kiristä kiristyskahvat (6) ja käännä ne taakse (7).
- D. Kun pyöräpidike on asennettu paikoilleen, painetaan lukitussalvat (8) alas. **Tarkasta, että pyöräpidike on tukevasti paikoillaan.**

Pyörän kiinnitys. (Ks. sivu 14)

TÄRKEÄÄ! Ennen kuin kiinnität pyörän, kierrä säätöruuvi auki, niin että saat runkopidikkeen kiinnitysleuat täysin auki (toimi samalla tavalla myös silloin, kun vaihdat pyöräpidikkeeseen tiosen pyörän).

- * Katso kuormansitojasta FIT TIPS -ohjeet.
1. Nosta pyörä kiskolle ja käännä runkopidike pyörän rungon ympärille. Paina runkopidikkeen kiinnitysleukoja toisella kädellä ja kierrä samalla toisella kädellä säätöruuvia kiinni sen verran, että runko lukittuu, kun käännät lukituskahvan ylös.
Nyt olet säätännyt kiinnitysleuat pyörän rungon paksuuden mukaan. Säätöpyörää ei tarvitse enää säätää, jos et kuljeta pidikkeessä muunkokoisia pyöriä.
 2. Käännä lukituskahva ylös. Tarkasta, että säätöpyörä on tiukalla eikä pääse pyörimään ympäri. Pidä lukko kiinni aina kuljetuksen aikana (Thule Tour on silloin lukittuna taakkatelineeseen, vaikka siinä ei olisikaan pyörää).
 3. Työnnä renkaanpidikkeet paikoilleen ja kiristä pyörät kiinni kuormansitojilla. **Tarkasta, että pyörä on tukevasti paikoillaan.**

THULE FIT TIPS! (Ks. sivu 15)

Näin kätevästi muutat Thule Tourin vasemmalta puolelta asennettavaksi ja lukittavaksi.

- I. Irrota päätytulpat. Löysää etummaista kiinnityslevyä alapuolelta kuusiokoloavaimella (M6) pari kierrosta. Työnnä takimmainen kiinnityslevy irti kiskosta. Työnnä etummaista kiinnityslevyä taaksepäin ja käännä samalla runkopidikettä vastakkaiseen suuntaan.
- II. Työnnä takimmainen kiinnityslevy kiskoon vastakkaisesta päästä kääntämättä sitä ympäri. Asenna päätytulpat takaisin ja kierrä etummainen kiinnityslevy kiinni alapuolelta kuusiokoloavaimella noin 270 mm kiskon etureunasta.
- III. Varmista kiinnitys – Kun pidikkeessä ei kuljeteta pyörää, työnnä takarenkaan pidike runkopidikkeen ympärille ja kiristä kuormansitoja.

Montaje sobre tubo cuadrado. (Ver la pág. 12)

- A. Colocar los ganchos de sujeción 1) en los agujeros traseros de la placa de fijación 2) inclinando los ganchos adelante e introduciéndolos luego en los agujeros.
- B. Introducir las tuercas de eje 3) en las piezas tensoras 4). Hacer pasar los tornillos 5) por los agujeros y roscar las piezas tensoras un par de vueltas.
 - * Repetir los puntos **A** y **B** con la placa de fijación trasera.
- C. Poner el porta-bicicletas sobre el techo, con los ganchos de sujeción situados algo detrás de los tubos del porta-equipajes y las piezas tensoras inclinadas hacia adelante. Deslizar el porta-bicicletas sobre los tubos del porta-equipajes.
- D. Encajar los tornillos en el gancho de sujeción. 6) Roscar las piezas tensoras. 7) Abatir las piezas tensoras hacia atrás.
- E. Una vez montado el porta-bicicletas, los retenes de sujeción 8) se desplazarán hacia abajo. **Controlar que el porta-bicicletas quede sujeto con seguridad.**

Montaje sobre tubo ranurado en T. (Ver la pág. 13)

- A. Introducir las plaquitas de plástico 1) en los agujeros delanteros de la placa de fijación delantera 2) y desplazar adelante las plaquitas unos 2 mm. Introducir las tuercas de eje 3) en las piezas tensoras 4). Hacer pasar los tornillos 5) por los agujeros y roscar las piezas tensoras dos vueltas aproximadamente.
 - * Repetir el punto **A** con la placa de fijación trasera.
- B. Poner el porta-bicicletas junto a los tubos del porta-equipajes e introducirlo en los perfiles con los tornillos para ranuras en T.
- C. 6) Roscar las piezas tensoras. 7) Abatir las piezas tensoras hacia atrás.
- D. Una vez montado el porta-bicicletas, los retenes de sujeción 8) se desplazarán hacia abajo. **Controlar que el porta-bicicletas quede sujeto con seguridad.**

Montaje de la bicicleta. (Ver la pág. 14)

IMPORTANTE: Antes de montar la bicicleta, desrosacar el botón de ajuste de modo que las mandíbulas puedan abrirse completamente (obrar de igual modo al cambiar a otra bicicleta).

* Ver FIT TIPS en las correas de tensión.

1. Colocar la bicicleta sobre el raíl y llevar la abrazadera hasta el cuadro. Presionar las mandíbulas con la mano roscando al mismo tiempo el botón de ajuste hasta encontrar resistencia. Esto es suficiente para que el cuadro quede afirmado al levantar la manija de bloqueo.
Entonces las mandíbulas quedan ajustadas para el tamaño de cuadro de la bicicleta y no será necesario readaptar el botón de ajuste a menos que se tenga que transportar otra bicicleta con un cuadro mayor o menor.
2. Elevar la manija de bloqueo. Comprobar que el botón de ajuste esté bien apretado y no pueda cambiarse de posición. Cerrar siempre la manija con llave durante el transporte (incluso cuando la bicicleta no esté montada, para que su Thule Tour quede bloqueado en el porta-equipajes).
3. Desplazar en posición las piezas de sujeción de las ruedas y sujetar las ruedas con las correas. **Controlar que la bicicleta quede sujeta con seguridad.**

THULE FIT TIPS! (Ver la pág. 15)

Así de fácil es modificar su Thule Tour para montaje izquierdo con la cerradura en el lado izquierdo.

- I. Sacar los tapones de los extremos. Soltar la placa de fijación delantera por debajo dando un par de vueltas con una llave hexagonal (M6). Desplazar y quitar del raíl la placa de fijación trasera. Desplazar hacia atrás la placa de fijación delantera al mismo tiempo que el brazo de sujeción del cuadro se inclina hacia el lado opuesto.
- II. Introducir la placa de fijación trasera en el raíl desde el otro lado sin girarla. Volver a colocar los tapones de los extremos y afirmar la placa de fijación delantera roscándola por debajo con una llave hexagonal a unos 270 mm del borde delantero del raíl.
- III. Seguro de transporte; cuando no haya ninguna bicicleta colocada desplazar hacia adelante la pieza de sujeción de la rueda trasera por encima del brazo de sujeción del cuadro y tensar la cinta de jeción.

Installazione del portabici su barre dal profilo quadrato. (vedere pag 12)

- A. Fissare i ganci di fissaggio (1) nei fori posteriori posti nella piastra di fissaggio anteriore (2) piegandoli in avanti e poi inserendoli nei fori.
- B. Premere i dadi (3) nei tiranti (4). Inserire i bulloni (5) nei fori passando da sotto e avvitarli leggermente sui tiranti.
 - * Ora ripetere le operazioni ai punti **A** e **B** per la piastra di fissaggio posteriore.
- C. Sollevare il portabici e posizionarlo sul tetto con i ganci di fissaggio in posizione leggermente arretrata rispetto alle barre portatutto e con i tiranti in posizione avanti. Fare quindi scorrere il portabici sulle barre portatutto.
- D. Fissare i bulloni nei ganci di fissaggio, stringere i tiranti (6) e piegarli indietro (7)
- E. Dopo aver installato il portabici, stringere i morsetti di bloccaggio (8). **Controllare che la bici sia fissata saldamente in posizione.**

Installazione del portabici su barre con scanalatura a T. (vedere pag 13)

- A. Premere il distanziale in plastica (1) nei fori anteriori posti nella piastra di fissaggio anteriore (2) e farlo scorrere in avanti per alcuni mm. Premere i dadi (3) nei tiranti (4). Inserire i bulloni (5) nei fori passando da sotto e avvitarli leggermente sui tiranti.
 - * Ora ripetere le operazioni ai punti **A** per la piastra di fissaggio posteriore.
- B. Sollevare il portabici alla stessa altezza delle barre portatutto e farlo scorrere nelle barre con scanalatura a T.
- C. Stringere i tiranti (6) e piegarli indietro (7).
- D. Dopo aver installato il portabici, stringere i morsetti di bloccaggio (8). **Controllare che la bici sia fissata saldamente in posizione.**

Installazione della bicicletta. (vedere pag 14)

IMPORTANTE: Prima di procedere all'installazione della bicicletta, allentare il pomello di microregolazione in modo che le graffe del telaio possano venire aperte al massimo (si consiglia di effettuare la stessa operazione anche quando si desidera installare una bicicletta diversa).

- * Consultare i FIT TIPS per le cinghie di fissaggio.
1. Sollevare la bicicletta fino a posizionarla nella traversa e alzare il fermatelaio in modo da innestarlo sul telaio. Premere insieme le graffe del telaio e nel frattempo avvitare il pomello di microregolazione fino all'innesto. Ciò consentirà di bloccare la posizione del telaio quando la manopola di bloccaggio sarà alzata.

Una volta regolate le graffe secondo il telaio della bicicletta da trasportare, non occorre nessun'altra regolazione a meno che non si debba trasportare una bicicletta con diverse dimensioni di telaio.
 2. Alzare la manopola di bloccaggio. Controllare che il pomello di regolazione sia stretto a fondo e non giri. Quando si viaggia tenere sempre il portabici in posizione chiusa anche se non si sta trasportando alcuna bicicletta. In questo modo il portabici viene fissato e chiuso al portatutto.
 3. Fare scorrere i fermaruota in posizione e fissare le ruote con le cinghie di fissaggio. **Controllare che la bici sia fissata saldamente in posizione.**

THULE FIT TIPS! (vedere pag 15)

Ecco com'è facile cambiare il vostro Thule Tour in un'installazione mancina con la manopola di bloccaggio.

- I. Togliere i cappucci terminali. Svitare la piastra di fissaggio anteriore di qualche giro passando da sotto con una chiave a brugola M6. Fare scorrere la piastra di fissaggio posteriore fuori dalla traversa e nel frattempo piegare il braccio del fermatelaio nella direzione opposta.
- II. Fare scorrere la piastra di fissaggio posteriore nella traversa partendo dall'estremità opposta, ma senza farla girare. Risistemare i cappucci terminali e avvitare la piastra di fissaggio anteriore sempre da sotto a circa 270 mm dal bordo anteriore della traversa.
- III. Sicurezza per il trasporto: quando non si deve trasportare alcuna bicicletta, fare scorrere il fermaruota posteriore fino al fermatelaio e stringere la cinghia.

角形キャリアバーに装着する場合（12ページを参照下さい）

- A. 図のように①フックを②フロントストップ・プレートの後側穴に取付けます。①フックのU字型切り溝を前方に向けて下さい。
 - B. ③シャフト・ナットを④テンショナーに入れてから、Aで組み立てた②フロントストッパーの下側から通した⑤ボルトに仮止めします。
- * リア側もフロントと同じ作業（A、B）を行って下さい。
- C. 図のようにキャリアバーの後方からサイクル・キャリアを所定の位置を確認しながら前方に動かして下さい。
 - D. フックにボルトを引っかけてから⑥の矢印方向にテンショナーを締め込みます。それから⑦の方向にテンショナーを倒します。
 - E. 自転車キャリア装着後、⑧ロックランプを矢印方向におろして下さい。自転車キャリアがしっかりと固定されているかどうか確認して下さい。

D800（Tトラック）キャリアバーに装着する場合（13ページを参照下さい）

- A. 図のように①プラスチック・プレートを②フロントストップ・プレートの前面穴に取付け、数ミリ前方にすべらせて下さい。③シャフト・ナットを④テンショナーに入れてから、Aで組み立てた②フロントストッパーの下側から通した⑤ボルトに仮止めします。
- * リア側もフロントと同じ作業を行って下さい。
- B. 自転車キャリアをロードキャリアと同じ高さまで持ち上げてから、ロードキャリアの溝（Tトラック部）に取付けます。
 - C. テンショナーを⑥の矢印方向に締め込みます。それから⑦の方向に倒します。
 - D. 自転車キャリア装着後、⑧ロックランプを矢印方向におろして下さい。自転車キャリアがしっかりと固定されているかどうか確認して下さい。

自転車の積載方法（14ページを参照下さい）

ご注意：自転車を積載する前に、アジャスト・ダイヤルを緩める方向に回して、フレームクリップが最大に開くようにして下さい。（他の自転車に載せかえる時も同様にして下さい。）

1. ストラップの使用方法については、「FIT・TIPS」を参考にして下さい。自転車をトレイの位置に持ち上げて、自転車のフレームに599のフレームホルダーを取付けして下さい。フレームホルダーを自転車のフレームに手で抑えながら、図の矢印の方向にアジャスト・ダイヤルを回して十分にフレームホルダーが自転車のフレームに食いつくまで締め込んで下さい。ロックハンドルをあげると同時にフレームが固定されます。フレームクリップの取付け幅を積載しようとしている自転車のフレームに一度調整すると、他の自転車でフレームのサイズが違う自転車を積載しない限り再調整する必要はありません。
2. 自転車を積載する時も積載しない時も常時ロックハンドルを上げて、必ずロックがかかっている事を確認して下さい。
3. ホイールキャリアを所定の位置に入れてから、固定ストラップでタイヤを締め付けて下さい。その後で自転車が確実に固定されているかどうか必ず確認して下さい。

スーリー「FIT・TIPS」（15ページを参照下さい）

スーリー599ツアーのロック操作部を左側に装着する場合は下記の手順で作業を行って下さい。

- I. エンドプラグを外してから、リア側のストップ・プレートも外します。それからフロント側のストッププレート下部にあるM6ボルトを付属のレンチで緩めて（外す必要はありません。）下さい。それからフレームホルダーを反対側に倒して下さい。
- II. Iで外したリア側のストップ・プレート、エンド・プラグの順にトイレに取付けてから、フロント側のストップ・プレートをトレイの端から270mmの所にセットして下さい。それからリア側及びフロント側のストップ・プレートのネジを締め込み、確実に固定して下さい。
- III. 自転車を積載していない時はフレームホルダーをリア・ホイールホルダーにセットし、ストラップで締め付けて確実に固定して下さい。

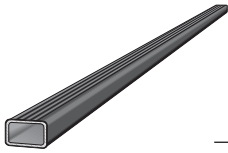

x 3



x 3



x 3



x 3

A.

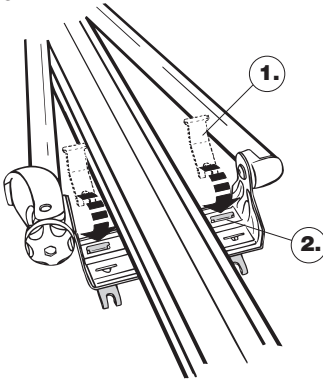

B.

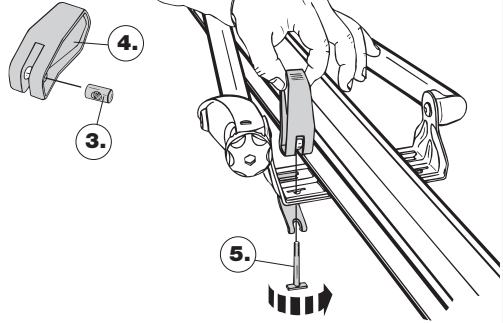

C.

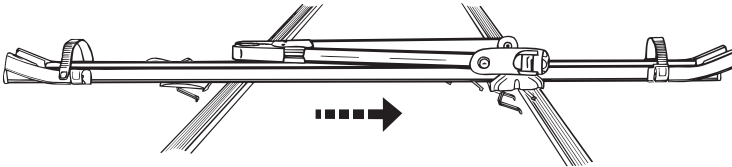

D.

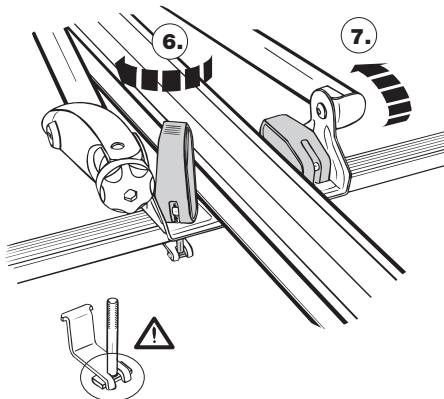

E.

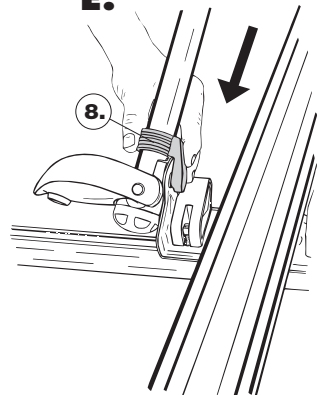

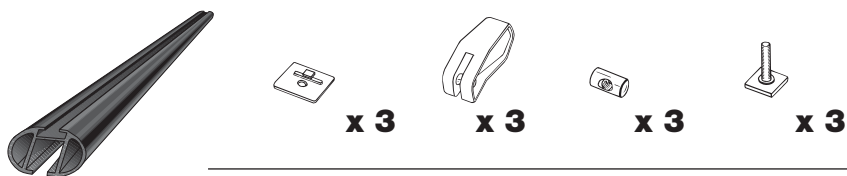

A.

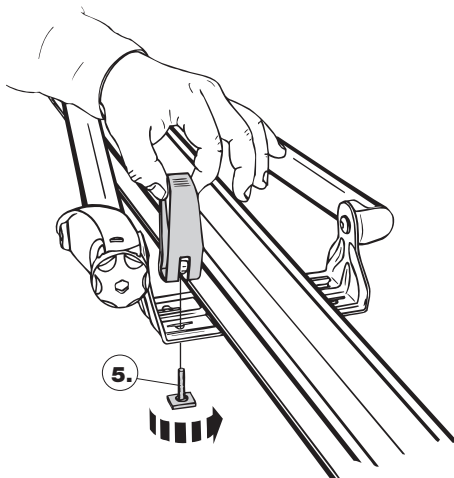
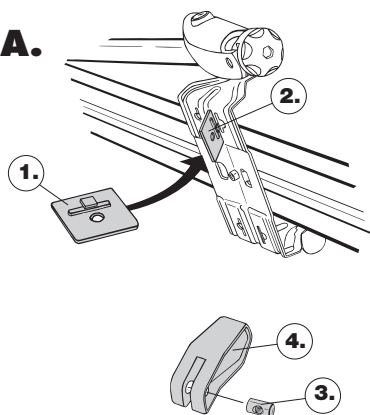

B.

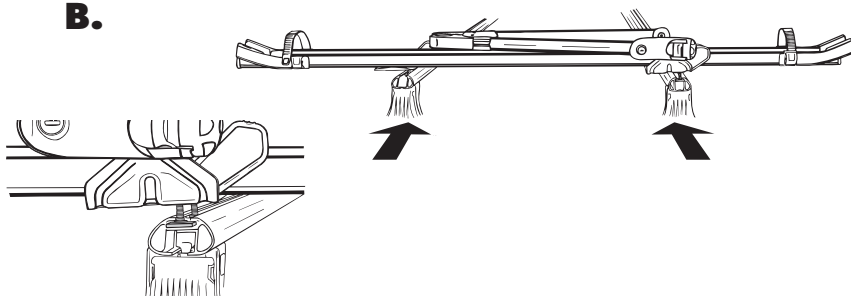

C.

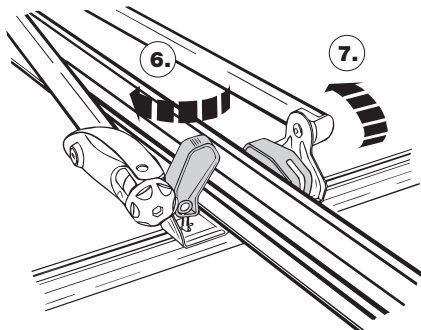

D.

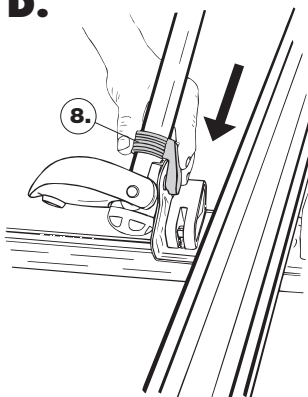

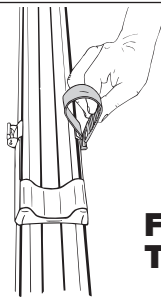
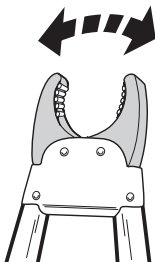
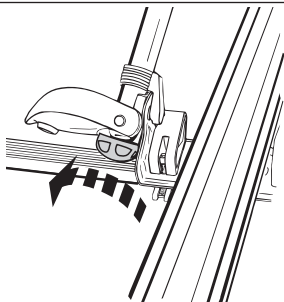

FIT TIPS!

1

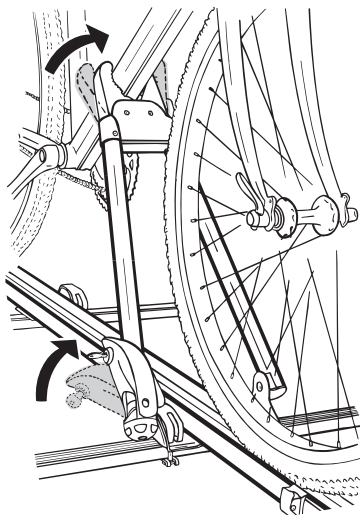
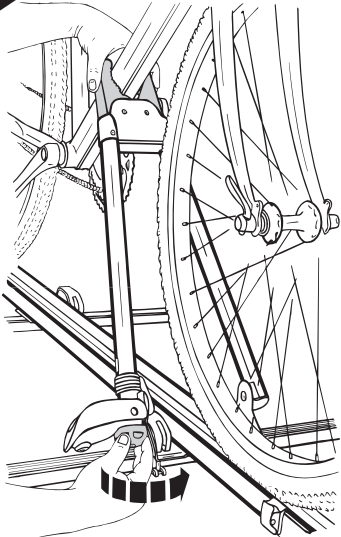

2

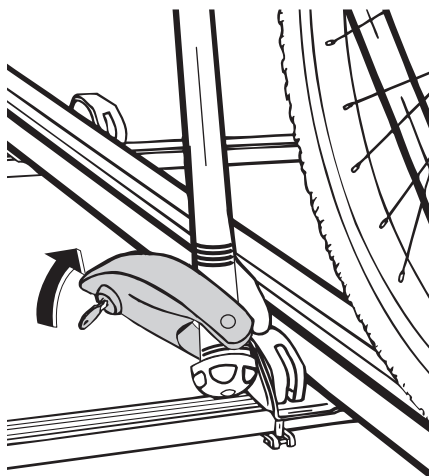

3

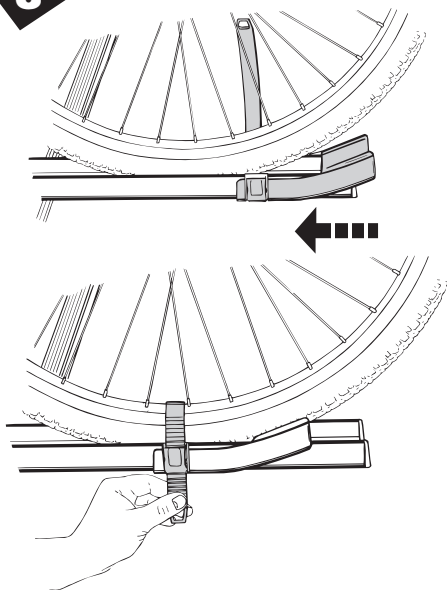

FIT TIPS!

I.

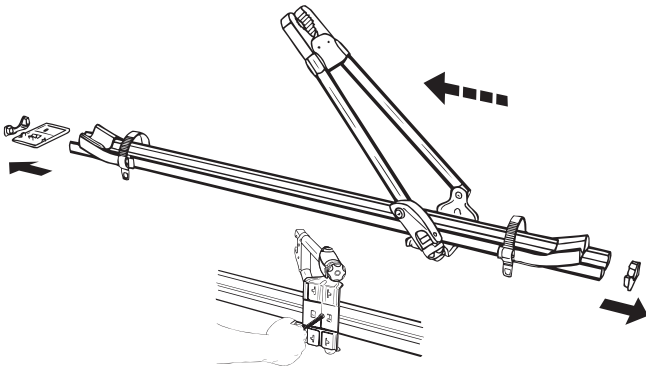

II.

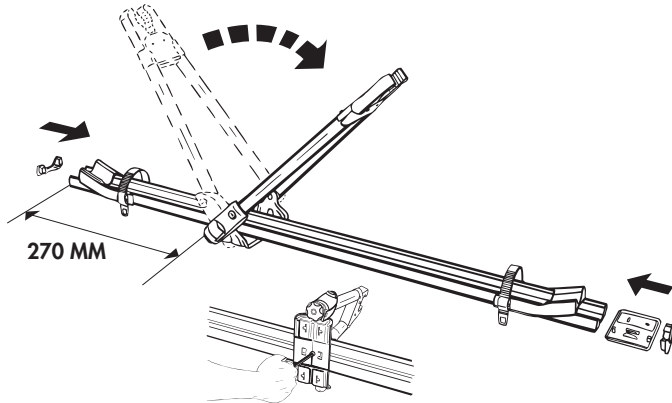

III.

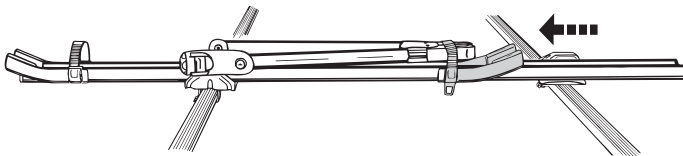



544



596



588



- Nu kan du få en och samma nyckel till nästan alla dina låsbara Thuleprodukter. Med vårt nya smarta låssystem, Thule One Key System, låser du t.ex. lasthållaren, skidhållaren och cykelhållaren med en och samma nyckel. Enkelt och bekvämt.
- Now you can use one and the same key for almost all Thule lockable products. Our new Thule One Key System means you can lock your load carrier, ski carrier and bike carrier, all with the same key. What could be simpler or more convenient?
- Jetzt können Sie einen einzigen Schlüssel für fast alle verschließbaren Thule Produkte benutzen. Mit dem neuen Sicherungssystem von Thule können Sie mit nur einem Schlüssel ihren Lastenträger, Fahrrad-, Skihalter und Dachboxen gleichzeitig verschließen. Was könnte einfacher und bequemer sein?
- Il vous suffit d'une seule et même clé pour verrouiller presque tous les produits Thule munis d'une serrure. Grâce à notre nouveau système ingénieux de verrouillage, le Thule One Key System, vous mettez sous clé non seulement votre porte-bagages, mais entre autres votre porte-skis et votre porte-bicyclettes. Avec une seule et même clé. Facile et commode.
- Nu heeft u maar één sleutel nodig om nagenoeg al uw vergrendelbare Thule producten te vergrendelen. Met ons nieuw intelligent vergrendelsysteem, het Thule One Key System vergrendelt u b.v. de allesdrager, de skihouder en de fietshouder met n en dezelfde sleutel. Eenvoudig en comfortabel.
- Nyt yksi ja sama avain käy lähes kaikkiin lukittaviin Thule-tuotteisiin. Uusi nerokas lukitusjärjestelmä, Thule One Key System, lukitsee esim. Taakkatelineen, suksipidikkeen ja polkupyöräpidikkeen samalla avaimella. Helposti ja mukavasti.
- Ahora puede tener una sola llave para casi todos los productos cerrables de Thule. Con nuestro nuevo sistema de cierre inteligente, 'Thule One Key System', puede cerrar, por ejemplo, el portacargas, el portaesquí y el portabicileta con una misma llave. Sencillo y cómodo.
- Ora basta una sola chiave per quasi tutti i vostri accessori con antifurto della Thule. Con il Thule One Key System potrete chiudere a chiave portatutto, portasci e portabicyclette con la stessa chiave. Comodo e semplice.
- このワン・キー・システムはロック機能付きのスーリー（ロードキャリアだけでなく、スキーや自転車等のアタッチメントも含めて）製品のロックの開閉が同じキーで簡単にできるスーリー独自のシステムです。

THULE
SWEDEN

Made in Sweden • Fabriqué en Suède