

- GB** Always keep locked during transportation. Check that the bike is securely attached.
- D** Stets während des Transportes abschließen. Fahrrad auf festen und sicheren Sitz überprüfren.
- F** Toujours fermer à clé pendant le transport. Contrôler que le vélo est bien fixé.
- NL** Tijdens het transport altijd gesloten houden. Controleer of de fiets goed vastzit.
- I** Tenere sempre bloccata durante il trasporto. Controllare che la bicicletta sia fissata saldamente.
- E** Cerrar siempre con llave durante el transporte. Controlar que la bicicleta esté firmada con seguridad.
- PT** Sempre maninha travado durante o transporte. Verifique se a bicicleta foi fixada com segurança.
- S** Läs alltid under transport. Kontrollera att cykeln sitter säkert fast.
- FIN** Lukitse aina kuljetuksen ajaksi. Tarkasta, että pyörä on tukevasti paikoillaan.
- EST** Hoidke alati transporti ajal lukus. Veenduge, et jalgratas on turvaliselt kinnitatud
- LAT** Pārvaļāšanas laikā vienmēr turiet saslēgtu. Pārlicinieties, ka divritenis ir droši nostiprināts.
- LIT** Visada laikykite užrakintą transportavimo metu. Patikrinkite, ar dviratis saugiai pritvirtintas.
- PL** Zawsze, gdy przewożysz rower, zamykaj uchwyt na klucz. Sprawdź, czy rower jest bezpiecznie umocowany.

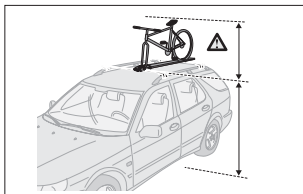

- RU** Во время транспортировки всегда держите сцепленными. Проверьте надежность закрепления велосипеда
- CZ** Zamkněte při transportu. Překontrolujte upevnění kola.
- SK** Počas prepravy musí byť vždy uzamknutý. Skontrolujte, či je bicykel bezpečne upevnený.
- SLO** Med prevozom vedno zaklenite in preverite, da je zadnje kolo s trakom varno pripeto.
- HR** Tijekom transporta nosač treba biti zaključan. Provjerite je li bicikl sigurno pričvršćen.
- HU** Mindig tartsa zárva szállítás közben. Ellenőrizze, hogy a kerékpár megfelelően van-e rögzítve.
- GR** Να παραμένει πάντα κλειδωμένο κατά τη διάρκεια της μεταφοράς. Βεβαιωθείτε ότι το ποδήλατο έχει συνδεθεί με ασφάλεια.
- TR** Nakliye sırasında daima kilitleti tutun. Bisikletin sıkıca tutturulduğundan emin olun.
- 中文 运输过程中务必保持锁紧状态。检查自行车是否已缚系牢固。
- 한국어 운송 중에는 반드시 잠겨 있어야 합니다. 자전차가 단단히 고정되어 있는지 확인하십시오.
- 日本語 運搬中は必ずロックをかけたままにしてください。自転車が確実に装着されていることを確認してください。
- ไทย ยานยนต์ที่ติดจักรยานไว้ต้องล็อกแน่น

Fit tips!

- GB** Left-hand fitting
- D** Montage links
- F** Montage côté gauche
- NL** Montage aan de linker kant
- I** Montaggio a sinistra
- E** Montaje a izquierda
- PT** Montagem do lado esquerdo
- S** Vänstermonterad
- FIN** Asennus vasemmalle
- EST** Vasakpoolne kinnitamine
- LAT** Kreisais stiprinājums
- LIT** Kairysis pritvirtinimas
- PL** Montaggio sul lato sinistro
- RU** Установка на левую сторону
- CZ** Montáž z levej
- SK** Montáž na ľavej strane
- SLO** Pritrjevanje z leve strani
- HR** Montaža s lijeve strane
- HU** Bal oldalról szerelhető
- GR** Αριστερόπορφη τοποθέτηση
- TR** Sol elle montaj
- 中文 从左侧安装
- 한국어 왼손잡이용 장착
- 日本語 左側の取り付け
- ไทย การติดตั้งจักรยานด้านซ้าย

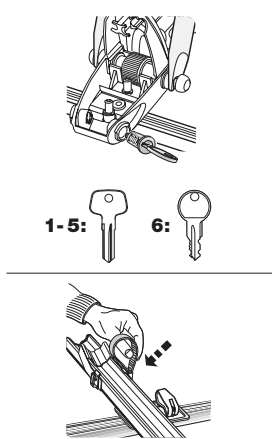
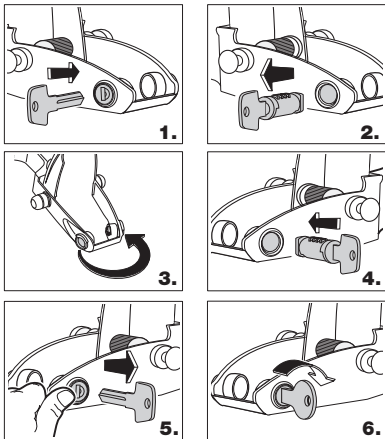

GB Do you have unusual wheels on your bike? Certain wheels require a longer wheel restraining strap (part no. 1500-669) / wheel). These can be ordered from the product catalogue, via www.thule.com, per mail at infothule@thule.com or by fax on +46(0)370 22908.

D Hat ihr Fahrrad spezielle Felgen? Einige Ausführungen erfordern längere Felgen-Spannbänder (Art.-Nr. 1500-669, 1 x / Felge), Sie können sich im Produktkatalog www.thule.com informieren. Bestellen Sie per E-Post unter infothule@thule.com oder per Fax an +46(0)370 22908.

F Votre vélo est-il muni de jantes spéciales? Certaines jantes exigent des sangles de fixation plus longues (N° de réf. 1500-669), une par jante. Ces sangles peuvent être commandées dans le catalogue, par internet www.thule.com e-mail infothule@thule.com ou fax +46(0)370 22908.

NL Heeft u extreem grote velgen op uw fiets? Bij sommige velgen heeft u langere riemen nodig (art.nr. 1500-669) / velg. U kunt deze bestellen uit de productcatalogus, op www.thule.com, per e-mail infothule@thule.com of per fax +46(0)370 22908.

I Le ruote delle vostre biciclette hanno dimensioni insolite? Alcune ruote richiedono una cinghia di fissaggio più lunga (codice 1500-669) / ruota). Essa può essere ordinata dal catalogo prodotto al sito www.thule.com, via mail all'indirizzo infothule@thule.com oppure via fax al numero +46(0)370 22908.

E ¿Tiene su bicicleta llantas de diseño extremo? Algunas llantas exigen correas de sujeción de las ruedas más largas (Núm. art. 1500-669)/llanta. Pueden encargarse en el catálogo de productos, www.thule.com, por correo electrónico, infothule@thule.com, o bien por fax +46(0)370 22908.

PT Você tem rodas que não são comuns em sua bicicleta? Certas rodas exigem uma correia de retenção mais longa (peça no. 1500-669) / roda). Elas podem ser solicitadas a partir do catálogo de produtos, por intermédio do site www.thule.com, por e-mail, no endereço infothule@thule.com ou pelo fax +46(0)370 22908.

S Har du extrema fälgar på din cykel? Vissa fälgar kräver längre hjulhållarband (art.nr. 1500-669) / fälg. Dessa finns att beställa i produktkatalogen, www.thule.com, per mail infothule@thule.com eller per fax +46(0)370 22908.

FIN Onko pyörässäsi erikoisvanteet? Eräit vanteet tarvitsevat pitenevät p vyörikkimikennuhat (tuotenum. 1500-669) / vanne. Niitä voi tilata tuoteluettelosta, www.thule.com, sähköpostitse infothule@thule.com tai faksilla +46(0)370 22908.

EST Kas teie jalgrattal on ebaharilikud rattad? Mõned rattad vajavad pikemaid rattafixeerimisrihmasid (osa nr 1500-669) / rattas). Neid saab tootekataloogist tellida www.thule.com kaudu, e-postiga aadressil infothule@thule.com või faksiga numbril +46(0)370 22908.

LAT Vai jūsu divritenim ir īpaši riteni? Dažiem riteni veidiem vajag garāku riteni stiprināšanas siksnu (detāļa Nr. 1500-669) / ritenis). Tos var pasūtīt no produktu kataloga interneta vietnē www.thule.com, pa e-pastu infothule@thule.com vai faksu +46(0)370 22908.

LIT Ar jūsu dviratis turi nestandartinius ratus? Siems ratams būtinas ilgesnis ratų suveržimo diržas (dalis Nr. 1500-669) / ratai). Tai galite užsisakyti iš produkto katalogo tinklapje www.thule.com, el. paštu infothule@thule.com arba faksu +46(0)370 22908.

PL Zapasowe koła do roweru? Niektóre koła wymagają dłuższych taśm do zamocowania. Taśmy te (nr art.: 1500-669) możesz zamówić korzystając z katalogu, www.thule.com. Zamówienie wyslij pocztą elektroniczną: infothule@thule.com lub faksem: +46(0)370 22908.

RU У вашего велосипеда нестандартные колеса? Для некоторых колес требуется более длинный удерживающий ремешок (деталь № 1500-669) / колесо). Эти ремни можно заказать из каталога изделий на странице www.thule.com, по электронной почте infothule@thule.com или по факсу +46(0)370 22908.

CZ Máte speciální ráfky na kole? Některé ráfky vyžadují větší držáky (číslo produktu 1500-669)/ráfky. Tyto je možné objednat z katalogu výrobkov na adrese, e-mailom na infothule@thule.com, alebo faxom na č. +46(0)370 22908.

SK Máte na vašom bicykli neobvyklé kolesá? Niektoré kolesá vyžadujú dlhšie upevňovacie remienky (diel č. 1 500-669) / koleso). Tieto je možné objednať z katalogu výrobkov na adrese, e-mailom na infothule@thule.com, alebo faxom na č. +46(0)370 22908.

SLO Ali sta kolesna obroča vašega kolesa debelejša? Naročite dalje pritrdilne trakove (art. št.1500-669) Naročite jih lahko pri svojem prodajalcu ali na spletni strani www.thule.com ali po faksu +46(0)370 22908.

HR Imate li na biciklu neobičajene kotače? Neki kotači zahtijevaju dužu vrpku za učvršćivanje (br. dijela. 1500-669) / kotač). One se mogu naručiti preko kataloga proizvoda na stranici www.thule.com, putem e-pošte - infothule@thule.com ili putem faksa na broj +46(0)370 22908.

HU Kerékpárja a megszokottól eltérő kerekekkel rendelkezik? Bizonyos kerekeknek hosszabb feszítőszíjra van szükségük (modellszám: 1500-669) / kerek). Ezeket a termékatalógusból, a www.thule.com oldalon, e-mailben az infothule@thule.com címen, illetve faxon, a +46(0)370 22908 számon keresztül rendelheti meg.

GR Έχετε ασυνήθιστους τροχούς στο ποδήλατό σας; Ορισμένοι τροχοί απαιτούν πιο μακρύ λουρί περιορισμού των τροχών (αρ. κομ. 1500-669) / τροχό. Αυτά μπορείτε να τα παραγγείτε από τον κατάλογο προϊόντων, από τη διεύθυνση www.thule.com, ή με ηλεκτρονικό μήνυμα στη διεύθυνση infothule@thule.com, ή με φάξ στο +46(0)370 22908.

TR Bisikletinizde sıra dışı tekerlekler mi var? Bazı tekerlekler daha uzun bir teker engelleyici kayış (parça numarası 1500-669) gerektirmektedir. Bu ürünler, ürün kataloğundan, www.thule.com adresinden, e-posta ile infothule@thule.com veya faksla istenebilir: +46(0)370 22908.

中文 您的自行车上有特殊的车轮吗? 某些车轮需要较长的车轮固定带 (零件号 1500-669) 车轮)。通过产品目录、登录网站 www.thule.com、发送邮件到 infothule@thule.com 或 发送传真到 +46(0)370 22908 可订购这些产品。

한국어 자전거 휠 모양이 독특합니까? 특정 휠의 경우 길이가 긴 휠 고정끈 (부품 번호1500-669)/휠)이 필요합니다. 제품 카탈로그, 홈페이지 www.thule.com 을 통해 또는 전자 우편 infothule@thule.com 이나 팩스 +46(0)370 22908 로 주문할 수 있습니다.

日本語 自転車の車輪が通常とは異なる形状でいますか。車輪によっては、より長い車輪抑止ストラップ (部品番号 1500-669) / 車輪) が必要な場合があります。部品は製品カタログ、ウェブサイト (www.thule.com)、電子メール (infothule@thule.com)、またはファックス (+46(0)370 22908) にてご注文いただけます

ไทย คุณมีล้อที่เขยิบจนจักรยานหรือไม่ลอบางประเภทต้องใช้แถบรัดล้อที่ยาวกว่า (หมายเลขชิ้นส่วน 1500-669) / ล้อ) สามารถสั่งซื้อได้จากแคตตาล็อกผลิตภัณฑ์ ทาง www.thule.com ทางอีเมลที่ infothule@thule.com หรือทางแฟกซ์ ที่ +46(0)370 22908

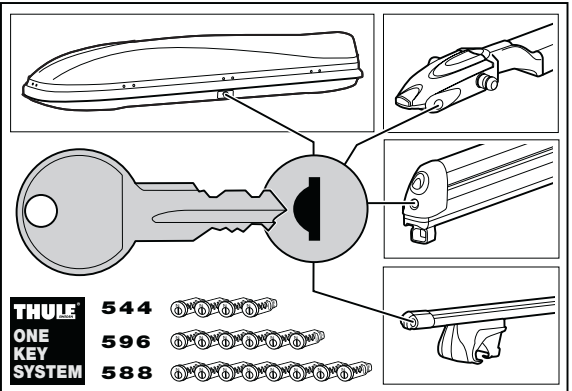
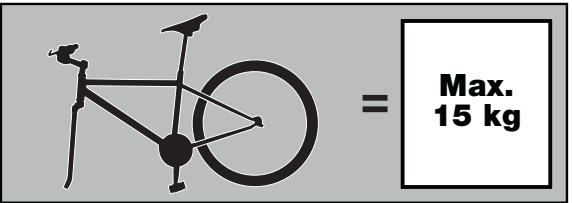

- GB** Fitting instructions
- D** Montageanleitung
- F** Instructions de montage
- NL** Montage-instructies
- I** Istruzioni per il montaggio
- E** Instrucciones de montaje
- PT** Instruções de Montagem
- S** Monteringsanvisning
- FIN** Asennusohje
- EST** Paigaldusjuhend
- LAT** Stiprināšanas instrukcija
- LIT** Pritvirtinimo instrukcijos
- PL** Instrukcja montażu
- RU** Инструкции по установке
- CZ** Návod na montáž
- SK** Návod na montáž
- SLO** Navodila za pritrjevanje
- HR** Uputa za sastavljanje
- HU** A felszerelés módja
- GR** Οδηγίες συναρμολόγησης
- TR** Montaj talimatları
- 中文 安装说明
- 日本語 取扱(取付)説明書
- 한국어 장착 지침
- ไทย คำแนะนำการติดตั้ง

velo vise PRO

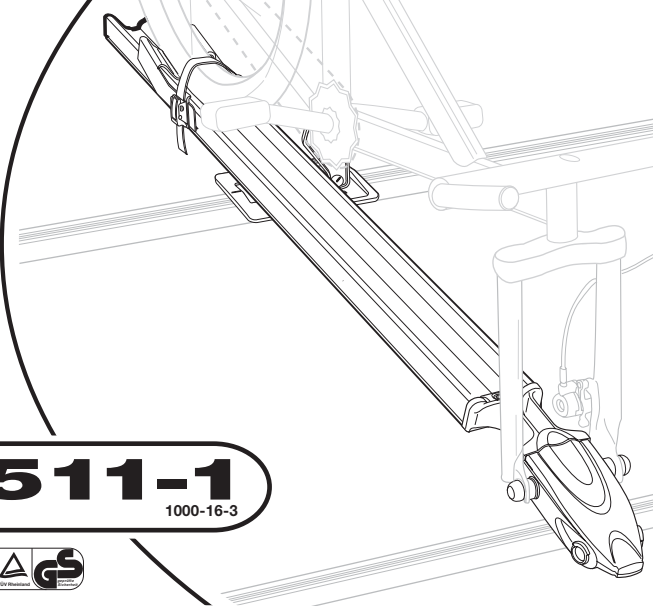

511-1
1000-16-3



Follow me...



Box 69, 330 33 Hillerstorp, SWEDEN
www.thule.com

501-00224/501-6718-06

