

**S** Lasthållarens vikt: 7,4 kg  
Tillåten last: 100 kg

Kontrollera max taklast för din bilmodell, om det anges lägre taklast än 100 kg, gäller den lägre vikten. Max taklast = lasthållarens vikt + ev. tillbehör + lastens vikt.

Last skall alltid surras fast väl med spännremmar eller liknande, om lasten är lång surras den även fast fram och bak. Tag alltid bort lasthållaren vid maskintvätt.

**Obs!** Förhöjaren skall **alltid** användas tillsammans med två andra lastbågar på bilen.

**GB** Weight of the load carrier: 7,4 kg  
Max. load: 100 kg

Check the maximum permitted load for your car model. If the maximum permitted load is given as less than 100 kg, the lower of the two limits applies.

Maximum permissible load = weight of the load carrier + weight of any accessories + weight of the load. Loads should always be properly secured with straps or similar. Long loads should also be secured at the front and rear. Load carriers should always be removed before putting the vehicle through an automatic carwash.

**Note!** The riser should always be used together with two additional load carrier bars on the vehicle.

**D** Eigengewicht: 7,4 kg  
Höchstzulässige Last: 100 kg

Die zulässige Dachlast für Ihr Fahrzeug kontrollieren. Wenn weniger als 100 kg zugelassen sind, gilt der niedrigere Wert. Zulässige Dachlast = Gewicht von Lastenträger + Zubehör + Zuladung.

Die Last muß stets gut mit Spannbändern gesichert sein. Lange Lasten müssen auch am Fahrzeugbug bzw. -heck befestigt werden. Vor Benutzen einer Waschanlage den Lastenträger entfernen.

**Wichtig!** Der Erhöhungsadapter muss immer zusammen mit zwei Trägerrohren auf dem Fahrzeug verwendet werden.

**F** Poids du porte-charge: 7,4 kg.  
Charge autorisée: 100 kg.

Si la charge maxi autorisée par le constructeur sur le toit de votre voiture est inférieure à 100 kg, c'est cette valeur plus faible qu'il convient de respecter.

Charge maxi sur le toit = poids du porte-charge + accessoires éventuels + chargement.

Le chargement doit être solidement fixé avec des sangles ou similaires. Les objets longs doivent être également fixés à l'avant et à l'arrière de la voiture. Démontez le porte-charge avant tout passage de la voiture dans une installation de lavage automatique.

**Nota!** La barre rehaussée doit toujours être utilisée en complément des deux autres barres de toit.

**NL** Gewicht van de dwarsstangen: 7,4 kg  
Maximaal laadvermogen: 100 kg

Ga na wat de max. daklast voor uw type auto is. Als die lager is dan 100 kg, geldt het laagste gewicht. Maximale daklast = gewicht van de allesdrager + evt. accessoires + gewicht van de lading.

De lading moet altijd goed worden vastgezet met sjordbanden of soortgelijk bevestigingsmateriaal. Een lading die langwerpig van vorm is, moet ook aan de vooren achterkant worden vastgezet met sjordbanden. Demonteer de allesdrager altijd als u uw auto in een wasstraat laat wassen.

**N.B.!** De verhoger moet op de auto altijd samen met twee andere draagstangen worden gebruikt.

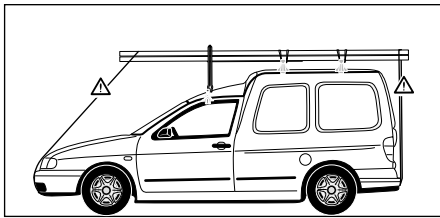
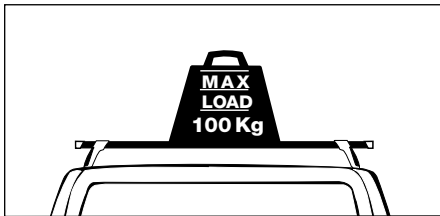

**FIN** Kaarien paino: 7,4 kg  
Sallittu kuorma: 100 kg

Tarkasta autosi maks. kattokuorma. Jos kattokuormaksi ilmoitetaan alle 100 kg, on alempi paino voimassa. Suurin sallittu kattokuorma = taakkatelineen paino + lisävarusteiden paino + kuorman paino.

Huomaa, että tietynmallisia kattolukuja ei voi avata, kun taakkateline on asennettuna. Kuorma on aina sidottava kiinni kuormansitojilla tai vastaavilla. Pitkä kuorma on lisäksi sidottava sekä edestä että takaa. Poista taakkateline aina auton koneellisen pesun ajaksi.

**Huom!** Korottajaa on käytettävä yhdessä kahden muun autoon asennettun taakkateline kaar en kanssa.

**E** Peso de los porta-equipajes: 7,4 kg  
Carga permitida: 100 kg

Controle la carga máxima sobre el techo en su modelo de automóvil. Si se indica una carga sobre el techo inferior a 100 kg, la carga inferior indicada es la que rige. Carga máx. sobre el techo = peso del porta-equipajes + accesorios (si los hubiera) + peso de la carga. La carga deberá atarse siempre bien con correas o similar; si se trata de una carga larga, también deberá atarse delante y detrás. Quite siempre el porta-equipajes al lavar el automóvil mediante sistemas automáticos.

**¡Atención!** El prolongador de altura deberá emplearse siempre en el automóvil con otras dos secciones porta-equipajes.

**CZ** Hmotnost nosiče: 7,4 kg  
Max. povolené zatížení: 100 kg

Překontrolujte max. povolené zatížení střechy vašeho vozidla, jestliže je nižší než 100 kg, platí toto omezení jak max. povolené zatížení nosiče. max. zatížení střechy vozidla = hmotnost nosiče + příslušenství + hmotnost nákladu. Náklad musí být vždy pevně připoután řemeny či podobným – rovnoměrně ze všech stran. Před strojním mytím vozidla, vždy nosič demontujte.

**Důležité!** Výškový adaptér musí být na vozidle použit vždy společně s dvěma tyecmi základního střešního nosiče

**PL** Masa pałaków bagażnika: 7,4 kg  
Dopuszczalny ciężar ładunku: 100 kg

Dowiedz się, jakie jest maksymalne obciążenie dachu przewidziane dla Twojego samochodu. Jest ono obowiązujące, jeśli jego wartość jest mniejsza niż 100 kg.

Maksymalne obciążenie dachu = masa bagażnika oraz masa ew. wyposażenia dodatkowego + masa ładunku. Ładunek zawsze musi być właściwie przymocowany do bagażnika przy pomocy pasów. Dłuższe przedmioty muszą być przywiązane do przodu oraz do tyłu samochodu. Zdejmij bagażnik w przypadku mycia samochodu w myjni.

**Uwaga!** Wspornik ładunku musi być zawsze używany łącznie z dwiema belkami bagażnika bazowego.

**日本語**

キャリアの重量: 7,4 kg、最大積載荷重: 100 kg  
あなたの車種の最大積載荷重を確認してください。  
最大積載荷重が 100 kg 未満でしたら二つの重量が記載してあれば軽い方の積載重量をお選び下さい。  
最大積載重量=キャリアの重量+アタッチメントの重量+荷物の重量  
積載物は、常に必ずストラップなどしっかりと締め込んで固定して下さい。図のように長い物を積載する場合は車の前と後でしっかりと締め付けて下さい。

洗車機を利用される時は、ロードキャリアは必ず取り外して下さい。  
ご注意:ライザー(サイドバーアダプター)は、それぞれのベースキャリアの高さを均一にするためのアダプターです。必ず他の二本のキャリアバー(ベースキャリア)と共にお使い下さい。

**THULE**  
**ONE**  
**KEY**  
**SYSTEM**

**544**



**596**



**588**



**S** Nu kan du få en och samma nyckel till dina låsbara Thuleprodukter. Med vårt nya smarta låssystem, Thule One Key System, låser du t.ex. lasthållaren, skidhållaren och cykelhållaren med en och samma nyckel. Enkelt och bekvämt.

**GB** Now you can use one and the same key for your Thule lockable products. Our new Thule One Key System means you can lock your load carrier, ski carrier and bike carrier, all with the same key. What could be simpler or more convenient?

**D** Jetzt genügt ein einziger Schlüssel für Ihren abschließbaren Thule-Produkte. Mit dem neuen Sicherungssystem von Thule können Sie mit nur einem Schlüssel Lastenträger, Fahrrad-, Skihalter und Dachbox(en) abschließen. Einfach und bequem.

**F** Il vous suffit d'une seule et même clé pour verrouiller les produits Thule munis d'une serrure. Grâce à notre nouveau système ingénieux de verrouillage, le Thule One Key System, vous mettez sous clé non seulement votre porte-charge, mais entre autres votre porte-skis et votre porte-bicyclettes. Avec une seule et même clé. Facile et commode.

**NL** Nu heeft u maar één sleutel nodig om uw vergrendelbare Thule produkten te vergrendelen. Met ons nieuw intelligent vergrendelsysteem, het Thule One Key System, vergrendelt u b.v. de allesdrager, de skihouder en de fietshouder met dezelfde sleutel. Eenvoudig en comfortabel.

**FIN** Nyt yksi ja sama avain käy kaikkiin lukittaviin Thule-tuotteisiin. Uusi nerokas lukitusjärjestelmäme, Thule One Key System, lukitsee esim. Taakkatelineen, suksipidikkeen ja polkupyöräpidikkeen samalla avaimella. Helposti ja mukavasti.

**E** Ahora puede tener una sola llave para los productos cerrables de Thule. Con nuestro nuevo sistema de cierre inteligente, 'Thule One Key System', puede cerrar, por ejemplo, el portacargas, el portaesquis y el portabicicleta con una misma llave. Sencillo y cómodo.

**CZ** Nyní stačí jeden jediný klíč k uzamčení Vašich produktů Thule. S novým bezpečnostním systémem Thule můžete s jedním klíčem uzamkat jak střešní nosič, tak i držáky jízdních kol, držáky lyží nebo boxy. Jednoduché a pohodlné.

**PL** One Key System powstał z myślą o wszystkich zamykanych akcesoriach Thule. Dzięki niemu bagażnik bazowy, box, uchwyt do nart czy rowerów zamkniesz jednym i tym samym kluczykiem. Czy znasz wygodniejszy system?

**日本語** スーリー社製のワン・キー・システム: キャリア、スキー・キャリア、バイク・キャリアを1個のキーで全部ロックすることができます。

**Se la vostra lingua non è compresa nelle istruzioni, prendete contatto con il rivenditore per informazioni.**

**Если в инструкции нет Вашего языка, обращайтесь за получением информации в магазин.**

**Caso sua língua não esteja nas instruções, contate a loja para informações.**

**조립설명서가 귀하의 언어로 되어있지 않을 제품구매처에 조립에 관해 문의하시기 바랍니다.**

**THULE**  
SWEDEN

Box 69, 330 33 Hillerstorp, SWEDEN  
www.thule.com

**THULE**  
SWEDEN

FORD Courier, 91–95, 96–

**S** Monteringsanvisning  
**GB** Fitting instructions  
**D** Montageanleitung  
**F** Instructions de montage  
**NL** Montage-instructies  
**FIN** Asennusohje  
**E** Instrucciones de montaje  
**CZ** Návod na montáž  
**PL** Instrukcja montażu

日本語 取扱(取付)説明書

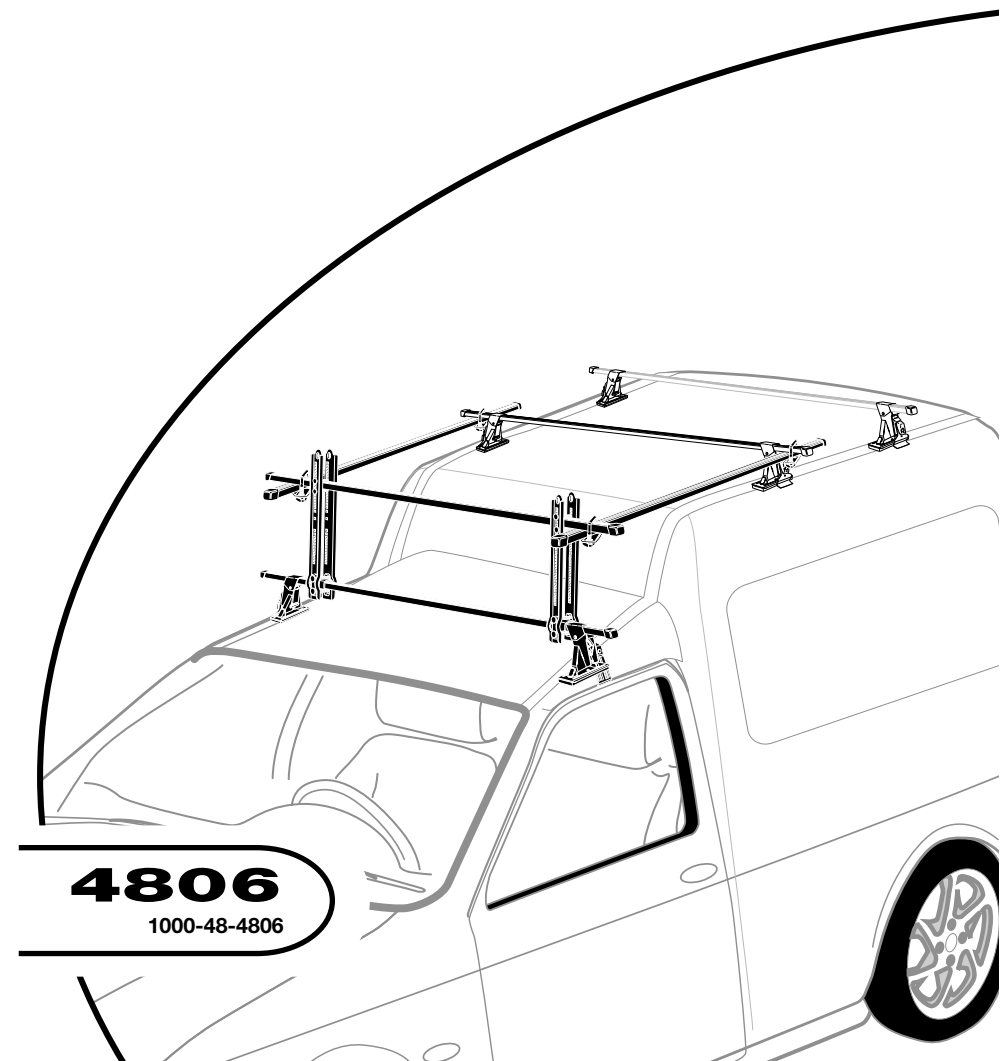

**Follow me...**

113\*3DFZ/501-6507-02

**S** Gå igenom hela monteringsanvisningen innan Du börjar. Kontrollera att allt finns med. Montera stegvis; 1, 2, 3, o.s.v.

**GB** Before you begin, please read the assembly instructions carefully. Make sure that all parts are included in the package. Assemble step by step; 1, 2, 3, etc.

**D** Bitte lesen Sie vor Beginn des Zusammenbaus die Montageanleitung genau durch und stellen Sie bitte fest, dass alle Teile dabei sind. Der Zusammenbau erfolgt stufenweise; 1, 2, 3 u.s.w.

**F** Prière de bien lire l'instruction de montage avant de commencer. Veuillez vérifier que tous les articles sont inclus dans la boîte. Suivez l'ordre de numérotage; 1, 2, 3 etc.

**NL** Lees de instructies geheel door voordat u begint. Controleer of alle onderdelen aanwezig zijn. Monteer stap voor stap; 1, 2, 3 enz.

**FIN** Lue tarkoin ohjeet, ennen kuin aloitat. Tarkista, että kaikki osat ovat mukana. Kokoa vaihe vaiheelta 1, 2, 3 jne.

**E** Antes de empezar, lea las instrucciones de montaje completas. Controle que está todo incluido. Haga el montaje por etapas: 1, 2, 3, etc.

**CZ** Než začnete s montáží, přečtěte si důkladně celý návod. Překontrolujte, že máte všechny díly. Postupujte podle jednotlivých bodů.

**PL** Zanim zaczniesz montowanie bagażnika zapoznaj się z treścią instrukcji i sprawdź, czy nie brakuje żadnej z części. Pracę wykonuj etapami 1, 2, 3... itd.

**日本語**  
説明書のイラストをよく見てから組み立ててください。箱の中に必要な部品が全て入っているかどうか確認してください。イラストの番号順に組み立ててください。

